

PEMBAHARUAN PROSPEKTUS REKSA DANA SYARIAH SUCORINVEST SHARIA SUSTAINABILITY EQUITY FUND

Tanggal Efektif: 9 Desember 2022

Tanggal Mulai Penawaran: 12 Desember 2022

REKSA DANA SYARIAH SUCORINVEST SHARIA SUSTAINABILITY EQUITY FUND (selanjutnya disebut "SUCORINVEST SHARIA SUSTAINABILITY EQUITY FUND") adalah Reksa Dana berbentuk Kontrak Investasi Kolektif berdasarkan Undang-Undang No. 8 tahun 1995 tentang Pasar Modal ("Undang-Undang Pasar Modal") beserta peraturan pelaksanaannya.

Tujuan investasi SUCORINVEST SHARIA SUSTAINABILITY EQUITY FUND adalah untuk memberikan hasil investasi yang optimal dalam jangka panjang dengan berinvestasi mayoritas pada Efek Syariah bersifat ekuitas yang diterbitkan oleh korporasi yang mendukung Tujuan Pembangunan Berkelanjutan/ Sustainable Development Goals (SDGs) dan memiliki Prinsip Syariah di Pasar Modal yang tercantum pada Daftar Efek Syariah (DES).

SUCORINVEST SHARIA SUSTAINABILITY EQUITY FUND akan melakukan investasi dengan komposisi portofolio investasi sebesar, minimum 80% (delapan puluh persen) dan maksimum 100% seratus persen) dari Nilai Aktiva Bersih pada Efek Syariah bersifat ekuitas yang diperdagangkan baik di dalam maupun di luar negeri, yang dimuat dalam Daftar Efek Syariah yang ditetapkan oleh OJK dan/atau diterbitkan oleh Pihak Penerbit Daftar Efek Syariah, dengan ketentuan minimal 60% (enam puluh persen) dari keseluruhan Efek Syariah bersifat ekuitas tersebut diatas diinvestasikan pada Efek Syariah bersifat ekuitas yang diterbitkan oleh korporasi yang mendukung Tujuan Pembangunan Berkelanjutan / Sustainable Development Goals (SDGs); dan minimum 0% (nol persen) dan maksimum 20% (dua puluh persen) dari Nilai Aktiva Bersih pada Efek Syariah berpendapatan tetap yang diperdagangkan baik di dalam maupun di luar negeri, yang dimuat dalam Daftar Efek Syariah yang ditetapkan oleh OJK dan/atau diterbitkan oleh Pihak Penerbit Daftar Efek Syariah dan/atau instrumen pasar uang Syariah dalam negeri dan/atau deposito Syariah; sesuai dengan peraturan perundang-undangan yang berlaku di Indonesia.

Dalam hal SUCORINVEST SHARIA SUSTAINABILITY EQUITY FUND akan berinvestasi pada Efek Syariah berpendapatan tetap yang diperdagangkan di luar negeri, Manajer Investasi wajib memastikan kegiatan investasi SUCORINVEST SHARIA SUSTAINABILITY EQUITY FUND pada Efek Syariah berpendapatan tetap yang diperdagangkan di luar negeri tersebut tidak akan bertentangan dengan ketentuan hukum dan peraturan yang berlaku di Indonesia dan hukum Negara yang mendasari penerbitan Efek Syariah berpendapatan tetap yang diperdagangkan di luar negeri tersebut.

PENAWARAN UMUM

PT Sucorinvest Asset Management selaku Manajer Investasi melakukan Penawaran Umum atas SUCORINVEST SHARIA SUSTAINABILITY EQUITY FUND secara terus menerus sampai dengan jumlah 10.000.000.000 (sepuluh miliar) Unit Penyertaan.

Setiap Unit Penyertaan ditawarkan dengan harga sama dengan Nilai Aktiva Bersih (NAB) awal per Unit Penyertaan yaitu sebesar Rp 1.000,- (seribu Rupiah) per Unit Penyertaan pada hari pertama penawaran. Selanjutnya harga pembelian setiap Unit Penyertaan ditetapkan berdasarkan Nilai Aktiva Bersih SUCORINVEST SHARIA SUSTAINABILITY EQUITY FUND pada akhir Hari Bursa yang bersangkutan.

Pemegang Unit Penyertaan SUCORINVEST SHARIA SUSTAINABILITY EQUITY FUND dapat menjual kembali sebagian atau seluruh Unit Penyertaannya yang dimilikinya kepada Manajer Investasi sesuai dengan persyaratan yang ditetapkan dalam Prospektus dan dalam Formulir Penjualan Kembali Unit Penyertaan.

Pemegang Unit Penyertaan SUCORINVEST SHARIA SUSTAINABILITY EQUITY FUND dikenakan biaya pembelian Unit Penyertaan (*subscription fee*) sebesar maksimum 2% (dua persen) dari nilai transaksi pembelian Unit Penyertaan, biaya penjualan kembali Unit Penyertaan (*redemption fee*) sebesar maksimum 1% (satu persen) dari nilai transaksi penjualan kembali Unit Penyertaan serta biaya pengalihan investasi (*switching fee*) sebesar maksimum 1% (satu persen) dari nilai transaksi pengalihan investasi. Uraian lengkap biaya-biaya dapat dilihat pada Bab IX tentang Alokasi Biaya dan Imbalan Jasa.

MANAJER INVESTASI



PT Sucorinvest Asset Management

Equity Tower Lt. 31
Jl. Jend. Sudirman Kav 52-53
Jakarta 12190
Telepon : (021) 299 60800
Faksimili : (021) 5797 3929



Standard Chartered Bank,
Cabang Jakarta
Menara Standard Chartered Bank
Jl. Prof. Dr. Satrio No. 164
Jakarta 12930
Telp. +6221 2555 0200
Fax. +6221 25550002/ 304150025

OJK TIDAK MEMBERIKAN PERNYATAAN MENYETUJUI ATAU TIDAK MENYETUJUI EFEK INI, TIDAK JUGA MENYATAKAN KEBENARAN ATAU KECUKUPAN ISI PROSPEKTUS INI. SETIAP PERNYATAAN YANG BERTENTANGAN DENGAN HAL-HAL TERSEBUT ADALAH PERBUATAN MELANGGAR HUKUM.

SEBELUM MEMUTUSKAN UNTUK MEMBELI UNIT PENYERTAAN REKSA DANA INI ANDA HARUS TERLEBIH DAHULU MEMPELAJARI ISI PROSPEKTUS INI KHUSUSNYA PADA BAGIAN MANAJER INVESTASI (BAB III), TUJUAN INVESTASI, KEBIJAKAN INVESTASI, MEKANISME PEMBERSIHAN KEKAYAAN SUCORINVEST SHARIA SUSTAINABILITY EQUITY FUND DARI UNSUR-UNSUR YANG BERTENTANGAN DENGAN PRINSIP SYARIAH DI PASAR MODAL DAN PEMBatasan INVESTASI (BAB V) DAN MANFAAT INVESTASI DAN FAKTOR-FAKTOR RISIKO YANG UTAMA (BAB VIII).

MANAJER INVESTASI TELAH MEMPEROLEH IZIN DAN TERDAFTAR SEBAGAI MANAJER INVESTASI DI PASAR MODAL DAN DALAM MELAKUKAN KEGIATAN USAHANYA MANAJER INVESTASI DIAWASI OLEH OTORITAS JASA KEUANGAN.

BANK KUSTODIAN TELAH MEMPEROLEH IZIN DAN TERDAFTAR SEBAGAI MANAJER INVESTASI DI PASAR MODAL DAN DALAM MELAKUKAN KEGIATAN USAHANYA MANAJER INVESTASI DIAWASI OLEH OTORITAS JASA KEUANGAN.

Prospektus ini diperbaharui di Jakarta per tanggal 31 Maret 2024. Prospektus ini memuat Informasi per 29 Februari 2024.
Prospektus ini memuat Ikhtisar Laporan Keuangan Singkat per tanggal 31 Desember 2023.

**BERLAKUNYA UNDANG-UNDANG NO. 21 TAHUN 2011 TENTANG OTORITAS JASA KEUANGAN
("UNDANG-UNDANG OJK")**

Dengan berlakunya Undang-undang OJK, sejak tanggal 31 Desember 2012 fungsi, tugas dan wewenang pengaturan kegiatan jasa keuangan di sektor Pasar Modal telah beralih dari Badan Pengawas Pasar Modal dan Lembaga Keuangan ("BAPEPAM & LK") kepada Otoritas Jasa Keuangan, sehingga semua rujukan dan/atau kewajiban yang harus dipenuhi kepada dan/atau dirujuk kepada kewenangan BAPEPAM & LK dalam peraturan perundang-undangan yang berlaku, menjadi kepada Otoritas Jasa Keuangan.

UNTUK DIPERHATIKAN

SUCORINVEST SHARIA SUSTAINABILITY EQUITY FUND tidak termasuk produk investasi dengan penjaminan. Sebelum membeli Unit Penyertaan SUCORINVEST SHARIA SUSTAINABILITY EQUITY FUND, calon Pemegang Unit Penyertaan harus terlebih dahulu mempelajari dan memahami Prospektus dan dokumen penawaran lainnya. Isi dari Prospektus dan dokumen penawaran lainnya bukanlah suatu saran baik dari sisi bisnis, hukum, maupun perpajakan. Oleh karena itu, calon Pemegang Unit Penyertaan disarankan untuk meminta pertimbangan atau nasihat dari pihak-pihak yang kompeten sehubungan dengan investasi dalam SUCORINVEST SHARIA SUSTAINABILITY EQUITY FUND. Calon Pemegang Unit Penyertaan harus menyadari bahwa terdapat kemungkinan Pemegang Unit Penyertaan SUCORINVEST SHARIA SUSTAINABILITY EQUITY FUND akan menanggung risiko sehubungan dengan Unit Penyertaan SUCORINVEST SHARIA SUSTAINABILITY EQUITY FUND yang dipegangnya. Sehubungan dengan kemungkinan adanya risiko tersebut, apabila dianggap perlu calon Pemegang Unit Penyertaan dapat meminta pendapat dari pihak-pihak yang berkompeten atas aspek bisnis, hukum, keuangan, perpajakan, maupun aspek lain yang relevan.

PT Sucorinvest Asset Management ("Manajer Investasi") akan selalu mentaati ketentuan peraturan yang berlaku di Indonesia, termasuk peraturan perundang-undangan yang berlaku di Indonesia sebagai hasil kerja sama antara Pemerintah Indonesia dengan pemerintah negara lain, maupun penerapan asas timbal balik (reciprocal) antara Pemerintah Indonesia dengan pemerintah negara lain, seperti namun tidak terbatas peraturan perundang-undangan mengenai anti pencucian uang, anti terorisme maupun perpajakan, yang keberlakuannya mungkin mengharuskan Manajer Investasi untuk berbagi informasi, termasuk melaporkan dan memotong pajak yang terutang oleh calon Pemegang Unit Penyertaan yang wajib dipenuhi oleh Manajer Investasi dari waktu ke waktu kepada otoritas yang berwenang.

Manajer Investasi akan selalu menjaga kerahasiaan data nasabah dan wajib memenuhi ketentuan kerahasiaan nasabah yang berlaku di Indonesia. Dalam hal Manajer Investasi diwajibkan untuk memberikan data nasabah, data nasabah hanya akan disampaikan secara terbatas untuk data yang diminta oleh otoritas yang berwenang sesuai dengan ketentuan yang berlaku.

PROSPEKTUS INI TELAH DISESUAIKAN DENGAN KETENTUAN PERATURAN PERUNDANG-UNDANGAN TERMASUK KETENTUAN PERATURAN OTORITAS JASA KEUANGAN.

DAFTAR ISI

PEMBAHARUAN PROSPEKTUS REKSA DANA SYARIAH SUCORINVEST SHARIA SUSTAINABILITY EQUITY FUND	i
BERLAKUNYA UNDANG-UNDANG NO. 21 TAHUN 2011 TENTANG OTORITAS JASA KEUANGAN (“UNDANG-UNDANG OJK”)	iii
DAFTAR ISI	iv
BAB I	1
ISTILAH DAN DEFINISI	1
BAB II	11
KETERANGAN MENGENAI SUCORINVEST SHARIA SUSTAINABILITY EQUITY FUND	11
BAB III	16
MANAJER INVESTASI	16
BAB IV	18
BANK KUSTODIAN	18
BAB V	19
TUJUAN INVESTASI, KEBIJAKAN INVESTASI, MEKANISME PEMBERSIHAN KEKAYAAN SUCORINVEST SHARIA SUSTAINABILITY EQUITY FUND DARI UNSUR-UNSUR YANG BERTENTANGAN DENGAN PRINSIP SYARIAH DI PASAR MODAL, PEMBATASAN INVESTASI	19
BAB VI	25
METODE PENGHITUNGAN NILAI PASAR WAJAR DARI EFEK DALAM PORTOFOLIO SUCORINVEST SHARIA SUSTAINABILITY EQUITY FUND	25
BAB VII	27
PERPAJAKAN	27
BAB VIII	29
MANFAAT INVESTASI DAN FAKTOR-FAKTOR RISIKO YANG UTAMA	29
BAB IX	31
PROGRAM TERKAIT TUJUAN PEMBANGUNAN BERKELANJUTAN/SUSTAINABLE DEVELOPMENT GOALS (SDGs) DALAM SUCORINVEST SHARIA SUSTAINABILITY EQUITY FUND	31
BAB X	34
ALOKASI BIAYA DAN IMBALAN JASA	34
BAB XI	38
HAK-HAK PEMEGANG UNIT PENYERTAAN	38
BAB XII	40
PEMBUBARAN DAN LIKUIDASI	40
BAB XIII	44
PENDAPAT DARI SEGI HUKUM	44
BAB XIV	45
PERSYARATAN DAN TATA CARA PEMBELIAN UNIT PENYERTAAN	45
BAB XV	50
PERSYARATAN DAN TATA CARA PENJUALAN KEMBALI UNIT PENYERTAAN	50
BAB XVI	54
PERSYARATAN DAN TATA CARA PENGALIHAN INVESTASI	54
BAB XVII	57
PENGALIHAN KEPEMILIKAN UNIT PENYERTAAN	57
BAB XVIII	58
SKEMA PEMBELIAN DAN PENJUALAN KEMBALI UNIT PENYERTAAN SERTA PENGALIHAN INVESTASI	58
BAB XIX	61
PENYELESAIAN PENGADUAN PEMEGANG UNIT PENYERTAAN	61
BAB XX	63
PENYEBARLUASAN PROSPEKTUS DAN FORMULIR-FORMULIR BERKAITAN DENGAN PEMBELIAN UNIT PENYERTAAN	63
BAB XXI	64
LAPORAN KEUANGAN DAN PENDAPAT AKUNTAN	64

BAB I

ISTILAH DAN DEFINISI

1.1. AFILIASI

Afiliasi sebagaimana dimaksud dalam Pasal 1 Angka 1 Undang-undang Pasar Modal yaitu :

- i. hubungan keluarga karena perkawinan sampai dengan derajat kedua, baik secara horizontal maupun vertikal, yaitu hubungan seseorang dengan:
 1. suami atau istri;
 2. orang tua dari suami atau istri dan suami atau istri dari anak;
 3. kakek dan nenek dari suami atau istri dan suami atau istri dari cucu;
 4. saudara dari suami atau istri beserta suami atau istrinya dari saudara yang bersangkutan; atau
 5. suami atau istri dari saudara orang yang bersangkutan.
- ii. hubungan keluarga karena keturunan sampai dengan derajat kedua, baik secara horizontal maupun vertikal, yaitu hubungan seseorang dengan:
 1. orang tua dan anak;
 2. kakek dan nenek serta cucu; atau
 3. saudara dari orang yang bersangkutan.
- iii. hubungan antara pihak dengan karyawan, direktur, atau komisaris dari pihak tersebut;
- iv. hubungan antara 2 (dua) atau lebih perusahaan dimana terdapat satu atau lebih anggota direksi, pengurus, dewan komisaris, atau pengawas yang sama;
- v. hubungan antara perusahaan dan pihak, baik langsung maupun tidak langsung, dengan cara apa pun, mengendalikan atau dikendalikan oleh perusahaan atau pihak tersebut dalam menentukan pengelolaan dan/atau kebijakan perusahaan atau pihak dimaksud;
- vi. hubungan antara 2 (dua) atau lebih perusahaan yang dikendalikan, baik langsung maupun tidak langsung, dengan cara apa pun, dalam menentukan pengelolaan dan/atau kebijakan perusahaan oleh pihak yang sama; atau
- vii. hubungan antara perusahaan dan pemegang saham utama yaitu pihak yang secara langsung maupun tidak langsung memiliki paling kurang 20% (dua puluh persen) saham yang mempunyai hak suara dari perusahaan tersebut.

1.2. AGEN PENJUAL EFEK REKSA DANA

Agen Penjual Efek Reksa Dana adalah Agen Penjual Efek Reksa Dana sebagaimana dimaksud dalam Peraturan Otoritas Jasa Keuangan Nomor 39/POJK.04/2014 tanggal 29 Desember 2014 perihal Agen Penjual Efek Reksa Dana, beserta seluruh perubahannya, yang ditunjuk oleh Manajer Investasi untuk melakukan segala aktivitas terkait penjualan Unit Penyertaan SUCORINVEST SHARIA SUSTAINABILITY EQUITY FUND.

1.3. AHLI SYARIAH PASAR MODAL

Ahli Syariah Pasar Modal adalah orang perseorangan atau badan usaha yang bertindak sebagai penasihat dan atau pengawas pelaksanaan penerapan aspek syariah dalam kegiatan usaha perusahaan termasuk memberikan pernyataan kesesuaian syariah atas penerbitan produk dan jasa di Pasar Modal, sebagaimana dimaksud dalam POJK Tentang Ahli Syariah Pasar Modal.

1.4. BADAN PENGAWAS PASAR MODAL DAN LEMBAGA KEUANGAN ("BAPEPAM & LK")

BAPEPAM & LK adalah lembaga yang melakukan pembinaan, pengaturan, dan pengawasan sehari-hari kegiatan Pasar Modal sebagaimana dimaksud dalam Undang-undang Pasar Modal.

Dengan berlakunya Undang-undang OJK, sejak tanggal 31 Desember 2012 fungsi, tugas dan wewenang pengaturan kegiatan jasa keuangan di sector Pasar Modal telah beralih dari BAPEPAM & LK kepada OJK, sehingga semua rujukan kepada kewenangan BAPEPAM & LK dalam pengaturan perundang-undangan yang berlaku, menjadi kepada OJK.

1.5. BANK KUSTODIAN

Bank Kustodian adalah bank umum Syariah yang telah mendapat persetujuan OJK untuk menyelenggarakan kegiatan usaha sebagai Bank Kustodian, yaitu pihak yang memberikan jasa penitipan Efek (termasuk Penitipan Kolektif atas Efek yang dimiliki bersama oleh lebih dari satu Pihak yang kepentingannya diwakili oleh Kustodian) dan harta lain yang berkaitan dengan Efek serta jasa lain, termasuk menerima dividen, bunga, dan hak-hak lain, menyelesaikan transaksi Efek, dan mewakili pemegang rekening yang menjadi nasabahnya. Dalam hal ini Bank Kustodian adalah Standard Chartered Bank, Cabang Jakarta.

1.6. BUKTI KEPEMILIKAN UNIT PENYERTAAN

Reksa Dana berbentuk Kontrak Investasi Kolektif menghimpun dana dengan menerbitkan Unit Penyertaan kepada Pemegang Unit Penyertaan.

Unit Penyertaan adalah satuan ukuran yang menunjukkan bagian kepentingan setiap Pihak dalam portofolio investasi kolektif.

Dengan demikian Unit Penyertaan merupakan bukti kepesertaan Pemegang Unit Penyertaan dalam Reksa Dana berbentuk Kontrak Investasi Kolektif. Bank Kustodian akan menyediakan Surat Konfirmasi Transaksi Unit Penyertaan melalui fasilitas yang disediakan oleh penyedia jasa Sistem Pengelolaan Investasi Terpadu (S-Invest) yang berisi jumlah Unit Penyertaan yang dimiliki oleh masing-masing Pemegang Unit Penyertaan dan berlaku sebagai Bukti Kepemilikan Unit Penyertaan Reksa Dana.

1.7. DAFTAR EFEK SYARIAH

Daftar Efek Syariah adalah daftar Efek Syariah sebagaimana dimaksud dalam peraturan OJK yang mengatur mengenai kriteria dan penerbitan Daftar Efek Syariah, yang memuat daftar Efek yang tidak bertentangan dengan Prinsip Syariah di Pasar Modal, yang dapat dibeli oleh Reksa Dana Syariah, yang ditetapkan oleh OJK atau Pihak Penerbit Daftar Efek Syariah.

1.8. DEWAN PENGAWAS SYARIAH MANAJER INVESTASI

Dewan Pengawas Syariah Manajer Investasi atau DPS Manajer Investasi adalah dewan yang terdiri dari seorang atau lebih Ahli Syariah Pasar Modal yang telah memperoleh izin dari OJK, yang ditunjuk oleh Direksi Manajer Investasi, untuk memberikan pernyataan kesesuaian syariah atas penerbitan SUCORINVEST SHARIA SUSTAINABILITY EQUITY FUND, memberikan nasihat dan saran, serta bertanggung jawab untuk melakukan pengawasan atas SUCORINVEST SHARIA SUSTAINABILITY EQUITY FUND terhadap pemenuhan Prinsip Syariah di Pasar Modal secara berkelanjutan.

1.9. DSN-MUI

DSN-MUI adalah Dewan Syariah Nasional Majelis Ulama Indonesia.

1.10. EFEK

Efek adalah surat berharga sebagaimana dimaksud dalam Undang-Undang Republik Indonesia Nomor 8 tahun 1995 tentang Pasar Modal.

1.11. EFEK SYARIAH

Efek Syariah adalah Efek sebagaimana dimaksud dalam Undang-Undang tentang Pasar Modal dan peraturan pelaksanaannya yang (i) akad, cara dan kegiatan usaha; dan (ii) aset yang menjadi landasan akad, cara dan kegiatan usaha; dan/atau (iii) aset yang terkait dengan Efek dimaksud dan penerbitannya, tidak bertentangan dengan Prinsip Syariah di Pasar Modal.

1.12. EFEKTIF

Efektif adalah terpenuhinya seluruh tata cara dan persyaratan Pernyataan Pendaftaran dalam rangka Penawaran Umum Reksa Dana berbentuk Kontrak Investasi Kolektif yang ditetapkan dalam Undang-undang Pasar Modal dan POJK Tentang Reksa Dana Berbentuk Kontrak Investasi Kolektif. Surat pemberitahuan efektif Pernyataan Pendaftaran dalam rangka Penawaran Umum Reksa Dana Berbentuk Kontrak Investasi Kolektif dikeluarkan oleh OJK.

1.13. FORMULIR PEMBUKAAN REKENING

Formulir Pembukaan Rekening adalah formulir yang harus diisi secara lengkap, ditandatangani dan diajukan oleh calon Pemegang Unit Penyertaan sebelum membeli Unit Penyertaan Reksa Dana yang diterbitkan oleh Manajer Investasi yang pertama kali (pembelian awal) melalui Manajer Investasi atau Agen Penjual Efek Reksa Dana yang ditunjuk oleh Manajer Investasi (jika ada) serta memuat profil calon Pemegang Unit Penyertaan yang disyaratkan untuk diisi oleh calon Pemegang Unit Penyertaan sebagaimana diharuskan oleh Peraturan BAPEPAM Nomor IV.D.2 tentang Profil Pemodal Reksa Dana, yang merupakan Lampiran Keputusan Ketua BAPEPAM Nomor Kep20/PM/2004 tanggal 29 April 2004, yang berisikan data dan informasi mengenai profil risiko pemodal. Formulir Pembukaan Rekening dapat berbentuk elektronik yang menggunakan sistem elektronik yang disediakan oleh Manajer Investasi atau Agen Penjual Efek Reksa Dana yang ditunjuk oleh Manajer Investasi (jika ada) dengan memperhatikan ketentuan peraturan perundang-undangan yang berlaku mengenai informasi dan transaksi elektronik.

Dalam hal Formulir Pembukaan Rekening bukan merupakan formulir elektronik, tetapi merupakan hasil pemindaian dari Formulir Pembukaan Rekening yang telah ditandatangani yang kemudian dikirimkan kepada dan/atau diterima oleh Manajer Investasi melalui suatu sistem elektronik yang disediakan oleh Manajer Investasi dan/atau Agen Penjual Efek Reksa Dana yang ditunjuk oleh Manajer Investasi (jika ada), maka hasil pemindaian Formulir Pembukaan Rekening tersebut akan dianggap sebagai alat bukti hukum yang sah dan diterima para pihak sesuai dengan tata cara yang ditentukan oleh Manajer Investasi dan memperhatikan ketentuan peraturan perundang-undangan yang berlaku mengenai informasi dan transaksi elektronik.

1.14. FORMULIR PEMESANAN PEMBELIAN UNIT PENYERTAAN

Formulir Pemesanan Pembelian Unit Penyertaan adalah formulir yang harus diisi, ditandatangani oleh calon Pemegang Unit Penyertaan untuk membeli Unit Penyertaan dan diajukan oleh calon Pemegang Unit Penyertaan kepada Manajer Investasi atau melalui Agen Penjual Efek Reksa Dana yang ditunjuk oleh Manajer Investasi (jika ada) sesuai tata cara yang berlaku didalam Kontrak ini. Formulir Pemesanan Pembelian Unit Penyertaan merupakan formulir yang diterbitkan oleh Manajer Investasi atau Agen Penjual Efek Reksa Dana yang ditunjuk oleh Manajer Investasi (jika ada) atau bentuk formulir lainnya yang telah disepakati Manajer Investasi bersama dengan Pemegang Unit Penyertaan.

Formulir Pemesanan Pembelian Unit Penyertaan dapat juga berbentuk formulir elektronik yang ditentukan oleh Manajer Investasi atau Agen Penjual Efek Reksa Dana yang ditunjuk oleh Manajer Investasi (jika ada) dibawah koordinasi Manajer Investasi dengan memperhatikan ketentuan peraturan perundang-undangan yang berlaku mengenai informasi dan transaksi elektronik.

Dalam hal Formulir Pemesanan Pembelian bukan merupakan formulir elektronik, tetapi merupakan hasil pemindaian dari Formulir Pemesanan Pembelian yang kemudian dikirimkan kepada dan/atau diterima oleh Manajer Investasi dan/atau Agen Penjual Efek Reksa Dana yang ditunjuk oleh Manajer Investasi (jika ada) melalui suatu sistem elektronik yang disediakan oleh Manajer Investasi dan/atau Agen Penjual Efek Reksa Dana yang ditunjuk oleh Manajer Investasi (jika ada), maka hasil pemindaian Formulir Pemesanan Pembelian tersebut akan dianggap sebagai alat bukti hukum yang sah dan diterima para pihak sesuai dengan tata cara yang ditentukan oleh Manajer Investasi dan memperhatikan ketentuan peraturan perundang-undangan yang berlaku mengenai informasi dan transaksi elektronik.

1.15. FORMULIR PENJUALAN KEMBALI UNIT PENYERTAAN

Formulir Penjualan Kembali Unit Penyertaan adalah formulir yang harus diisi, ditandatangani oleh Pemegang Unit Penyertaan untuk menjual kembali Unit Penyertaan yang dimilikinya dan diajukan oleh Pemegang Unit Penyertaan kepada Manajer Investasi atau melalui Agen Penjual Efek Reksa Dana yang ditunjuk oleh Manajer Investasi (jika ada).

Formulir Penjualan Kembali Unit Penyertaan merupakan formulir yang diterbitkan oleh Manajer Investasi atau Agen Penjual Efek Reksa Dana yang ditunjuk oleh Manajer Investasi (jika ada) atau bentuk formulir lainnya yang telah disepakati Manajer Investasi bersama dengan Pemegang Unit Penyertaan. Formulir Penjualan Kembali Unit Penyertaan dapat juga berbentuk formulir elektronik yang ditentukan oleh Manajer Investasi atau Agen Penjual Efek Reksa Dana yang ditunjuk oleh Manajer Investasi (jika ada) dibawah koordinasi Manajer Investasi dengan memperhatikan ketentuan peraturan perundang-undangan yang berlaku mengenai informasi dan transaksi elektronik.

Dalam hal Formulir Penjualan Kembali Unit Penyertaan bukan merupakan formulir elektronik, tetapi merupakan hasil pemindaian dari Formulir Penjualan Kembali Unit Penyertaan yang dikirimkan kepada dan/atau diterima oleh Manajer Investasi dan/atau Agen Penjual Efek Reksa Dana yang ditunjuk oleh Manajer Investasi (jika ada) melalui suatu sistem elektronik yang disediakan oleh Manajer Investasi dan/atau Agen Penjual Efek Reksa Dana yang ditunjuk oleh Manajer Investasi (jika ada), maka hasil pemindaian Formulir Penjualan Kembali Unit Penyertaan tersebut akan dianggap sebagai alat bukti hukum yang sah dan diterima para pihak sesuai dengan tata cara yang ditentukan oleh Manajer Investasi dan memperhatikan ketentuan perundang-undangan yang berlaku mengenai informasi dan transaksi elektronik.

1.16. FORMULIR PENGALIHAN INVESTASI

Formulir Pengalihan Investasi adalah formulir yang harus diisi, ditandatangani oleh Pemegang Unit Penyertaan untuk mengalihkan investasi yang dimilikinya dalam SUCORINVEST SHARIA SUSTAINABILITY EQUITY FUND ke Reksa Dana lainnya atau sebaliknya yang memiliki fasilitas pengalihan investasi, yang dikelola oleh Manajer Investasi, dan diajukan oleh Pemegang Unit Penyertaan kepada Manajer Investasi atau Agen Penjual Efek Reksa Dana yang ditunjuk oleh Manajer Investasi (jika ada).

Formulir Pengalihan Investasi merupakan formulir yang diterbitkan oleh Manajer Investasi atau Agen Penjual Efek Reksa Dana yang ditunjuk oleh Manajer Investasi (jika ada) atau bentuk formulir lainnya yang telah disepakati Manajer Investasi bersama dengan Pemegang Unit Penyertaan. Formulir Pengalihan Investasi dapat juga berbentuk formulir elektronik yang ditentukan oleh Manajer Investasi atau Agen Penjual Efek Reksa Dana yang ditunjuk oleh Manajer Investasi (jika ada) dibawah koordinasi Manajer Investasi dengan memperhatikan ketentuan peraturan perundang-undangan yang berlaku mengenai informasi dan transaksi elektronik.

Dalam hal Formulir Pengalihan Investasi bukan merupakan formulir elektronik, tetapi merupakan hasil pemindaian dari Formulir Pengalihan Investasi yang dikirimkan kepada dan/atau diterima oleh Manajer Investasi dan/atau Agen Penjual Efek Reksa Dana yang ditunjuk oleh Manajer Investasi (jika ada) melalui suatu sistem elektronik yang disediakan oleh Manajer Investasi dan/atau Agen Penjual Efek Reksa Dana yang ditunjuk oleh Manajer Investasi (jika ada), maka hasil pemindaian Formulir Pengalihan Investasi tersebut akan dianggap sebagai alat bukti hukum yang sah dan diterima para pihak sesuai dengan tata cara yang ditentukan oleh Manajer Investasi dan memperhatikan ketentuan perundang-undangan yang berlaku mengenai informasi dan transaksi elektronik.

1.17. HARI BURSA

Hari Bursa adalah hari diselenggarakannya perdagangan efek di Bursa Efek Indonesia, yaitu hari Senin sampai dengan hari Jumat, kecuali hari tersebut merupakan hari libur nasional atau dinyatakan sebagai hari libur oleh Bursa Efek Indonesia.

1.18. HARI KALENDER

Hari Kalender adalah setiap hari dalam 1 (satu) tahun sesuai dengan kalender nasional tanpa kecuali termasuk hari Sabtu, Minggu dan hari libur nasional yang ditetapkan sewaktu-waktu oleh pemerintah dan Hari Kerja biasa yang karena suatu keadaan tertentu ditetapkan oleh pemerintah sebagai bukan Hari Kerja.

1.19. HARI KERJA

Hari Kerja adalah hari yang dimulai dari Senin sampai dengan hari Jumat, kecuali hari tersebut merupakan hari libur nasional dan hari libur khusus yang ditetapkan oleh Pemerintah Republik Indonesia.

1.20. KETENTUAN KERAHASIAAN DAN KEAMANAN DATA DAN/ATAU INFORMASI PRIBADI KONSUMEN

Ketentuan Kerahasiaan Dan Keamanan Data dan/atau Informasi Pribadi Konsumen adalah ketentuan-ketentuan mengenai kerahasiaan dan keamanan data dan/atau informasi pribadi konsumen sebagaimana diatur dalam POJK Tentang Perlindungan Konsumen dan Masyarakat di Sektor Jasa Keuangan.

1.21. KONTRAK INVESTASI KOLEKTIF

Kontrak Investasi Kolektif adalah Kontrak antara Manajer Investasi dan Bank Kustodian yang mengikat Pemegang Unit Penyertaan di mana Manajer Investasi diberi wewenang untuk mengelola portofolio investasi kolektif dan Bank Kustodian diberi wewenang untuk melaksanakan Penitipan Kolektif. Reksa Dana berbentuk Kontrak Investasi Kolektif menghimpun dana dengan menerbitkan Unit Penyertaan kepada masyarakat pemodal dan selanjutnya dana tersebut diinvestasikan pada berbagai jenis Efek yang diperdagangkan di pasar modal dan di pasar uang.

1.22. LAPORAN BULANAN

Laporan Bulanan adalah laporan SUCORINVEST SHARIA SUSTAINABILITY EQUITY FUND yang akan disediakan oleh Bank Kustodian bagi Pemegang Unit Penyertaan melalui fasilitas yang disediakan oleh penyedia jasa Sistem Pengelolaan Investasi Terpadu (S-INVEST) selambat-lambatnya pada hari ke-12 (kedua belas) bulan berikutnya yang memuat sekurang- kurangnya (a) nama, alamat, judul rekening, dan nomor rekening dari Pemegang Unit Penyertaan, (b) Nilai Aktiva Bersih per Unit Penyertaan pada akhir bulan, (c) Jumlah Unit Penyertaan yang dimiliki oleh Pemegang Unit Penyertaan, (d) Total nilai Unit Penyertaan yang dimiliki oleh Pemegang Unit Penyertaan, (e) tanggal setiap pembagian uang tunai atau Unit Penyertaan (jika ada), (f) rincian dari portofolio yang dimiliki dan (g) Informasi mengenai ada atau tidak mutasi (pembelian dan/atau penjualan kembali dan/atau pengalihan investasi) atas Unit Penyertaan yang dimiliki oleh Pemegang Unit Penyertaan pada bulan sebelumnya. Apabila pada bulan sebelumnya terdapat mutasi (pembelian dan/atau penjualan kembali dan/atau pengalihan investasi) atas jumlah Unit Penyertaan yang dimiliki oleh Pemegang Unit Penyertaan, maka Laporan Bulanan akan memuat tambahan informasi mengenai (a) jumlah Unit Penyertaan yang dimiliki pada awal periode, (b) tanggal, Nilai Aktiva Bersih dan jumlah Unit Penyertaan yang dibeli atau dijual kembali (dilunasi) pada setiap transaksi selama periode dan (c) rincian status pajak dari penghasilan, jika terdapat penghasilan yang diperoleh Pemegang Unit Penyertaan selama periode tertentu dengan tetap memperhatikan kategori penghasilan dan beban (jika ada) sebagaimana dimaksud dalam Peraturan mengenai laporan Reksa Dana yaitu Peraturan Otoritas Jasa Keuangan Nomor 56/POJK.04/2020 tanggal 3 Desember 2020 tentang Pelaporan dan Pedoman Akuntansi Reksa Dana ("POJK Tentang Pelaporan dan Pedoman Akuntansi Reksa Dana").

Manajer Investasi wajib memastikan bahwa pihaknya telah memperoleh persetujuan Pemegang Unit Penyertaan untuk SUCORINVEST SHARIA SUSTAINABILITY EQUITY FUND untuk menyampaikan Laporan Bulanan melalui fasilitas yang disediakan oleh penyedia jasa Sistem Pengelolaan Investasi Terpadu (S-INVEST).

1.23. MANAJER INVESTASI

Manajer Investasi adalah Pihak yang kegiatan usahanya mengelola Portofolio Efek untuk para nasabahnya atau mengelola portofolio investasi kolektif untuk sekelompok nasabah. Dalam hal ini Manajer Investasi adalah PT Sucorinvest Asset Management.

1.24. NASABAH

Nasabah adalah pihak yang menggunakan jasa Penyedia Jasa Keuangan di sektor Pasar Modal sebagaimana dimaksud dalam POJK Tentang Penerapan Program Anti Pencucian Uang dan Pencegahan Pendanaan Terorisme di Sektor Jasa Keuangan. Dalam Prospektus ini istilah Nasabah sesuai konteksnya berarti calon Pemegang Unit Penyertaan dan Pemegang Unit Penyertaan.

1.25. NILAI AKTIVA BERSIH (NAB)

Nilai Aktiva Bersih (NAB) adalah nilai pasar yang wajar dari suatu Efek dan kekayaan lain dari Reksa Dana dikurangi seluruh kewajibannya. Metode penghitungan NAB Reksa Dana harus dilakukan sesuai dengan Peraturan BAPEPAM IV.C.2. tentang Nilai Pasar Wajar Dari Efek Dalam Portofolio Reksa Dana, yang merupakan Lampiran Keputusan Ketua BAPEPAM dan LK Nomor KEP-367/BL/2012 tanggal 9 Juli 2012 (“Peraturan BAPEPAM dan LK Nomor IV.C.2”), dimana perhitungan NAB yang menggunakan Nilai Pasar Wajar yang ditentukan oleh Manajer Investasi. NAB Reksa Dana dihitung dan diumumkan setiap Hari Bursa oleh Bank Kustodian.

1.26. NILAI PASAR WAJAR

Nilai Pasar Wajar adalah nilai yang dapat diperoleh dari transaksi Efek yang dilakukan antar para pihak yang bebas bukan karena paksaan atau likuidasi.

Penghitungan Nilai Pasar Wajar dari suatu Efek dalam portofolio Reksa Dana harus dilakukan sesuai dengan Peraturan BAPEPAM & LK No. IV.C.2.

1.27. OTORITAS JASA KEUANGAN (“OJK”)

OJK adalah lembaga yang independen dan bebas dari campur tangan pihak lain, yang mempunyai fungsi, tugas, dan wewenang pengaturan, pengawasan, pemeriksaan, dan penyidikan sebagaimana dimaksud dalam Undang-undang OJK.

1.28. PEMEGANG UNIT PENYERTAAN

Pemegang Unit Penyertaan adalah Pihak yang terdaftar sebagai Pemegang Unit Penyertaan atas portofolio investasi kolektif SUCORINVEST SHARIA SUSTAINABILITY EQUITY FUND.

1.29. PENAWARAN UMUM

Penawaran Umum adalah kegiatan penawaran Unit Penyertaan SUCORINVEST SHARIA SUSTAINABILITY EQUITY FUND yang dilakukan oleh Manajer Investasi untuk menjual Unit Penyertaan kepada masyarakat berdasarkan tata cara yang diatur dalam Undang-undang Pasar Modal beserta peraturan pelaksanaannya dan Kontrak Investasi Kolektif.

1.30. PENITIPAN KOLEKTIF

Penitipan Kolektif adalah jasa penitipan atas Efek yang dimiliki bersama oleh lebih dari satu pihak yang kepentingannya diwakili oleh kustodian.

1.31. PENYEDIA JASA KEUANGAN DI SEKTOR PASAR MODAL

Penyedia Jasa Keuangan di Sektor Pasar Modal adalah Perusahaan Efek yang melakukan kegiatan usaha sebagai Penjamin Emisi Efek, Perantara Pedagang Efek, dan/atau Manajer Investasi, serta bank umum yang menjalankan fungsi Kustodian. Dalam Prospektus ini istilah Penyedia Jasa Keuangan di Sektor Pasar Modal sesuai konteksnya berarti Manajer Investasi dan Bank Kustodian dan/atau Agen Penjual Efek Reksa Dana yang ditunjuk oleh Manajer Investasi (jika ada).

1.32. PERNYATAAN PENDAFTARAN

Pernyataan Pendaftaran adalah dokumen yang wajib disampaikan oleh Manajer Investasi kepada OJK dalam rangka Penawaran Umum Reksa Dana Berbentuk Kontrak Investasi Kolektif yang ditetapkan dalam Undang-undang Pasar Modal dan POJK Tentang Reksa Dana Berbentuk Kontrak Investasi Kolektif.

1.33. PIHAK PENERBIT DAFTAR EFEK SYARIAH

Pihak Penerbit Daftar Efek Syariah adalah pihak yang telah mendapatkan persetujuan dari otoritas Pasar Modal

untuk menerbitkan Daftar Efek Syariah sebagaimana dimaksud dalam peraturan perundang-undangan di sektor Pasar Modal yang mengatur mengenai kriteria dan penerbitan Daftar Efek Syariah.

1.34. POJK TENTANG AHLI SYARIAH PASAR MODAL

POJK Tentang Ahli Syariah Pasar Modal adalah Peraturan Otoritas Jasa Keuangan Nomor 5/POJK.04/2021 tanggal 12 Maret 2021 tentang Ahli Syariah Pasar Modal beserta penjelasannya, dan perubahan-perubahannya dan penggantinya yang mungkin ada dikemudian hari.

1.35. POJK TENTANG LAYANAN PENGADUAN KONSUMEN DI SEKTOR JASA KEUANGAN

POJK Tentang Layanan Pengaduan Konsumen Di Sektor Jasa Keuangan adalah Peraturan Otoritas Jasa Keuangan Nomor 18/POJK.07/2018 tanggal 10 September 2018 tentang Layanan Pengaduan Konsumen Di Sektor Jasa Keuangan, beserta penjelasannya, surat edaran OJK, dan perubahan-perubahannya dan penggantinya yang mungkin ada dikemudian hari.

1.36. PENYELENGGARAAN LAYANAN KONSUMEN DAN MASYARAKAT DI SEKTOR JASA KEUANGAN OLEH OTORITAS JASA KEUANGAN

Adalah ketentuan-ketentuan mengenai penyelenggaraan layanan konsumen dan masyarakat di sektor jasa keuangan oleh Otoritas Jasa Keuangan sebagaimana diatur dalam Peraturan Otoritas Jasa Keuangan Nomor: 31/POJK.07/2020 tanggal 22 April 2020 tentang Penyelenggaraan Layanan Konsumen dan Masyarakat di Sektor Jasa Keuangan oleh Otoritas Jasa Keuangan, beserta penjelasannya, dan perubahan-perubahannya dan penggantinya yang mungkin ada dikemudian hari.

1.37. POJK TENTANG PEDOMAN PERILAKU MANAJER INVESTASI

POJK Tentang Pedoman Perilaku Manajer Investasi adalah Peraturan Otoritas Jasa Keuangan Nomor 17/POJK.04/2022 tanggal 1 September 2022 tentang Pedoman Perilaku Manajer Investasi, beserta penjelasannya, dan perubahan-perubahannya dan penggantinya yang mungkin ada di kemudian hari.

1.38. POJK TENTANG PERLINDUNGAN KONSUMEN DAN MASYARAKAT DI SEKTOR JASA KEUANGAN

POJK Tentang Perlindungan Konsumen adalah Peraturan Otoritas Jasa Keuangan Nomor /POJK.07/2022 tanggal 14 April 2022 tentang Perlindungan Konsumen dan Masyarakat di Sektor Jasa Keuangan, beserta penjelasannya, dan perubahan-perubahannya dan penggantinya yang mungkin ada di kemudian hari.

1.39. POJK TENTANG LEMBAGA ALTERNATIF PENYELESAIAN SENGKETA SEKTOR JASA KEUANGAN

POJK Tentang Lembaga Alternatif Penyelesaian Sengketa Di Sektor Jasa Keuangan adalah Peraturan Otoritas Jasa Keuangan Nomor: 61/POJK.07/2020 tanggal 14 Desember 2020 tentang Lembaga Alternatif Penyelesaian Sengketa di Sektor Jasa Keuangan, beserta penjelasannya, dan perubahan-perubahannya dan penggantinya yang mungkin ada dikemudian hari.

1.40. POJK TENTANG PENERAPAN PROGRAM ANTI PENCUCIAN UANG DAN PENCEGAHAN PENDANAAN TERORISME DAN PENCEGAHAN PENDANAAN PROLIFERASI SENJATA PEMUSNAH MASSAL DI SEKTOR JASA KEUANGAN

POJK Tentang Penerapan Program Anti Pencucian Uang, Pencegahan Pendanaan Terorisme, Dan Pencegahan Pendanaan Proliferasi Senjata Pemusnah Massal Di Sektor Jasa Keuangan adalah Peraturan Otoritas Jasa Keuangan Nomor 8 Tahun 2023 tanggal 14-06-2023 (empat belas Juni dua ribu dua puluh tiga) tentang Penerapan Program Anti Pencucian Uang, Pencegahan Pendanaan Terorisme, Dan Pencegahan Pendanaan Proliferasi Senjata Pemusnah Massal Di Sektor Jasa Keuangan, serta perubahan-perubahannya dan penggantinya yang mungkin ada di kemudian hari.

1.41. POJK TENTANG REKSA DANA BERBENTUK KONTRAK INVESTASI KOLEKTIF

POJK Tentang Reksa Dana Berbentuk Kontrak Investasi Kolektif adalah Peraturan Otoritas Jasa Keuangan Nomor: 23/POJK.04/2016 tanggal 13 Juni 2016 tentang Reksa Dana Berbentuk Kontrak Investasi Kolektif jo. Peraturan Otoritas Jasa Keuangan Nomor 2/POJK.04/2020 tanggal 8 Januari 2020 tentang Perubahan Atas Peraturan Otoritas Jasa Keuangan Nomor 23/POJK.04/2016 Tentang Reksa Dana Berbentuk Kontrak Investasi Kolektif Peraturan Otoritas Jasa Keuangan Nomor 4 Tahun 2023 tanggal 30-03-2023 (tiga puluh Maret dua ribu dua puluh tiga) tentang Perubahan Kedua Atas Peraturan Otoritas Jasa Keuangan Nomor 23/POJK.04/2016 tentang Reksa Dana Berbentuk Kontrak Investasi Kolektif dan perubahan-perubahannya dan penggantinya yang mungkin ada di kemudian hari.

1.42. POJK TENTANG REKSA DANA SYARIAH

POJK Tentang Reksa Dana Syariah adalah Peraturan Otoritas Jasa Keuangan Nomor 33/POJK.04/2019 tanggal 13 Desember 2019 tentang Penerbitan Dan Persyaratan Reksa Dana Syariah beserta penjelasannya, dan perubahan-perubahannya dan penggantinya yang mungkin ada dikemudian hari.

1.43. POJK TENTANG PELAPORAN TRANSAKSI EFEK

POJK Tentang Pelaporan Transaksi Efek adalah Peraturan Otoritas Jasa Keuangan Nomor: 22/POJK.04/2017 tanggal 21 Juni 2017 tentang Pelaporan Transaksi Efek beserta penjelasannya, dan perubahan-perubahannya dan penggantinya yang mungkin ada di kemudian hari.

1.44. PENAWARAN UMUM

Penawaran Umum adalah kegiatan penawaran Unit Penyertaan REKSA DANA SYARIAH SUCORINVEST SHARIA SUSTAINABILITY EQUITY FUND yang dilakukan oleh Manajer Investasi untuk menjual Unit Penyertaan kepada masyarakat berdasarkan tata cara yang diatur dalam Undang-undang Pasar Modal beserta peraturan pelaksanaannya dan Kontrak Investasi Kolektif.

1.45. PORTOFOLIO EFEK

Portofolio Efek adalah sekumpulan Efek dari SUCORINVEST SHARIA SUSTAINABILITY EQUITY FUND.

1.46. PRINSIP SYARIAH DI PASAR MODAL

Prinsip hukum Islam dalam kegiatan syariah di Pasar Modal adalah prinsip-prinsip hukum Islam dalam kegiatan di bidang pasar modal berdasarkan fatwa DSN-MUI, sebagaimana dimaksud dalam POJK No. 15/POJK.04/2015 tanggal 3 November 2015 tentang Penerapan Prinsip Syariah di Pasar Modal.

1.47. PROGRAM APU, PPT dan PPPSPM DI SEKTOR JASA KEUANGAN

Program APU, PPT dan PPPSPM Di Sektor Jasa Keuangan adalah upaya pencegahan dan pemberantasan tindak pidana Pencucian Uang dan Pendanaan Terorisme sebagaimana dimaksud didalam POJK Tentang Penerapan Program Anti Pencucian Uang dan Pencegahan Pendanaan Terorisme di Sektor Jasa Keuangan.

1.48. PROSPEKTUS

Prospektus adalah setiap pernyataan yang dicetak atau informasi tertulis yang digunakan untuk Penawaran Umum Reksa Dana dengan tujuan pemodal membeli Unit Penyertaan Reksa Dana, kecuali pernyataan atau informasi yang didasarkan peraturan OJK yang dinyatakan bukan sebagai prospektus sebagaimana dimaksud dalam Peraturan Otoritas Jasa Keuangan No. 25/POJK.04/2020 tanggal 22 April 2020 tentang Pedoman Bentuk dan Isi Prospektus Dalam Rangka Penawaran Umum Reksa Dana.

1.49. REKSA DANA

Reksa Dana adalah wadah yang dipergunakan untuk menghimpun dana dari masyarakat pemodal untuk selanjutnya diinvestasikan dalam Portofolio Efek oleh Manajer Investasi. Sesuai dengan Undang-Undang tentang Pasar Modal, Reksa Dana dapat berbentuk: (i) Perseroan Tertutup atau Terbuka; dan (ii) Kontrak

Investasi Kolektif. Bentuk hukum Reksa Dana yang ditawarkan dalam Prospektus ini adalah Kontrak Investasi Kolektif.

1.50. SEOJK TENTANG PROSEDUR PENYELESAIAN KESALAHAN PENGHITUNGAN NILAI AKTIVA BERSIH REKSA DANA

SEOJK Tentang Prosedur Penyelesaian Kesalahan Penghitungan Nilai Aktiva Bersih Reksa Dana adalah Surat Edaran Otoritas Jasa Keuangan Nomor 1/SEOJK.04/2015 tanggal 21 Januari 2015 tentang Prosedur Penyelesaian Kesalahan Penghitungan Nilai Aktiva Bersih Reksa Dana beserta penjelasannya dan perubahan-perubahannya dan penggantinya yang mungkin ada di kemudian hari.

1.51. SURAT KONFIRMASI TRANSAKSI UNIT PENYERTAAN

Surat Konfirmasi Transaksi Unit Penyertaan adalah surat konfirmasi yang mengkonfirmasi pelaksanaan instruksi pembelian dan/atau penjualan kembali Unit Penyertaan dan/atau pengalihan investasi dari Pemegang Unit Penyertaan dan menunjukkan jumlah Unit Penyertaan yang dimiliki oleh Pemegang Unit Penyertaan serta berlaku sebagai Bukti Kepemilikan Unit Penyertaan SUCORINVEST SHARIA SUSTAINABILITY EQUITY FUND. Surat Konfirmasi Transaksi Unit Penyertaan akan disediakan oleh Bank Kustodian bagi Pemegang Unit Penyertaan melalui fasilitas yang disediakan oleh penyedia jasa Sistem Pengelolaan Investasi Terpadu (S-INVEST), paling lambat 7 (tujuh) Hari Bursa setelahm:

- (i) Formulir Pemesanan Pembelian Unit Penyertaan SUCORINVEST SHARIA SUSTAINABILITY EQUITY FUND dari Pemegang Unit Penyertaan telah lengkap dan diterima dengan baik oleh Manajer Investasi atau Agen Penjual Efek Reksa Dana yang ditunjuk oleh Manajer Investasi (jika ada) (*in complete application*) dan pembayaran untuk pembelian tersebut diterima dengan baik oleh Bank Kustodian (*in good fund*) dan Unit Penyertaan diterbitkan oleh Bank Kustodian SUSTAINABILITY EQUITY FUND;
- (ii) Diterimanya perintah pembelian kembali Unit Penyertaan dengan ketentuan untuk penjualan kembali Unit Penyertaan, Formulir Penjualan Kembali Unit Penyertaan SUCORINVEST SHARIA SUSTAINABILITY EQUITY FUND dari Pemegang Unit Penyertaan telah lengkap dan diterima dengan baik (*in complete application*) oleh Manajer Investasi atau Agen Penjual Efek Reksa Dana yang ditunjuk oleh Manajer Investasi (jika ada) SUSTAINABILITY EQUITY FUND; dan
- (iii) diterimanya perintah pengalihan investasi dengan ketentuan untuk pengalihan investasi, Formulir Pengalihan Investasi dalam SUCORINVEST SHARIA SUSTAINABILITY EQUITY FUND dari Pemegang Unit Penyertaan telah lengkap dan diterima dengan baik (*in complete application*) oleh Manajer Investasi atau Agen Penjual Efek Reksa Dana yang ditunjuk oleh Manajer Investasi SUSTAINABILITY EQUITY FUNDSUSTAINABILITY EQUITY FUND(jika ada).

Manajer Investasi wajib memastikan bahwa pihaknya telah memperoleh persetujuan Pemegang Unit Penyertaan untuk SUCORINVEST SHARIA SUSTAINABILITY EQUITY FUND untuk menyampaikan Surat Konfirmasi Transaksi Unit Penyertaan melalui fasilitas yang disediakan oleh penyedia jasa Sistem Pengelolaan Investasi Terpadu (S-INVEST).

1.52. UNDANG-UNDANG PASAR MODAL

Undang-Undang Pasar Modal adalah Undang-Undang Republik Indonesia Nomor 8 tahun 1995 tentang Pasar Modal beserta peraturan pelaksanaan dan seluruh perubahannya.

1.53. UNIT PENYERTAAN

Unit Penyertaan adalah suatu ukuran yang menunjukkan bagian kepentingan setiap Pemegang Unit Penyertaan di dalam portofolio investasi kolektif.

1.54. WAKALAH

Wakalah adalah perjanjian (*akad*) dimana Pihak yang memberi kuasa (*muwakkil*) memberikan kuasa kepada Pihak yang menerima kuasa (*wakil*) untuk melakukan tindakan atau perbuatan tertentu sebagaimana dimaksud dalam Peraturan Otoritas Jasa Keuangan Nomor 53/POJK.04/2015 tanggal 23 Desember 2015 tentang Akad Yang Digunakan Dalam Penerbitan Efek Syariah di Pasar Modal.

1.55. YAYASAN KEANEKARAGAMAN HAYATI INDONESIA (“YAYASAN KEHATI”)

Yayasan Keanekaragaman Hayati Indonesia (“Yayasan KEHATI”) adalah lembaga nirlaba yang mengemban amanat untuk menghimpun, mengelola, dan menyalurkan dana hibah bagi pelestarian dan pemanfaatan keanekaragaman hayati di Indonesia secara adil dan berkelanjutan untuk kesejahteraan masyarakat Indonesia. Selama lebih dari dua dekade, Yayasan KEHATI telah bekerja sama dengan lebih dari 1000 (seribu) lembaga lokal yang tersebar dari Aceh hingga Papua, serta mengelola dana hibah lebih dari US\$ 200.000.000 (dua ratus juta Dollar Amerika Serikat). Dana hibah tersebut antara lain berasal dari donor multilateral dan bilateral, sektor swasta, *endowment fund*, filantropi, dan *crowd-funding*.

Sejalan dengan salah satu Tujuan Pembangunan Berkelanjutan/ *Sustainable Development Goals* (SDGs), Manajer Investasi bekerjasama dengan Yayasan KEHATI dimana Yayasan KEHATI sebagai penerima dana donasi dari SUCORINVEST SHARIA SUSTAINABILITY EQUITY FUND yang akan digunakan untuk kegiatan pelestarian keanekaragaman hayati. Selain itu, Yayasan KEHATI membantu Manajer Investasi dalam proses seleksi Efek bersifat ekuitas yang diterbitkan oleh korporasi, dengan menitikberatkan pada analisa kinerja perusahaan dari sisi keuangan dan tata kelola serta isu lingkungan, sosial, dan tata kelola perusahaan (Environmental, Social, and Good Governance – ESG). Keterangan lebih lanjut dapat dilihat pada Bab IX Prospektus ini.

BAB II

KETERANGAN MENGENAI SUCORINVEST SHARIA SUSTAINABILITY EQUITY FUND

2.1. PEMBENTUKAN SUCORINVEST SHARIA SUSTAINABILITY EQUITY FUND

SUCORINVEST SHARIA SUSTAINABILITY EQUITY FUND adalah Reksa Dana berbentuk Kontrak Investasi Kolektif sebagaimana termaktub dalam akta KONTRAK INVESTASI KOLEKTIF REKSA DANA SYARIAH SUCORINVEST SHARIA SUSTAINABILITY EQUITY FUND Nomor 08 tanggal 6 September 2022 yang dibuat di hadapan Leolin Jayayanti, S.H., M.Kn., notaris di Jakarta, (selanjutnya disebut “Kontrak Investasi Kolektif REKSA DANA SYARIAH SUCORINVEST SHARIA SUSTAINABILITY EQUITY FUND”) antara PT Sucorinvest Asset Management sebagai Manajer Investasi dan Standard Chartered Bank, Cabang Jakarta sebagai Bank Kustodian.

SUCORINVEST SHARIA SUSTAINABILITY EQUITY FUND telah mendapat surat pernyataan efektif dari OJK sesuai dengan Surat No. S-1083/PM.21/2022 tanggal 9 Desember 2022.

Penerbitan SUCORINVEST SHARIA SUSTAINABILITY EQUITY FUND telah memperoleh pernyataan kesesuaian syariah dari DPS Manajer Investasi sebagaimana dinyatakan dalam Pernyataan Kesesuaian Syariah tertanggal 29 Agustus 2022.

2.2. AKAD WAKALAH

Sesuai Fatwa Dewan Syariah Nasional Nomor 20/DSN-MUI/IV/2001, perjanjian (*akad*) antara Manajer Investasi dan Pemegang Unit Penyertaan berdasarkan Kontrak Investasi Kolektif Reksa Dana merupakan akad yang dilakukan secara Wakalah, yaitu Pemegang Unit Penyertaan memberikan mandat kepada Manajer Investasi untuk melakukan investasi bagi kepentingan Pemegang Unit Penyertaan sesuai dengan ketentuan yang tercantum dalam Kontrak Investasi Kolektif dan prospektus Reksa Dana.

Manajer Investasi dan Bank Kustodian (*wakiliin*) bertindak untuk kepentingan para Pemegang Unit Penyertaan (muwakkil) dimana Manajer Investasi diberi wewenang untuk mengelola portofolio investasi kolektif dan Bank Kustodian diberi wewenang untuk melaksanakan Penitipan Kolektif.

2.3. PENAWARAN UMUM

PT Sucorinvest Asset Management sebagai Manajer Investasi melakukan Penawaran Umum atas Unit Penyertaan SUCORINVEST SHARIA SUSTAINABILITY EQUITY FUND secara terus menerus sampai dengan jumlah 10.000.000.000 (sepuluh miliar) Unit Penyertaan.

Setiap Unit Penyertaan SUCORINVEST SHARIA SUSTAINABILITY EQUITY FUND mempunyai Nilai Aktiva Bersih awal per Unit Penyertaan sebesar Rp 1.000,- (seribu Rupiah) per Unit Penyertaan pada hari pertama penawaran umum. Selanjutnya harga pembelian setiap Unit Penyertaan ditetapkan berdasarkan Nilai Aktiva Bersih per Unit Penyertaan SUCORINVEST SHARIA SUSTAINABILITY EQUITY FUND pada akhir Hari Bursa yang bersangkutan.

2.4. PENEMPATAN DANA AWAL

Tidak ada penempatan dana awal.

2.5. PENGELOLA SUCORINVEST SHARIA SUSTAINABILITY EQUITY FUND

PT Sucorinvest Asset Management sebagai Manajer Investasi didukung oleh tenaga profesional yang terdiri dari Komite Investasi dan Tim Pengelola Investasi.

(a) Komite Investasi

Komite Investasi SUCORINVEST SHARIA SUSTAINABILITY EQUITY FUND bertanggung jawab untuk memberikan pengarahan dan strategi manajemen aset secara umum. Komite Investasi SUCORINVEST SHARIA SUSTAINABILITY EQUITY FUND terdiri dari:

Johannes Susilo - Ketua Komite Investasi

Johannes Susilo lulus dari Andrews University, Michigan, Amerika Serikat dengan gelar *master's in business administration* pada tahun 1982. Beliau bergabung dengan Sucorinvest pada tahun 2000 sebagai Penasihat Perusahaan dan telah menjadi Komisaris di Sucorinvest sejak tahun 2002. Beliau telah menjabat berbagai posisi termasuk sebagai *Vice President* Chase Manhattan Bank, dimana setelahnya pindah ke Bank Danamon sebagai *Corporate Secretary* di tahun 1989. Beliau kemudian menjadi Presiden Direktur PT Danamon Securities sebelum menjadi Presiden Direktur PT Asia Kapitalindo Securities hingga tahun 2000.

Daniel James Rompas - Anggota Komite Investasi

Daniel James Rompas mendapat gelar Sarjana Ekonomi dari Universitas Jayabaya pada tahun 1984. Saat ini beliau menjabat sebagai Anggota Dewan Direktur Lembaga Pembiayaan Ekspor Indonesia (Indonesia Eximbank). Sebelumnya, beliau menjabat sebagai Direktur Manajemen Risiko PT. Bank Niaga sejak tahun 1999 hingga 2000, Direktur Bisnis Perbankan PT. Bank Niaga pada tahun 2000 hingga 2006, Wakil Direktur Utama PT. Bank CIMB Niaga pada tahun 2006 hingga 2016, dan terakhir sebagai Ketua Dewan Direktur Merangkap Direktur Eksekutif Lembaga Pembiayaan Ekspor Indonesia (Indonesia Eximbank) sejak Desember 2019 hingga Januari 2022.

Rusli Sutanto, Anggota Komite Investasi

Rusli Sutanto mendapat gelar *Bachelor of Science* di bidang Teknik Industri dari University of Alabama, Amerika Serikat pada tahun 1985. Beliau bergabung dengan PT Sucorinvest Asset Management sebagai Komisaris Independen sejak tahun 2021. Memiliki pengalaman lebih dari 28 tahun di industri jasa keuangan khususnya pada bidang *Sales and Distribution* dan *Performance Management*. Sebelum menjadi Komisaris Independen di PT Sucorinvest Asset Management, beliau telah memegang berbagai posisi penting di Industri Jasa Keuangan khususnya Bank Ritel Asing. Sebelum pensiun dari Rabobank International Indonesia beliau memegang posisi terakhir sebagai Direktur *Liabilities, Cash Management, dan Direct Banking*; beliau juga memiliki pengalaman di HSBC Indonesia, Bank Danamon Indonesia dan Citibank. Terakhir, beliau menjabat sebagai Komisaris Independen di PT Usaha Pembiayaan Reliance dan PT Asuransi Reliance sejak tahun 2016-2017.

(b) Tim Pengelola Investasi

Tim Pengelola Investasi bertugas sebagai pelaksana harian atas kebijaksanaan, strategi, dan eksekusi investasi yang telah diformulasikan bersama dengan Komite Investasi. Tim Pengelola Investasi SUCORINVEST SHARIA SUSTAINABILITY EQUITY FUND terdiri dari:

Jemmy Paul Wawointana, Ketua Tim Pengelola Investasi

Jemmy Paul Wawointana lulusan Fakultas Ekonomi Universitas Klabat, Manado jurusan Akuntansi. Berkiprah di Pasar Modal dimulai dari PT Lotus Andalan Sekuritas (d/h PT Lautandhana Securindo) sebagai *Research Analyst*. Setelah itu berkarir di industri manufaktur dan menjabat sebagai *Finance Manager* di PT D&D General, sebuah holding company. Posisi terakhir sebelum bergabung dengan PT Sucorinvest Asset Management adalah *Head of Research* di PT Waterfront Sekuritas Indonesia. Memiliki izin perorangan dari otoritas Pasar Modal sebagai Wakil Manajer Investasi berdasarkan Keputusan Ketua BAPEPAM dan LK Nomor Kep-124/BL/WMI/2011 tanggal 30 Desember 2011 yang terakhir diperpanjang berdasarkan Keputusan Dewan Komisiner Otoritas Jasa Keuangan No. KEP-35/PM.21/PJ-WMI/2022 tanggal 14 April 2022, dan izin perorangan dari otoritas Pasar Modal sebagai Wakil Perantara Pedagang Efek berdasarkan Keputusan Ketua BAPEPAM dan LK Nomor Kep-397/BL/WPPE/2011 tanggal 30 Desember 2011 yang terakhir diperpanjang berdasarkan keputusan Dewan Komisiner Otoritas Jasa Keuangan No. KEP-222/PM.02/PJ-WPPE/TTE/2023, Tanggal 10 April 2023.

Michele Gabriela, Anggota Tim Pengelola Investasi

Michele Gabriela memiliki izin Wakil Manajer Investasi dari otoritas Pasar Modal berdasarkan keputusan Dewan Komisiner Otoritas Jasa Keuangan Nomor Kep-182/PM.211 /WMI/2015 tanggal 12 November 2015 yang telah diperpanjang berdasarkan Keputusan Dewan Komisiner Otoritas Jasa Keuangan KEP-152/PM.211/PJ-WMI/2021 tanggal 2 Juni 2021. Saat ini yang bersangkutan menjabat sebagai *Portfolio Manager*. Lulusan Fakultas Ekonomi Universitas Pelita Harapan, sebelum bergabung

dengan PT Sucorinvest Asset Management, yang bersangkutan adalah *Equity Analyst* di PT Trimegah Sekuritas Indonesia Tbk dan PT Sucor Sekuritas (d/h PT. Sucorinvest Central Gani).

Dimas Yusuf, Anggota Tim Pengelola Investasi

Dimas Yusuf menjabat sebagai Portofolio Manager di PT Sucorinvest Asset Management. Memulai karir sebagai Financial Analyst pada tahun 2013, sebagai *Financial Controller for Geoscience Division* pada tahun 2014 dan terakhir sebagai *Business Analyst* pada tahun 2015 di PT Elnusa Tbk.

Dimas Yusuf memperoleh gelar MSc in Public Policy dari University of Bristol, United Kingdom dan gelar Sarjana dari Fakultas Ekonomi Universitas Indonesia. Memiliki izin Wakil Manajer Investasi berdasarkan Surat Keputusan Dewan Komisiner Otoritas Jasa Keuangan (OJK) Nomor Kep - 233/PM.211/WMI/2019 tanggal 2 September 2019 yang telah diperpanjang berdasarkan Keputusan Dewan Komisiner Otoritas Jasa Keuangan No. Kep-649/PM.21/PJ-WMI/2022 tanggal 2 September 2022.

Gama Yuki Amanda, Anggota Tim Pengelola Investasi

Gama Yuki Amanda menjabat sebagai Portofolio Manager di PT Sucorinvest Asset Management. Memulai karir sebagai Fund Accounting Staf pada tahun 2012 di Deutsche Bank Indonesia dan terakhir sebagai Assistant Portofolio Manager pada tahun 2015 di PT Batavia Prosperindo Aset Manajemen.

Gama Yuki Amanda memperoleh gelar Sarjana Ekonomi dari Universitas Indonesia pada tahun 2012 dan Magister Manajemen dari Universitas Indonesia pada tahun 2018. Memiliki izin Wakil Manajer Investasi berdasarkan Surat Keputusan Dewan Komisiner Otoritas Jasa Keuangan (OJK) Nomor Kep-118/PM.211/PJ-WMI/2017 tanggal 20 Desember 2017 yang telah di perpanjang berdasarkan Keputusan Dewan Komisiner Otoritas Jasa Keuangan No. Kep-77/PM.211/PJ-WMI/2021 tanggal 24 Maret 2021.

Samuel Mailoa, Anggota Tim Pengelola Investasi

Samuel Mailoa menjabat sebagai Portofolio Manager di PT Sucorinvest Asset Management. Memulai karir sebagai Financial Advisor pada tahun 2019 di PwC, dan kemudian juga berpengalaman sebagai Equity Analyst di Trimegah Sekuritas pada tahun 2020.

Samuel Mailoa memperoleh gelar BCom – Accounting and Finance dari University of Melbourne, Australia. Memiliki izin Wakil Manajer Investasi berdasarkan Surat Keputusan Dewan Komisiner Otoritas Jasa Keuangan (OJK) Nomor KEP-15/PM.211/WMI/2021 tanggal 21 Januari 2021.

Andre Teguh Kohar, Anggota Tim Pengelola Investasi

Andre Teguh Kohar menjabat sebagai *Portofolio Manager* di PT Sucorinvest Asset Management sejak pertengahan tahun 2022. Memulai karir sebagai Business Development pada tahun 2015 di PT Intiland Development Tbk sebelum akhirnya bergabung dengan PT Sucorinvest Asset Management pada tahun 2017 sebagai *Equity Analyst*.

Andre Kohar meraih gelar *Bachelor of Arts in Economic* dari Pace University, USA. Memiliki izin Wakil Manajer Investasi berdasarkan Surat Keputusan Dewan Komisiner Otoritas Jasa Keuangan (OJK) Nomor KEP-219/PM.211/WMI/2020 tanggal 8 Mei 2020 yang telah di perpanjang berdasarkan Keputusan Dewan Komisiner Otoritas Jasa Keuangan No. Kep-269/PM.02/PJ-WMI/2023 tanggal 7 September 2023

Alexander Yasa, Anggota Tim Pengelola Investasi

Alexander Yasa menjabat sebagai Equity Analyst di PT Sucorinvest Asset Management. Memulai karir sebagai Direktur di dua perusahaan di PT Menorah Loggingindo dan PT Anugerah Palm Indonesia pada tahun 2011. Kemudian menjabat sebagai Acquisitions and Lease Manager, Healthcare Services di PT Siloam International Hospital Tbk pada tahun 2014, terakhir sebelum bergabung dengan PT Sucorinvest Asset Managemnet menjabat sebagai Commercial Director di PT Lippo Cikarang Tbk.

Alexander Yasa memperoleh gelar MSc in Applied Economics dari National University of Singapore dan gelar sarjana Arts in Economic and Political Science (Double Major) dari the University of British

Columbia. Memiliki izin Wakil Manajer Investasi berdasarkan Surat Keputusan Dewan Komisiner Otoritas Jasa Keuangan (OJK) Nomor KEP-145/PM.211/WMI/2021 tanggal 17 Mei 2021.

Alvaro Ihsan, Anggota Tim Pengelola Investasi

Alvaro Ihsan menjabat sebagai *Fixed Income Analyst* di PT Sucorinvest Asset Management sejak pertengahan tahun 2021. Memiliki pengalaman di pasar modal saat mengikuti magang di divisi Equity Retail di Maybank Kim Eng Sekuritas serta divisi Fixed Income di PT Sucorinvest Asset Management.

Alvaro Ihsan memiliki gelar Sarjana Ekonomi dengan jurusan Manajemen Keuangan dari Universitas Indonesia. Memiliki izin Wakil Manajer Investasi berdasarkan Surat Keputusan Dewan Komisiner Otoritas Jasa Keuangan (OJK) Nomor KEP-5/PM.211/WMI/2022 tanggal 12 Januari 2022.

Yohanes Rakestra Yudhatama, Anggota Tim Pengelola Investasi

Yohanes Rakestra Yudhatama menjabat sebagai *Fixed Income Analyst* di PT Sucorinvest Asset Management sejak tahun 2022. Memulai karir sebagai Treasury pada tahun 2022 di PT Bank Amar Indonesia Tbk.

Yohanes Rakestra Yudhatama memiliki gelar Sarjana Ekonomi dengan jurusan Manajemen dari Universitas Gadjah Mada. Memiliki izin Wakil Manajer Investasi berdasarkan Surat Keputusan Dewan Komisiner Otoritas Jasa Keuangan (OJK) Nomor KEP-4/PM.021/WMI/2024 tanggal 9 Januari 2024

2.6. DEWAN PENGAWAS SYARIAH MANAJER INVESTASI

Dalam mengelola SUCORINVEST SHARIA SUSTAINABILITY EQUITY FUND, Tim Pengelola Investasi diawasi oleh Komite Investasi dan Dewan Pengawas Syariah PT Sucorinvest Asset Management.

Penasihat Syariah PT Sucorinvest Asset Management terdiri dari 1 (satu) orang yang telah mendapat rekomendasi/persetujuan dari Dewan Syariah Nasional-Majelis Ulama Indonesia berdasarkan Surat Nomor: U-267/DSN-MUI/VII/2013 tanggal 31 Juli 2013 yaitu

Else Fernanda, S.E., M.Sc.

Lahir di Padang 18 Mei 1974. Memperoleh gelar Sarjana Ekonomi Akuntansi dari Universitas Indonesia (1997) dan MSc in Finance dari University of Strathclyde (2003). Memulai karir sebagai *Research Analyst* di PT Astra International Tbk di tahun 1997 hingga tahun 1998. Pengalaman kerja sebagai praktisi bidang investasi dan pasar modal adalah sebagai *Investment Manager* di Bahana Artha Ventura (1998-2002), Batasa Tazkia (2004) dan PT Asuransi Takaful Keluarga (2005-2006). Fernanda memiliki izin Wakil Manajer Investasi (WMI) sejak tahun 2001, izin Ahli Syariah Pasar Modal (ASPM) sejak tahun 2016 dan Sertifikat Kompetensi Pengawas Syariah dari BNSP sejak tahun 2018. Selain menjadi anggota Dewan Pengawas Syariah Pasar Modal, Fernanda juga menjadi Dosen di Universitas Paramadina untuk subyek Manajemen Investasi Syariah (2008-Sekarang). Izin Ahli Syariah Pasar Modal sebagaimana termaktub dalam Keputusan Dewan Komisiner OJK No. KEP-02/D.04/ASPM-P/2016 tanggal 14 Maret 2016 tentang Pemberian Izin Ahli Syariah Pasar Modal kepada Else Fernanda yang telah diperpanjang berdasarkan Keputusan Dewan Komisiner Otoritas Jasa Keuangan Nomor : KEP-03/PM.223/PJ-ASPM/2021 tanggal 12 Maret 2021 tentang Pemberian Izin Ahli Syariah Pasar Modal kepada Else Fernanda.

2.7. DEWAN PENGAWAS SYARIAH DI BANK KUSTODIAN

Bank Kustodian memiliki Dewan Pengawas Syariah yang terdiri dari 1 (satu) orang yang telah mendapat rekomendasi/persetujuan dari Dewan Syariah Nasional Majelis Ulama Indonesia berdasarkan Surat Nomor: U-676/DSN-MUI/XI/2017, tanggal 13-11-2017 (tiga belas November tahun dua ribu tujuh belas) dan telah ditunjuk oleh Standard Chartered Bank, Cabang Jakarta, sebagaimana termaktub dalam surat Nomor: 020/TB-WB/2017 tertanggal 31-10-2017 (tiga puluh satu Oktober dua ribu tujuh belas) perihal penetapan Dewan Pengawas Syariah, Nibrasul Huda Ibrahim Hosen, yang telah memperoleh perpanjangan izin Ahli Syariah Pasar Modal dari Otoritas Jasa Keuangan berdasarkan Surat Keputusan Dewan Komisiner Otoritas Jasa Keuangan Nomor: KEP-08/PM.223/PJ-ASPM/2022 tanggal 09-08-2022 (sembilan Agustus tahun dua ribu dua puluh dua).

2.8. IKHTISAR LAPORAN KEUANGAN SINGKAT SUCORINVEST SHARIA SUSTAINABILITY EQUITY FUND

Berikut adalah Ikhtisar Laporan Keuangan SUCORINVEST SHARIA SUSTAINABILITY EQUITY FUND yang telah diperiksa oleh Kantor Akuntan Publik.

RASIO	Periode 1 Januari 2023 s/d 31 Januari 2023	Periode 12 bulan terakhir dari tanggal 31 Desember 2023	Periode 36 bulan terakhir dari tanggal 31 Desember 2023	Periode 60 bulan terakhir dari tanggal 31 Desember 2023	3 tahun kalender terakhir		
					2023	2022	2021
TOTAL HASIL INVESTASI (%)	7,16	-	-	-	7,16	-	-
HASIL INVESTASI SETELAH MEMPERHITUNGAN	4,04	-	-	-	4,04	-	-
BIAYA OPERASI (%)	3,13	-	-	-	3,13	-	-
PERPUTARAN PORTOFOLIO	1:2,11	-	-	-	1:2,11	-	-
PERSENTASE PENGHASILAN KENA	-	-	-	-	-	-	-

Tujuan tabel Ikhtisar keuangan singkat ini adalah semata-mata untuk membantu memahami kinerja masa lalu dari Reksa Dana, tetapi seharusnya tidak dianggap sebagai indikasi dari kinerja masa depan akan sama baiknya dengan kinerja masa lalu.

BAB III MANAJER INVESTASI

3.1. KETERANGAN SINGKAT MENGENAI MANAJER INVESTASI

PT Sucorinvest Asset Management (selanjutnya disebut “Manajer Investasi”) berkedudukan di Jakarta Selatan, didirikan pada tahun 1997 dengan nama PT Gani Aset Manajemen berdasarkan Akta No. 70 tanggal 12 Agustus 1997, dibuat di hadapan Teddy Anwar SH, Notaris di Jakarta dan telah disahkan oleh Menteri Kehakiman Republik Indonesia dengan Surat Keputusan No. C2-10.933.HT.01.01.TH97 tanggal 21 Oktober 1997 sekaligus memperoleh status sebagai badan hukum serta telah diumumkan dalam Berita Negara Republik Indonesia No. 66 tanggal 16 Agustus 1999 tambahan No.4997. Sejak pendiriannya, Anggaran Dasar Perseroan mengalami beberapa kali perubahan dan telah diubah seluruhnya dalam rangka penyesuaian Undang-Undang Republik Indonesia No. 40 Tahun 2007 Tentang Perseroan Terbatas sebagaimana ternyata dalam Akta No. 26 tanggal 20 Januari 2009, dibuat di hadapan Teddy Anwar SH, Notaris di Jakarta yang telah mendapatkan persetujuan Menteri Hukum dan Hak Asasi Manusia Republik Indonesia berdasarkan Surat Keputusan No. AHU-16904.AH.01.02.Tahun 2009 tanggal 27 April 2009.

Kemudian Anggaran Dasar Manajer Investasi diubah berdasarkan akta Pernyataan Keputusan Rapat PT Gani Aset Manajemen No. 23 tanggal 13 Mei 2009, dibuat di hadapan Teddy Anwar, SH., SpN., notaris di Jakarta yang telah mendapat persetujuan dari Menteri Hukum dan Hak Asasi Manusia Republik Indonesia dengan Surat Keputusan No. AHU-27572.AH.01.02. Tahun 2009 tanggal 22 Juni 2009.

Kemudian, pada tahun 2011, nama PT Gani Aset Manajemen diubah menjadi PT Sucorinvest Asset Management berdasarkan akta Pernyataan Keputusan Para Pemegang Saham PT Gani Aset Manajemen No. 44 tanggal 23 Mei 2011, dibuat di hadapan Benny Kristianto SH, Notaris di Jakarta, yang telah mendapat persetujuan dari Menteri Hukum dan Hak Asasi Manusia Republik Indonesia dengan Surat Keputusan No. AHU-30021.AH.01.02. Tahun 2011 tanggal 15 Juni 2011.

Perubahan Pemegang Saham dan susunan anggota Direksi Manajer Investasi yang berlaku, termaktub dalam akta No. 03 tanggal 1 Oktober 2018, dibuat di hadapan Leolin Jayayanti, S.H., M.Kn., notaris di Jakarta, yang telah diterima dan dicatatkan dalam database Sistem Administrasi Badan Hukum Kementerian Hukum dan Hak Asasi Manusia Republik Indonesia dengan Surat No. AHU-AH.01.03-0248357 tanggal 2 Oktober 2018.

Susunan anggota Direksi dan Dewan Komisaris Manajer Investasi yang saat ini sedang menjabat termaktub dalam akta No. 41 tanggal 29 Januari 2024, dibuat di hadapan Leolin Jayayanti, S.H., M.Kn., notaris di Jakarta, yang telah diterima dan dicatatkan dalam database Sistem Administrasi Badan Hukum Kementerian Hukum dan Hak Asasi Manusia Republik Indonesia dengan Surat No. AHU-AH.01.09-0040061 tanggal 29 Januari 2024.

Manajer Investasi telah memperoleh izin usaha dari otoritas Pasar Modal sebagai Manajer Investasi berdasarkan Surat Keputusan Ketua BAPEPAM Nomor: Kep-01/PM/MI/1999 tertanggal 1 Juni 1999, dan dalam menjalankan usahanya telah dilengkapi dengan perijinan-perijinan yang disyaratkan oleh peraturan perundang-undangan yang berlaku.

Susunan Anggota Direksi dan Dewan Komisaris Manajer Investasi:

Susunan anggota Direksi dan Dewan Komisaris PT Sucorinvest Asset Management pada saat Prospektus ini diterbitkan adalah sebagai berikut:

Direksi

Direktur Utama : Jemmy Paul Wawointana
Direktur : Yenny Siahaan

Dewan Komisaris

Komisaris Utama : Theodorus Wiryawan
Komisaris Independen : Rusli Sutanto

3.2. PENGALAMAN MANAJER INVESTASI

PT Sucorinvest Asset Management merupakan perusahaan manajer investasi yang ditunjang oleh para direksi dan stafnya yang memiliki pengalaman dalam industri Pasar Modal. PT Sucorinvest Asset Management memiliki pengalaman dalam mengelola Reksa Dana baik reksa dana terbuka maupun reksa dana tertutup seperti Reksa Dana Terproteksi dan Reksa Dana Penyertaan Terbatas. Dana kelolaan PT Sucorinvest Asset Management per 28 Februari 2023 adalah sebesar Rp 23.451 triliun (dua puluh tiga triliun empat ratus lima puluh satu miliar Rupiah). Baik Komite Investasi maupun Tim Pengelola Investasi telah berpengalaman dalam berbagai transaksi dan aktivitas di pasar uang dan pasar modal. PT Sucorinvest Asset Management mempunyai potensi yang cukup besar dalam memberikan andil bagi perkembangan industri Pasar Modal di Indonesia.

3.3. PIHAK YANG TERAFILIASI DENGAN MANAJER INVESTASI

Pihak-pihak yang terafiliasi dengan Manajer Investasi adalah PT Sucor Sekuritas, PT. SayaKaya Lahir Batin dan PT Sucor Investama.

BAB IV BANK KUSTODIAN

4.1. KETERANGAN SINGKAT MENGENAI BANK KUSTODIAN

Standard Chartered Bank memperoleh izin pembukaan kantor cabang di Jakarta, berdasarkan Surat Keputusan Menteri Keuangan Republik Indonesia Nomor D.15.6.5.19 tanggal 1 Oktober 1968, untuk melakukan usaha sebagai Bank Umum. Selain itu, Standard Chartered Bank Cabang Jakarta juga telah memiliki persetujuan sebagai kustodian di bidang Pasar Modal berdasarkan Surat Keputusan Ketua Badan Pengawas Pasar Modal Nomor Kep-35/PM.WK/1991 tanggal 26 Juni 1991, dan oleh karenanya terdaftar dan diawasi oleh Otoritas Jasa Keuangan.

4.2. PENGALAMAN BANK KUSTODIAN

Standard Chartered Bank didirikan oleh Royal Chater pada tahun 1853 dengan kantor pusat di London dan memiliki lebih dari 160 tahun pengalaman di dunia perbankan di berbagai pasar dengan pertumbuhan paling cepat di dunia. Standard Chartered Bank memiliki jaringan global yang sangat ekstensif dengan lebih dari 1,700 cabang di 70 negara di kawasan Asia Pasifik, Afrika, Timur Tengah, Eropa dan Amerika.

Kekuatan Standard Chartered Bank terletak pada jaringan yang luas, produk dan layanan yang inovatif, tim yang multikultural dan berprestasi, keseimbangan dalam melakukan bisnis, dan kepercayaan yang diberikan di seluruh jaringan karena telah menerapkan standar yang tinggi untuk tata kelola perusahaan dan tanggung jawab perusahaan.

Di Indonesia, Standard Chartered Bank telah hadir sejak tahun 1863 yang ditandai dengan pembukaan kantor pertama di Jakarta. Saat ini, Standard Chartered Bank memiliki 11 kantor cabang yang tersebar di 6 kota besar di Indonesia.

Standard Chartered Securities Services mulai beroperasi di Indonesia pada tahun 1991 sebagai Bank Kustodian asing pertama yang memperoleh izin dari BAPEPAM (sekarang OJK) dan memulai jasa fund services sejak tahun 2004 yang telah berkembang dengan sangat pesat hingga saat ini sebagai salah satu penyedia jasa fund services utama dan cukup diperhitungkan di pasar lokal.

Standard Chartered Bank termasuk salah satu agen kustodian dan kliring yang dominan di Asia yang ditandai dengan kehadirannya di berbagai pasar utama Asia. Standard Chartered Bank menyediakan pelayanan jasa kustodian di 17 negara di kawasan Asia Pasifik seperti Australia, Bangladesh, Cina, Filipina, Hong Kong, Indonesia, India, Jepang, Korea Selatan, Malaysia, Selandia Baru, Singapura, Taiwan, Thailand, Srilanka dan Vietnam, 14 diantaranya merupakan pusat pelayanan (pusat operasional). Selain itu, saat ini, Standard Chartered Bank juga sudah menyediakan jasa kustodian ke 21 pasar di Afrika dan 10 pasar di Timur Tengah. Untuk kawasan Afrika, Standard Chartered telah hadir di Afrika Selatan, Botswana, Pantai Gading, Ghana, Kenya, Malawi, Mauritius, Namibia, Nigeria, Rwanda, Tanzania, Uganda, Zambia, dan Zimbabwe. Sedangkan untuk pasar Timur Tengah, Standard Chartered melayani pasar Arab Saudi, Bahrain, Kuwait, Mesir, Oman, Pakistan, Qatar dan Uni Emirat Arab.

Standard Chartered Securities Services merupakan Bank Kustodian pertama yang memperoleh ISO 9001-2000. Selain itu, Standard Chartered Bank telah dianugerahi beberapa penghargaan oleh The Asset Triple A Asset Servicing, Institutional Investor and Insurance Awards 2022 sebagai berikut:

- Best Domestic Custodian
- Best Sub-Custodian - Highly Commended

Standard Chartered Bank senantiasa melayani nasabah dengan keahlian dan pengetahuan dalam kustodian dan kliring yang meliputi setelmen, corporate action, penyimpanan, pelaporan, pengembalian pajak dan pelayanan-pelayanan lainnya.

Untuk informasi lebih lanjut mengenai Standard Chartered Bank, silahkan mengunjungi situs kami di www.sc.com/id.

4.3. PIHAK YANG TERAFILIASI DENGAN BANK KUSTODIAN

Pihak yang terafiliasi dengan Bank Kustodian di Indonesia adalah PT Bukalapak.com Tbk.

BAB V

TUJUAN INVESTASI, KEBIJAKAN INVESTASI, MEKANISME PEMBERSIHAN KEKAYAAN SUCORINVEST SHARIA SUSTAINABILITY EQUITY FUND DARI UNSUR-UNSUR YANG BERTENTANGAN DENGAN PRINSIP SYARIAH DI PASAR MODAL, PEMBATASAN INVESTASI

Dengan memperhatikan peraturan perundangan yang berlaku, dan ketentuan-ketentuan lain dalam Kontrak Investasi Kolektif SUCORINVEST SHARIA SUSTAINABILITY EQUITY FUND, Tujuan Investasi, Kebijakan Investasi, Mekanisme Pembersihan Kekayaan SUCORINVEST SHARIA SUSTAINABILITY EQUITY FUND dari unsur-unsur yang bertentangan dengan Prinsip Syariah di Pasar Modal SUCORINVEST SHARIA SUSTAINABILITY EQUITY FUND adalah sebagai berikut:

5.1. TUJUAN INVESTASI

SUCORINVEST SHARIA SUSTAINABILITY EQUITY FUND adalah untuk SUCORINVEST SHARIA SUSTAINABILITY EQUITY FUND bertujuan untuk memberikan hasil investasi yang optimal dalam jangka panjang dengan berinvestasi mayoritas pada Efek Syariah bersifat ekuitas yang diterbitkan oleh korporasi yang mendukung Tujuan Pembangunan Berkelanjutan/ Sustainable Development Goals (SDGs) dan memiliki Prinsip Syariah di Pasar Modal yang tercantum pada Daftar Efek Syariah (DES) .

5.2. KEBIJAKAN INVESTASI

SUCORINVEST SHARIA SUSTAINABILITY EQUITY FUND akan melakukan investasi dengan komposisi portofolio investasi:

- a. minimum 80% (delapan puluh persen) dan maksimum 100% seratus persen) dari Nilai Aktiva Bersih pada Efek Syariah bersifat ekuitas yang diperdagangkan baik di dalam maupun di luar negeri, yang dimuat dalam Daftar Efek Syariah yang ditetapkan oleh OJK dan/atau diterbitkan oleh Pihak Penerbit Daftar Efek Syariah, dengan ketentuan minimal 60% (enam puluh persen) dari keseluruhan Efek Syariah bersifat ekuitas tersebut diatas diinvestasikan pada Efek Syariah bersifat ekuitas yang diterbitkan oleh korporasi yang mendukung Tujuan Pembangunan Berkelanjutan / Sustainable Development Goals (SDGs); dan,
- b. Minimum 0% (nol persen) dan maksimum 20% (dua puluh persen) dari Nilai Aktiva Bersih pada Efek Syariah berpendapatan tetap yang diperdagangkan baik di dalam maupun di luar negeri, yang dimuat dalam Daftar Efek Syariah yang ditetapkan oleh OJK dan/atau diterbitkan oleh Pihak Penerbit Daftar Efek Syariah dan/atau instrumen pasar uang Syariah dalam negeri dan/atau deposito Syariah; sesuai dengan peraturan perundang-undangan yang berlaku di Indonesia.

Efek Syariah bersifat ekuitas sebagaimana dimaksud dalam Pasal 6.1. huruf a di atas meliputi:

- i. Efek Syariah bersifat ekuitas yang ditawarkan melalui Penawaran Umum dan/atau diperdagangkan di Bursa Efek baik di dalam maupun di luar negeri serta dimuat dalam Daftar Efek Syariah ;
- ii. Hak Memesan Efek Terlebih Dahulu Syariah dan Waran Syariah yang ditawarkan melalui Penawaran Umum dan/atau diperdagangkan di Bursa Efek di Indonesia; dan/atau
- iii. Efek Syariah bersifat ekuitas lainnya yang ditetapkan oleh OJK di kemudian hari.

Efek Syariah berpendapatan tetap sebagaimana dimaksud dalam angka 5.2. huruf b di atas meliputi:

- i. Efek Syariah berpendapatan tetap yang diperdagangkan baik di dalam maupun di luar negeri;
- ii. Efek Syariah berpendapatan tetap yang diterbitkan dan/atau dijamin oleh Pemerintah Republik Indonesia;
- iii. Efek Syariah berpendapatan tetap yang diterbitkan oleh korporasi dan/atau lembaga internasional dimana Pemerintah Republik Indonesia menjadi salah satu anggotanya;
- iv. Efek Beragun Aset Syariah Arus Kas Tetap; dan/atau
- v. Efek Syariah berpendapatan tetap lainnya yang ditetapkan oleh OJK di kemudian hari.

Dalam hal SUCORINVEST SHARIA SUSTAINABILITY EQUITY FUND berinvestasi Efek Syariah berpendapatan tetap termasuk Sukuk yang ditawarkan tidak melalui Penawaran Umum, sesuai dengan POJK Tentang Reksa Dana Berbentuk Kontrak Investasi Kolektif, Efek Syariah berpendapatan tetap termasuk Sukuk yang ditawarkan tidak melalui Penawaran Umum wajib memenuhi kriteria sebagai berikut:

- a. diterbitkan oleh:
 1. Emiten atau Perusahaan Publik;
 2. anak perusahaan Emiten atau Perusahaan Publik yang mendapat jaminan penuh dari Emiten atau Perusahaan Publik tersebut;
 3. Badan Usaha Milik Negara atau anak perusahaan Badan Usaha Milik Negara;
 4. Pemerintah Republik Indonesia;
 5. Pemerintah Daerah; dan/atau
 6. Lembaga Jasa Keuangan yang telah mendapat izin usaha atau di bawah pengawasan OJK dan telah memiliki pengalaman dalam melakukan penawaran umum baik penawaran umum saham maupun obligasi;
- b. memiliki peringkat layak investasi paling rendah idAA atau setara pada setiap saat;
- c. diperingkat secara berkala paling sedikit 1 (satu) kali dalam 1 (satu) tahun;
- d. informasi peringkat atas Efek Bersifat Utang atau Efek Syariah berpendapatan tetap yang ditawarkan tidak melalui Penawaran Umum telah diumumkan kepada publik dan/atau dapat diakses oleh Lembaga Penilai Harga Efek;
- e. diawasi oleh wali amanat yang terdaftar di OJK pada pelaksanaan perjanjian penerbitan Efek Bersifat Utang atau Efek Syariah berpendapatan tetap yang ditawarkan tidak melalui Penawaran Umum; dan
- f. masuk dalam Penitipan Kolektif di Lembaga Penyimpanan dan Penyelesaian.

Manajer Investasi akan selalu menyesuaikan kebijakan investasi tersebut diatas dengan Peraturan OJK yang berlaku dan kebijakan-kebijakan yang dikeluarkan OJK serta memastikan kebijakan investasi tersebut di atas tidak bertentangan dengan Prinsip Syariah di Pasar Modal.

Manajer Investasi dapat mengalokasikan kekayaan SUCORINVEST SHARIA SUSTAINABILITY EQUITY FUND pada kas hanya dalam rangka penyelesaian transaksi efek, pemenuhan ketentuan saldo minimum rekening giro, pengelolaan risiko investasi portofolio yang bersifat sementara, untuk pemenuhan kewajiban pembayaran kepada Pemegang Unit Penyertaan dan biaya-biaya SUCORINVEST SHARIA SUSTAINABILITY EQUITY FUND serta mengantisipasi kebutuhan likuiditas lainnya berdasarkan SUSTAINABILITY EQUITY FUNDS SUSTAINABILITY EQUITY FUND Kontrak Investasi Kolektif SUCORINVEST SHARIA SUSTAINABILITY EQUITY FUND.

Dalam hal SUCORINVEST SHARIA SUSTAINABILITY EQUITY FUND akan berinvestasi pada Efek Syariah berpendapatan tetap yang diperdagangkan di luar negeri, paling banyak 15% (lima belas persen) dari Nilai Aktiva Bersih SUCORINVEST SHARIA SUSTAINABILITY EQUITY FUND diinvestasikan pada Efek Syariah berpendapatan tetap yang diperdagangkan di Bursa Efek luar negeri yang informasinya dapat diakses dari Indonesia melalui media massa atau situs web. Manajer Investasi wajib memastikan kegiatan investasi SUCORINVEST SHARIA SUSTAINABILITY EQUITY FUND) pada Efek Syariah berpendapatan tetap yang diperdagangkan di luar negeri tidak akan bertentangan dengan ketentuan hukum dan peraturan yang berlaku di Indonesia dan hukum Negara yang mendasari penerbitan Efek Syariah berpendapatan tetap yang diperdagangkan di luar negeri tersebut.

Kebijakan investasi sebagaimana disebutkan di atas wajib telah dipenuhi oleh Manajer Investasi paling lambat 150 (seratus lima puluh) Hari Bursa setelah efektifnya Pernyataan Pendaftaran SUCORINVEST SHARIA SUSTAINABILITY EQUITY FUND.

Manajer Investasi dilarang melakukan perubahan atas kebijakan investasi SUCORINVEST SHARIA SUSTAINABILITY EQUITY FUND tersebut pada angka 5.2. hruuf a dan huruf b di atas, kecuali dalam rangka:

- a. Penyesuaian terhadap peraturan baru dan/atau perubahan terhadap peraturan perundang-undangan; dan/atau
- b. Penyesuaian terhadap kondisi tertentu yang ditetapkan oleh OJK.

5.3. PEMBATASAN INVESTASI

Sesuai dengan POJK Tentang Reksa Dana Berbentuk Kontrak Investasi Kolektif, POJK Tentang Reksa Dana Syariah dan POJK Tentang Pedoman Perilaku Manajer Investasi dalam melaksanakan pengelolaan SUCORINVEST SHARIA SUSTAINABILITY EQUITY FUND, Manajer Investasi dilarang melakukan tindakan yang dapat menyebabkan SUCORINVEST SHARIA SUSTAINABILITY EQUITY FUND :

- a) memiliki Efek Syariah yang diperdagangkan di Bursa Efek luar negeri yang informasinya tidak dapat diakses dari Indonesia melalui media massa atau situs web;

- b) memiliki Efek Syariah yang diterbitkan oleh 1 (satu) perusahaan berbadan hukum Indonesia atau berbadan hukum asing yang diperdagangkan di Bursa Efek luar negeri lebih dari 5% (lima persen) dari modal disetor perusahaan dimaksud atau lebih dari 20% (dua puluh persen) dari Nilai Aktiva Bersih SUCORINVEST SHARIA SUSTAINABILITY EQUITY FUND pada setiap saat;
- c) memiliki Efek Syariah bersifat ekuitas yang diterbitkan oleh perusahaan yang telah mencatatkan Efeknya pada Bursa Efek di Indonesia lebih dari 5% (lima persen) dari modal disetor perusahaan dimaksud;
- d) memiliki Efek Syariah yang diterbitkan oleh 1 (satu) Pihak lebih dari 20% (dua puluh persen) dari Nilai Aktiva Bersih SUCORINVEST SHARIA SUSTAINABILITY EQUITY FUND pada setiap saat, kecuali:
 1. Sertifikat Bank Indonesia Syariah;
 2. Efek Syariah yang diterbitkan dan/atau dijamin oleh Pemerintah Republik Indonesia; dan/atau
 3. Efek Syariah yang diterbitkan oleh lembaga keuangan internasional dimana Pemerintah Republik Indonesia menjadi salah satu anggotanya;
- e) memiliki Efek Syariah derivatif:
 1. yang ditransaksikan di luar Bursa Efek dengan 1 (satu) pihak Lembaga Jasa Keuangan dengan nilai eksposur lebih dari 10% (sepuluh persen) dari Nilai Aktiva Bersih SUCORINVEST SHARIA SUSTAINABILITY EQUITY FUND pada setiap saat; dan
 2. dengan nilai eksposur global bersih lebih dari 20% (dua puluh persen) dari Nilai Aktiva Bersih SUCORINVEST SHARIA SUSTAINABILITY EQUITY FUND pada setiap saat;
- f) memiliki Efek Beragun Aset Syariah yang ditawarkan melalui Penawaran Umum lebih dari 20% (dua puluh persen) dari Nilai Aktiva Bersih SUCORINVEST SHARIA SUSTAINABILITY EQUITY FUND pada setiap saat dengan ketentuan setiap seri Efek Beragun Aset tidak lebih dari 10% (sepuluh persen) dari Nilai Aktiva Bersih SUCORINVEST SHARIA SUSTAINABILITY EQUITY FUND pada setiap saat;
- g) memiliki Efek Syariah Berpendapatan Tetap dan/atau Efek Beragun Aset Syariah yang ditawarkan tidak melalui Penawaran Umum yang diterbitkan oleh 1 (satu) Pihak lebih dari 20% (dua puluh persen) dari Nilai Aktiva Bersih SUCORINVEST SHARIA SUSTAINABILITY EQUITY FUND pada setiap saat atau secara keseluruhan lebih dari 20% (dua puluh persen) dari Nilai Aktiva Bersih SUCORINVEST SHARIA SUSTAINABILITY EQUITY FUND pada setiap saat. Larangan ini tidak berlaku bagi Efek Syariah berpendapatan tetap yang diterbitkan oleh Pemerintah Republik Indonesia dan/atau Pemerintah Daerah;
- h) memiliki Portofolio Efek Syariah berupa Efek Syariah yang diterbitkan oleh Pihak yang terafiliasi dengan Manajer Investasi lebih dari 20% (dua puluh persen) dari Nilai Aktiva Bersih SUCORINVEST SHARIA SUSTAINABILITY EQUITY FUND pada setiap saat, kecuali hubungan Afiliasi yang terjadi karena kepemilikan atau penyertaan modal Pemerintah Republik Indonesia;
- i) memiliki Efek Syariah yang diterbitkan oleh Pemegang Unit Penyertaan dan/atau Pihak terafiliasi dari Pemegang Unit Penyertaan berdasarkan komitmen yang telah disepakati oleh Manajer Investasi dengan Pemegang Unit Penyertaan dan/atau Pihak terafiliasi dari Pemegang Unit Penyertaan;
- j) membeli Efek Syariah dari calon atau Pemegang Unit Penyertaan dan/atau Pihak terafiliasi dari calon atau Pemegang Unit Penyertaan;
- k) terlibat dalam kegiatan selain dari investasi, investasi kembali, atau perdagangan Efek Syariah sebagaimana dimaksud dalam POJK Tentang Reksa Dana Berbentuk Kontrak Investasi Kolektif;
- l) terlibat dalam penjualan Efek Syariah yang belum dimiliki (*short sale*);
- m) terlibat dalam transaksi marjin;
- n) menerima pinjaman secara langsung termasuk melakukan penerbitan obligasi atau Efek Syariah berpendapatan tetap lainnya, kecuali pinjaman jangka pendek dengan jangka waktu paling lama 1 (satu) bulan dalam rangka pemenuhan transaksi pembelian kembali dan/atau pelunasan paling banyak 10% (sepuluh persen) dari nilai portofolio SUCORINVEST SHARIA SUSTAINABILITY EQUITY FUND pada saat terjadinya pinjaman;
- o) memberikan pinjaman secara langsung, kecuali pembelian Efek Syariah berpendapatan tetap dan/atau penyimpanan dana di bank;
- p) membeli Efek Syariah yang sedang ditawarkan dalam Penawaran Umum, jika Penjamin Emisi Efek dari Penawaran Umum tersebut adalah Manajer Investasi atau Afiliasi dari Manajer Investasi, kecuali:
 1. Efek Syariah berpendapatan tetap yang ditawarkan mendapat peringkat layak investasi; dan/atau
 2. terjadi kelebihan permintaan beli dari Efek Syariah yang ditawarkan;
 Larangan membeli Efek Syariah yang ditawarkan dalam Penawaran Umum dari pihak terafiliasi Manajer Investasi tidak berlaku jika hubungan Afiliasi tersebut terjadi karena kepemilikan atau penyertaan modal Pemerintah Republik Indonesia;
- q) terlibat dalam transaksi bersama atau kontrak bagi hasil dengan Manajer Investasi atau Afiliasi dari Manajer Investasi;
- r) membeli Efek Beragun Aset Syariah, jika:

1. Efek Beragun Aset Syariah tersebut dikelola oleh Manajer Investasi; dan/atau
 2. Manajer Investasi terafiliasi dengan kreditur awal Efek Beragun Aset Syariah, kecuali hubungan Afiliasi tersebut terjadi karena kepemilikan atau penyertaan modal Pemerintah; dan
- s) terlibat dalam transaksi penjualan Efek Syariah dengan janji membeli kembali dan pembelian efek dengan janji menjual kembali.
- t) mengarahkan transaksi Efek Syariah untuk keuntungan :
1. Manajer Investasi;
 2. Pihak terafiliasi dengan Manajer Investasi; atau
 3. Produk Investasi lainnya;
- u) terlibat dalam transaksi Efek Syariah dengan fasilitas pendanaan perusahaan Efek yang mengakibatkan utang piutang antara REKSA DANA SYARIAH SUCORINVEST, Manajer Investasi, dan perusahaan efek;
- v) melakukan transaksi dan/atau terlibat perdagangan atas Efek Syariah yang ilegal;
- w) terlibat dalam transaksi Efek Syariah yang mengakibatkan terjadinya pelanggaran ketentuan peraturan perundang-undangan; dan
- x) melakukan transaksi negosiasi untuk kepentingan REKSA DANA SYARIAH SUCORINVEST atas saham syariah yang diperdagangkan di Bursa Efek, kecuali:
1. dilakukan paling banyak 10% (sepuluh persen) atas Nilai Aktiva Bersih REKSA DANA SYARIAH SUCORINVEST pada setiap Hari Bursa;
 2. atas setiap transaksi yang dilakukan didukung dengan alasan yang rasional dan kertas kerja yang memadai;
 3. transaksi yang dilakukan mengacu pada standar eksekusi terbaik yang mengacu pada analisis harga rata-rata tertimbang volume, tidak berlebihan, dan mengakibatkan kerugian REKSA DANA SYARIAH SUCORINVEST; dan
 4. transaksi dimaksud merupakan transaksi silang, dilaksanakan sesuai dengan ketentuan peraturan perundang-undangan.

Pembatasan investasi tersebut di atas didasarkan pada peraturan yang berlaku saat Prospektus ini dibuat, yang mana dapat berubah sewaktu-waktu sesuai dengan kebijakan yang ditetapkan oleh regulator di bidang Pasar Modal dan surat persetujuan lain yang dikeluarkan oleh OJK berkaitan dengan pengelolaan Reksa Dana berbentuk Kontrak Investasi Kolektif.

Sesuai dengan POJK Tentang Reksa Dana Syariah, portofolio investasi dalam Reksa Dana Syariah hanya dapat berupa:

- 1) saham yang ditawarkan melalui Penawaran Umum dan diperdagangkan di bursa Efek di Indonesia serta dimuat dalam Daftar Efek Syariah yang ditetapkan oleh OJK;
- 2) hak memesan Efek terlebih dahulu syariah dan waran syariah yang ditawarkan melalui Penawaran Umum dan/atau diperdagangkan di bursa Efek di Indonesia;
- 3) Sukuk yang ditawarkan di Indonesia melalui Penawaran Umum;
- 4) saham yang diperdagangkan di bursa Efek luar negeri yang dimuat dalam Daftar Efek Syariah yang diterbitkan oleh Pihak Penerbit Daftar Efek Syariah;
- 5) Sukuk yang ditawarkan melalui Penawaran Umum dan/atau diperdagangkan di bursa Efek luar negeri, yang termasuk dalam Daftar Efek Syariah yang diterbitkan oleh Pihak Penerbit Daftar Efek Syariah;
- 6) Efek beragun aset syariah dalam negeri yang sudah mendapat peringkat dari perusahaan pemeringkat Efek yang telah memperoleh izin usaha dari OJK;
- 7) Sukuk yang ditawarkan tidak melalui Penawaran Umum yang sudah mendapat peringkat dari perusahaan pemeringkat Efek yang telah memperoleh izin usaha dari OJK;
- 8) Efek Syariah yang diterbitkan oleh lembaga internasional dimana Pemerintah Republik Indonesia menjadi salah satu anggotanya;
- 9) instrumen pasar uang syariah dalam negeri yang mempunyai jatuh tempo kurang dari 1 (satu) tahun, baik dalam denominasi rupiah maupun denominasi mata uang lainnya;
- 10) hak memesan Efek terlebih dahulu syariah dan waran syariah yang ditawarkan melalui Penawaran Umum dan/atau diperdagangkan di bursa Efek luar negeri yang dimuat dalam Daftar Efek Syariah yang diterbitkan oleh Pihak Penerbit Daftar Efek Syariah; dan/atau
- 11) Efek Syariah lainnya yang ditetapkan oleh OJK.

Pembatasan investasi tersebut di atas didasarkan pada peraturan yang berlaku saat Prospektus ini dibuat, yang mana dapat berubah sewaktu-waktu sesuai dengan kebijakan yang ditetapkan oleh regulator di bidang Pasar

Modal dan surat persetujuan lain yang dikeluarkan oleh OJK berkaitan dengan pengelolaan Reksa Dana Syariah berbentuk Kontrak Investasi Kolektif.

Pembatasan investasi tersebut di atas merupakan kutipan dari peraturan yang berlaku, SUCORINVEST SHARIA SUSTAINABILITY EQUITY FUND hanya dapat berinvestasi pada portofolio investasi sesuai dengan Bab V angka 5.2. paragraf 1 (satu) Prospektus.

Dalam hal Manajer Investasi bermaksud membeli Efek Syariah berpendapatan tetap yang diperdagangkan di Bursa Efek luar negeri, pelaksanaan pembelian Efek Syariah berpendapatan tetap tersebut baru dapat dilaksanakan setelah tercapainya kesepakatan mengenai tata cara pembelian, penjualan, penyimpanan, pencatatan dan hal-hal lain sehubungan dengan pembelian Efek Syariah berpendapatan tetap tersebut antara Manajer Investasi dan Bank Kustodian.

5.4. MEKANISME PEMBERSIHAN KEKAYAAN SUCORINVEST SHARIA SUSTAINABILITY EQUITY FUND DARI UNSUR-UNSUR YANG BERTENTANGAN DENGAN PRINSIP SYARIAH DI PASAR MODAL

- 5.4.1. Bilamana dalam portofolio SUCORINVEST SHARIA SUSTAINABILITY EQUITY FUND terdapat Efek atau instrumen pasar uang selain Efek Syariah dan/atau instrumen pasar uang syariah yang dapat dibeli oleh Reksa Dana Syariah sesuai POJK Tentang Reksa Dana Syariah yang bukan disebabkan oleh tindakan Manajer Investasi dan Bank Kustodian, maka mekanisme pembersihan kekayaan SUCORINVEST SHARIA SUSTAINABILITY EQUITY FUND mengikuti ketentuan sebagaimana dimaksud dalam Pasal 57 POJK Tentang Reksa Dana Syariah.
- 5.4.2. Dalam hal karena tindakan Manajer Investasi dan Bank Kustodian, mengakibatkan dalam portofolio SUCORINVEST SHARIA SUSTAINABILITY EQUITY FUND terdapat Efek dan/atau instrumen pasar uang selain Efek Syariah dan/atau instrumen pasar uang syariah yang dapat dibeli oleh Reksa Dana Syariah sesuai POJK Tentang Reksa Dana Syariah, maka mekanisme pembersihan kekayaan SUCORINVEST SHARIA SUSTAINABILITY EQUITY FUND mengikuti ketentuan sebagaimana dimaksud dalam Pasal 58 POJK Tentang Reksa Dana Syariah.
- 5.4.3. Dalam hal Manajer Investasi dan/atau Bank Kustodian tidak mematuhi larangan dan/atau tidak melaksanakan kewajiban yang telah ditetapkan OJK sebagaimana dimaksud dalam Pasal 58 POJK Tentang Reksa Dana Syariah, maka OJK berwenang untuk:
 - (i) mengganti Manajer Investasi dan/atau Bank Kustodian; atau
 - (ii) memerintahkan pembubaran SUCORINVEST SHARIA SUSTAINABILITY EQUITY FUND.
- 5.4.4. Dana Syng tidak dapat diakui sebagai nilai aktiva bersih Reksa Dana Syariah wajib digunakan dan disalurkan untuk kemaslahatan umat dan kepentingan umum yang tidak bertentangan dengan prinsip Syariah.
- 5.4.5. Penggunaan dan penyaluran dana yang tidak dapat diakui sebagai Nilai Aktiva Bersih SUCORINVEST SHARIA SUSTAINABILITY EQUITY FUND wajib mendapatkan persetujuan Dewan Pengawas Syariah dari Manajer Investasi.
- 5.4.6. Dalam hal Manajer Investasi dan Bank Kustodian tidak membubarkan Reksa Dana Syariah sebagaimana dimaksud pada angka 5.4.3 butir (ii) di atas, OJK berwenang membubarkan SUCORINVEST SHARIA SUSTAINABILITY EQUITY FUND.

5.5. KEBIJAKAN PEMBAGIAN HASIL INVESTASI

Setiap hasil investasi yang diperoleh SUCORINVEST SHARIA SUSTAINABILITY EQUITY FUND dari dana yang diinvestasikan (jika ada) akan dibukukan ke dalam SUCORINVEST SHARIA SUSTAINABILITY EQUITY FUND sehingga akan meningkatkan Nilai Aktiva Bersih SUCORINVEST SHARIA SUSTAINABILITY EQUITY FUND.

Dengan tetap memperhatikan pencapaian tujuan investasi jangka panjang, Manajer Investasi memiliki kewenangan untuk membagikan atau tidak membagikan hasil investasi yang telah dibukukan ke dalam SUCORINVEST SHARIA SUSTAINABILITY EQUITY FUND tersebut (jika ada), serta menentukan besarnya hasil investasi yang akan dibagikan kepada Pemegang Unit Penyertaan.

Dalam hal Manajer Investasi memutuskan untuk membagikan hasil investasi, pembagian hasil investasi akan dilakukan secara serentak kepada seluruh Pemegang Unit Penyertaan dalam bentuk tunai atau dapat dikonversikan menjadi Unit Penyertaan baru yang besarnya proporsional berdasarkan kepemilikan Unit Penyertaan dari setiap Pemegang Unit Penyertaan. Bentuk pembagian hasil investasi dalam bentuk tunai atau Unit Penyertaan tersebut akan dilakukan secara konsisten oleh Manajer Investasi.

Dalam hal penjualan Unit Penyertaan SUCORINVEST SHARIA SUSTAINABILITY EQUITY FUND dilakukan melalui Agen Penjual Efek Reksa Dana yang ditunjuk oleh Manajer Investasi (jika ada), maka bentuk dan skema pembagian hasil investasi akan dilakukan berdasarkan ketetapan antara Agen Penjual Efek Reksa Dana yang ditunjuk oleh Manajer Investasi (jika ada) dan Manajer Investasi, yang dituangkan dalam perjanjian kerja sama antara Agen Penjual Efek Reksa Dana yang ditunjuk oleh Manajer Investasi (jika ada) dan Manajer Investasi. Untuk selanjutnya, Manajer Investasi akan memastikan penerapan skema pembagian hasil investasi secara konsisten.

Waktu pembagian hasil investasi dalam bentuk tunai atau Unit Penyertaan (jika ada), akan diinformasikan secara tertulis terlebih dahulu kepada Pemegang Unit Penyertaan. Pembagian hasil investasi dengan cara tersebut di atas (jika ada) akan menyebabkan Nilai Aktiva Bersih per Unit Penyertaan menjadi terkoreksi.

Dalam hal Manajer Investasi memutuskan untuk membagikan hasil investasi dalam bentuk Unit Penyertaan, Manajer Investasi akan menginstruksikan secara tertulis kepada Bank Kustodian untuk mengkonversikan hasil investasi menjadi Unit Penyertaan baru dengan menggunakan Nilai Aktiva Bersih pada Hari Bursa disampaikannya instruksi tersebut kepada Bank Kustodian sesegera mungkin paling lambat 7 (tujuh) Hari Bursa sejak tanggal dilakukannya pembagian hasil investasi.

Dalam hal Manajer Investasi memutuskan untuk membagikan hasil investasi dalam bentuk tunai, pembayaran pembagian hasil investasi dalam bentuk tunai tersebut (jika ada) akan dilakukan melalui pemindahbukuan/transfer dalam mata uang Rupiah ke rekening yang terdaftar atas nama Pemegang Unit Penyertaan sesegera mungkin paling lambat 7 (tujuh) Hari Bursa sejak tanggal dilakukannya pembagian hasil investasi. Semua biaya bank termasuk biaya pemindahbukuan/transfer dalam mata uang Rupiah sehubungan dengan pembayaran pembagian hasil investasi berupa uang tunai tersebut (jika ada) menjadi beban Pemegang Unit Penyertaan.

Dalam hal Manajer Investasi tidak membagikan hasil investasi, maka Pemegang Unit Penyertaan yang ingin merealisasikan investasinya dapat menjual kembali Sebagian atau seluruh Unit penyertaan yang dimilikinya.

Manajer Investasi harus melakukan pemisahan bagian pendapatan yang mengandung unsur nonhalal dari pendapatan yang diyakini halal sesuai dengan mekanisme pembersihan kekayaan SUCORINVEST SHARIA SUSTAINABILITY EQUITY FUND sebagaimana dimaksud dalam Kontrak ini, sehingga hasil investasi yang diterima Pemegang Unit Penyertaan SUCORINVEST SHARIA SUSTAINABILITY EQUITY FUND bersih dari unsur nonhalal.

BAB VI

METODE PENGHITUNGAN NILAI PASAR WAJAR DARI EFEK DALAM PORTOFOLIO SUCORINVEST SHARIA SUSTAINABILITY EQUITY FUND

Metode penghitungan Nilai Pasar Wajar Efek dalam portofolio SUCORINVEST SHARIA SUSTAINABILITY EQUITY FUND yang digunakan oleh Manajer Investasi adalah sesuai dengan Peraturan BAPEPAM & LK Nomor IV.C.2 dan POJK Tentang Reksa Dana Berbentuk Kontrak Investasi Kolektif, memuat antara lain ketentuan sebagai berikut.

1. Nilai Pasar Wajar dari Efek dalam portofolio Reksa Dana wajib dihitung dan disampaikan oleh Manajer Investasi kepada Bank Kustodian paling lambat pukul 17.00 WIB (tujuh belas Waktu Indonesia Barat) setiap Hari Bursa, dengan ketentuan sebagai berikut:
 - a. Penghitungan Nilai Pasar Wajar dari Efek yang aktif diperdagangkan di Bursa Efek menggunakan informasi harga perdagangan terakhir atas Efek tersebut di Bursa Efek;
 - b. Penghitungan Nilai Pasar Wajar dari:
 - 1) Efek yang diperdagangkan di luar Bursa Efek (*over the counter*);
 - 2) Efek yang tidak aktif diperdagangkan di Bursa Efek;
 - 3) Efek yang diperdagangkan dalam denominasi mata uang asing;
 - 4) Instrumen pasar uang dalam negeri, sebagaimana dimaksud dalam POJK Tentang Reksa Dana Berbentuk Kontrak Investasi Kolektif;
 - 5) Efek lain yang transaksinya wajib dilaporkan kepada Penerima Laporan Transaksi Efek sebagaimana dimaksud dalam Peraturan Otoritas Jasa Keuangan No. 22/POJK.04/2017 tanggal 21 Juni 2017 tentang Pelaporan Transaksi Efek;
 - 6) Efek lain yang berdasarkan Keputusan OJK dapat menjadi Portofolio Efek Reksa Dana; dan/atau
 - 7) Efek dari perusahaan yang dinyatakan pailit atau kemungkinan besar akan pailit, atau gagal membayar pokok utang atau bunga dari Efek tersebut,menggunakan harga pasar wajar yang ditetapkan oleh LPHE sebagai harga acuan bagi Manajer Investasi.
 - c. Dalam hal harga perdagangan terakhir Efek di Bursa Efek tidak mencerminkan Nilai Pasar Wajar pada saat itu, penghitungan Nilai Pasar Wajar dari Efek tersebut menggunakan harga pasar wajar yang ditetapkan oleh LPHE sebagai harga acuan bagi Manajer Investasi.
 - d. Dalam hal LPHE tidak mengeluarkan harga pasar wajar terhadap Efek sebagaimana dimaksud dalam angka 2 huruf b butir 1) sampai dengan butir 6), dan angka 2 huruf c dari Peraturan BAPEPAM & LK No. IV.C.2, Manajer Investasi wajib menentukan Nilai Pasar Wajar dari Efek dengan itikad baik dan penuh tanggung jawab berdasarkan metode yang menggunakan asas konservatif dan diterapkan secara konsisten, dengan mempertimbangkan antara lain:
 - 1) harga perdagangan sebelumnya;
 - 2) harga perbandingan Efek sejenis; dan/atau
 - 3) kondisi fundamental dari penerbit Efek.
 - e. Dalam hal LPHE tidak mengeluarkan harga pasar wajar terhadap Efek dari perusahaan yang dinyatakan pailit atau kemungkinan besar akan pailit, atau gagal membayar pokok utang atau bunga dari Efek tersebut, sebagaimana dimaksud pada angka 2 huruf b butir 7) dari Peraturan BAPEPAM & LK No. IV.C.2, Manajer Investasi wajib menghitung Nilai Pasar Wajar dari Efek dengan itikad baik dan penuh tanggung jawab berdasarkan metode yang menggunakan asas konservatif dan diterapkan secara konsisten dengan mempertimbangkan:
 - 1) harga perdagangan terakhir Efek tersebut;
 - 2) kecenderungan harga Efek tersebut;
 - 3) tingkat bunga umum sejak perdagangan terakhir (jika berupa Efek Bersifat Utang atau Efek Syariah berpendapatan tetap);
 - 4) informasi material yang diumumkan mengenai Efek tersebut sejak perdagangan terakhir;
 - 5) perkiraan rasio pendapatan harga (*price earning ratio*), dibandingkan dengan rasio pendapatan harga untuk Efek sejenis (jika berupa saham);
 - 6) tingkat bunga pasar dari Efek sejenis pada saat tahun berjalan dengan peringkat kredit sejenis (jika berupa Efek Syariah berpendapatan tetap); dan
 - 7) harga pasar terakhir dari Efek yang mendasari (jika berupa derivatif atas Efek).
 - f. Dalam hal Manajer Investasi menganggap bahwa harga pasar wajar yang ditetapkan LPHE tidak mencerminkan Nilai Pasar Wajar dari Efek dalam portofolio Reksa Dana yang wajib dibubarkan karena:
 - 1) diperintahkan oleh OJK sesuai peraturan perundang-undangan di bidang Pasar Modal; dan/atau

2) total Nilai Aktiva Bersih kurang dari Rp 10.000.000.000,- (sepuluh miliar Rupiah) selama 120 (seratus dua puluh) Hari Bursa secara berturut-turut.

Manajer Investasi dapat menghitung sendiri Nilai Pasar Wajar dari Efek tersebut dengan itikad baik dan penuh tanggung jawab berdasarkan metode yang menggunakan asas konservatif dan diterapkan secara konsisten.

g. Nilai Pasar Wajar dari Efek dalam portofolio Reksa Dana yang diperdagangkan dalam denominasi mata uang yang berbeda dengan denominasi mata uang Reksa Dana tersebut, wajib dihitung dengan menggunakan kurs tengah Bank Indonesia.

2. Penghitungan Nilai Aktiva Bersih Reksa Dana, wajib menggunakan Nilai Pasar Wajar dari Efek yang ditentukan oleh Manajer Investasi.

3. Nilai Aktiva Bersih per saham atau Unit Penyertaan dihitung berdasarkan Nilai Aktiva Bersih pada akhir Hari Bursa yang bersangkutan, setelah penyelesaian pembukuan Reksa Dana dilaksanakan, tetapi tanpa memperhitungkan peningkatan atau penurunan kekayaan Reksa Dana karena permohonan pembelian dan/atau pelunasan yang diterima oleh Bank Kustodian pada hari yang sama.

*) LPHE (Lembaga Penilaian Harga Efek) adalah Pihak yang telah memperoleh izin usaha dari OJK untuk melakukan penilaian harga Efek dalam rangka menetapkan harga pasar wajar, sebagaimana dimaksud dalam Peraturan BAPEPAM & LK Nomor V.C.3 yang merupakan Lampiran Keputusan Ketua BAPEPAM & LK Nomor Kep-183/BL/2009 tanggal 30 Juni 2009 tentang Lembaga Penilaian Harga Efek.

Manajer Investasi dan Bank Kustodian akan memenuhi ketentuan dalam Peraturan BAPEPAM & LK Nomor IV.C.2 tersebut di atas, dengan tetap memperhatikan peraturan, kebijakan dan persetujuan OJK yang mungkin dikeluarkan atau diperoleh kemudian setelah dibuatnya Prospektus ini.

BAB VII PERPAJAKAN

Berdasarkan Peraturan Perpajakan yang berlaku, penerapan Pajak Penghasilan (PPh) atas pendapatan Reksa Dana yang berbentuk Kontrak Investasi Kolektif, adalah sebagai berikut:

No.	Uraian	Perlakuan PPh	Dasar Hukum
A.	Penghasilan Reksa Dana yang berasal dari:		
	a. Pembagian uang tunai (dividen)	Bukan Objek Pajak *	Pasal 4 (3) huruf f angka 1 butir b) UU PPh, Pasal 2A ayat (1) dan Pasal 2A ayat (5) PP No. 94 Tahun 2010, sebagaimana yang diubah dengan Pasal 4 PP No. 9 Tahun 2021.
	b. Bunga Obligasi	PPh Final**	Pasal 4 (2) dan Pasal 17 (7) UU PPh dan Pasal 2 PP No. 91 Tahun 2021
	c. Capital gain/diskonto obligasi	PPh Final**	Pasal 4 (2) dan Pasal 17 (7) UU PPh dan Pasal 2 PP No. 91 Tahun 2021
	d. Bunga Deposito dan diskonto Sertifikat Bank Indonesia	PPh Final 20%	Pasal 4 (2) huruf a UU PPh, Pasal 2 PP Nomor 131 tahun 2000 dan Pasal 3 Keputusan Menteri Keuangan R.I. Nomor 51/KMK.04/2001
	e. Capital Gain Saham di Bursa	PPh Final 0,1%	Pasal 4 (2) huruf c UU PPh dan Pasal 1 (1) PP Nomor 41 Tahun 1994 jo. Pasal 1 PP Nomor 14 Tahun 1997
	f. Commercial Paper dan surat utang lainnya	PPh tarif umum	Pasal 4 (1) UU PPh
B.	Bagian Laba yang diterima oleh Pemegang Unit Penyertaan Kontrak Investasi Kolektif	Bukan Objek PPh	Pasal 4 (3) huruf i UU PPh

* Merujuk pada:

- Pasal 4 ayat (3) huruf f angka 1 butir b) UU No. 7 Tahun 1983 tentang Pajak Penghasilan sebagaimana yang terakhir diubah dengan Pasal 111 UU No. 11 Tahun 2020 tentang Cipta Kerja (“Undang-Undang PPh”), dividen yang berasal dari dalam negeri yang diterima atau diperoleh Wajib Pajak badan dalam negeri dikecualikan dari objek pajak;
- Pasal 2A ayat (1) PP No. 94 Tahun 2010 tentang Penghitungan Penghasilan Kena Pajak dan Pelunasan Pajak Penghasilan dalam Tahun Berjalan sebagaimana yang terakhir diubah dengan Pasal 4 PP No. 9 Tahun 2021 tentang Perlakuan Perpajakan Untuk Mendukung Kemudahan Berusaha (“PP Penghitungan Penghasilan Kena Pajak”), pengecualian penghasilan berupa dividen dari objek Pajak Penghasilan sebagaimana dimaksud dalam Pasal 4 ayat (3) huruf f angka 1 butir b) Undang-Undang PPh berlaku untuk dividen yang diterima atau diperoleh oleh Wajib Pajak badan dalam negeri sejak diundangkannya Undang-Undang Nomor 11 Tahun 2020 tentang Cipta Kerja; dan
- Pasal 2A ayat (5) PP Penghitungan Penghasilan Kena Pajak, dividen yang berasal dari dalam negeri yang diterima atau diperoleh Wajib Pajak badan dalam negeri sebagaimana dimaksud dalam Pasal 4 ayat (3) huruf f angka 1 butir b) Undang-Undang PPh, tidak dipotong Pajak Penghasilan.

*** Sesuai dengan Peraturan Pemerintah R.I. No. 91 Tahun 2021 ("PP No. 91 Tahun 2021"), tarif pajak penghasilan bersifat final atas penghasilan bunga obligasi/diskonto obligasi yang diterima atau diperoleh wajib pajak dalam negeri dan bentuk usaha tetap sebesar 10% (sepuluh persen) dari dasar pengenaan pajak penghasilan.*

Ketentuan perpajakan di atas berlaku untuk Efek yang diterbitkan dan/atau diperdagangkan serta memenuhi kualifikasi sebagai Efek dalam negeri. Untuk Efek yang diterbitkan dan/atau diperdagangkan serta memenuhi kualifikasi sebagai Efek luar negeri, maka dapat berlaku ketentuan perpajakan negara dimana Efek tersebut diterbitkan dan/atau diperdagangkan termasuk ketentuan lain terkait perpajakan yang dibuat antara Indonesia dan negara tersebut (jika ada) dan berlaku ketentuan pajak penghasilan sebagaimana diatur dalam UU PPh.

Informasi perpajakan tersebut di atas dibuat oleh Manajer Investasi berdasarkan pengetahuan dan pengertian dari Manajer Investasi atas peraturan perpajakan yang ada sampai dengan Prospektus ini dibuat. Apabila di kemudian hari terdapat perubahan atau perbedaan interpretasi atas peraturan perpajakan yang berlaku, maka Manajer Investasi akan menyesuaikan informasi perpajakan di atas.

Bagi pemodal asing disarankan untuk berkonsultasi dengan penasihat perpajakan mengenai perlakuan pajak investasi sebelum membeli Unit Penyertaan SUCORINVEST SHARIA SUSTAINABILITY EQUITY FUND.

Dalam hal terdapat pajak yang harus dibayar oleh pemodal sesuai peraturan perundang-undangan di bidang perpajakan yang berlaku, pemberitahuan kepada pemodal tentang pajak yang harus dibayar tersebut akan dilakukan dengan mengirimkan surat tercatat kepada pemodal segera setelah Manajer Investasi mengetahui adanya pajak tersebut yang harus dibayar oleh pemodal.

BAB VIII

MANFAAT INVESTASI DAN FAKTOR-FAKTOR RISIKO YANG UTAMA

8.1. MANFAAT BERINVESTASI PADA SUCORINVEST SHARIA SUSTAINABILITY EQUITY FUND

Pemegang Unit Penyertaan SUCORINVEST SHARIA SUSTAINABILITY EQUITY FUND dapat memperoleh manfaat investasi sebagai berikut:

- a Kemudahan Pencairan Investasi (Likuid)**
SUCORINVEST SHARIA SUSTAINABILITY EQUITY FUND adalah Reksa Dana Terbuka sehingga memungkinkan Pemegang Unit Penyertaan dapat menjual kembali Unit Penyertaan kepada Manajer Investasi setiap saat bila dikehendaki.
- b Pengelolaan Dana Secara Profesional**
Seluruh kekayaan SUCORINVEST SHARIA SUSTAINABILITY EQUITY FUND dikelola dan dipantau secara terus menerus oleh Manajer Investasi yang berpengalaman dan kompeten. Dengan berinvestasi pada SUCORINVEST SHARIA SUSTAINABILITY EQUITY FUND, Pemegang Unit Penyertaan akan menikmati pengelolaan portofolio secara profesional.
- c Diversifikasi**
 - i. Yang dimaksud diversifikasi adalah penyebaran investasi pada berbagai instrumen investasi maupun sektor industri dengan tujuan mengurangi risiko investasi. Jika dana investasi terbatas maka akan sulit untuk melakukan diversifikasi, sehingga risiko investasi menjadi besar.
 - ii. SUCORINVEST SHARIA SUSTAINABILITY EQUITY FUND memungkinkan Pemegang Unit Penyertaan memiliki suatu portofolio yang terdiversifikasi secara optimal sehingga mampu memberikan hasil investasi yang optimal dengan tingkat risiko yang relatif lebih rendah.
- d Kenyamanan Administrasi dan Transparansi**
Pemegang Unit Penyertaan secara berkala akan menerima laporan-laporan dari Manajer Investasi melalui Bank Kustodian akan menyediakan Surat Konfirmasi Transaksi Unit Penyertaan melalui fasilitas yang disediakan oleh penyedia jasa Sistem Pengelolaan Investasi Terpadu (S-Invest) yang berisi jumlah Unit Penyertaan yang dimiliki oleh masing-masing Pemegang Unit Penyertaan dan berlaku sebagai bukti kepemilikan Unit Penyertaan Reksa Dana secara keseluruhan setiap 1 (satu) bulan sekali. Pemegang Unit Penyertaan dapat mengetahui portofolio investasi dan juga biaya-biaya yang dibebankan kepada SUCORINVEST SHARIA SUSTAINABILITY EQUITY FUND secara teratur melalui Prospektus yang diperbaharui setiap tahun.
- e Potensi Pertumbuhan Nilai Investasi**
Dengan terkumpulnya dana dari banyak Pemegang Unit Penyertaan, maka SUCORINVEST SHARIA SUSTAINABILITY EQUITY FUND mempunyai posisi yang kuat dalam memperoleh tingkat suku bunga yang lebih tinggi serta biaya investasi yang lebih murah, serta akses kepada instrumen investasi yang optimal jika dibandingkan dengan melakukan investasi secara langsung oleh individu-individu atau institusi.

8.2. FAKTOR – FAKTOR RISIKO UTAMA

Sedangkan risiko investasi dalam SUCORINVEST SHARIA SUSTAINABILITY EQUITY FUND dapat disebabkan oleh beberapa faktor yaitu:

- a. Risiko Perubahan Kondisi Ekonomi dan Politik**
SUCORINVEST SHARIA SUSTAINABILITY EQUITY FUND menginvestasikan dananya dengan pola diversifikasi antara lain pada Efek bersifat ekuitas, dan instrumen pasar uang. Oleh karena Efek tersebut dikeluarkan oleh perusahaan-perusahaan Indonesia, investasi pada Efek tersebut dapat terpengaruh oleh situasi ekonomi dan politik Indonesia.
- b. Risiko Berkurangnya Nilai Unit Penyertaan**

SUCORINVEST SHARIA SUSTAINABILITY EQUITY FUND berisiko mengalami fluktuasi NAB. Tidak ada jaminan bahwa NAB Unit Penyertaan akan selalu meningkat. Hal-hal yang dapat mempengaruhi NAB antara lain adalah perubahan situasi pasar, ekonomi dan politik serta wanprestasi dari Emiten.

c. Risiko Pembubaran dan Likuidasi

Dalam hal Kontrak Investasi Kolektif SUCORINVEST SHARIA SUSTAINABILITY EQUITY FUND, Manajer Investasi akan melakukan pembubaran dan likuidasi, sehingga hal ini akan mempengaruhi hasil investasi SUCORINVEST SHARIA SUSTAINABILITY EQUITY FUND.

d. Risiko Likuiditas Bagi Reksa Dana Terbuka

Penjualan kembali Unit Penyertaan tergantung pada likuiditas jenis instrumen investasi. Karena likuiditas instrumen investasi di Indonesia cukup bervariasi maka masing-masing Reksa Dana yang dikelola oleh PT Sucorinvest Asset Management memiliki tingkat likuiditas yang berbeda sesuai dengan aset-aset yang dimilikinya. Likuiditas yang berbeda tersebut membatasi keleluasaan Manajer Investasi untuk melakukan likuidasi dalam mengantisipasi penjualan kembali (*redemption*). Penjualan kembali yang dilakukan pemodal juga membatasi Manajer Investasi dalam memanfaatkan secara optimal kesempatan investasi dari dana yang tersedia.

e. Risiko Nilai Tukar Mata Uang

Dalam hal SUCORINVEST SHARIA SUSTAINABILITY EQUITY FUND berinvestasi pada Efek dalam denominasi selain Rupiah, perubahan nilai tukar mata uang selain Rupiah terhadap mata uang Rupiah yang merupakan denominasi mata uang dari SUCORINVEST SHARIA SUSTAINABILITY EQUITY FUND dapat berpengaruh terhadap Nilai Aktiva Bersih (NAB) dari SUCORINVEST SHARIA SUSTAINABILITY EQUITY FUND. Dengan demikian, calon nasabah harus menyadari bahwa nilai Unit Penyertaan bisa turun dan juga naik dikarenakan alasan ini.

BAB IX
PROGRAM TERKAIT TUJUAN PEMBANGUNAN BERKELANJUTAN/SUSTAINABLE DEVELOPMENT GOALS (SDGs) DALAM SUCORINVEST SHARIA SUSTAINABILITY EQUITY FUND

9.1. KETERANGAN SINGKAT MENGENAI PROGRAM TERKAIT PEMBANGUNAN BERKELANJUTAN/SUSTAINABLE DEVELOPMENT GOALS (SDGs) DALAM SUCORINVEST SHARIA SUSTAINABILITY EQUITY FUND

Tujuan Pembangunan Berkelanjutan/ *Sustainable Development Goals* (“SDGs”) adalah suatu aksi global yang disepakati oleh para pemimpin dunia termasuk Indonesia, yang bertujuan untuk menjaga peningkatan kesejahteraan ekonomi masyarakat secara berkesinambungan, menjaga keberlanjutan kehidupan sosial masyarakat, menjaga kualitas lingkungan hidup serta pembangunan yang inklusif dan terlaksananya tata kelola yang mampu menjaga peningkatan kualitas kehidupan dari satu generasi ke generasi berikutnya sebagaimana dimaksud dalam Peraturan Presiden Republik Indonesia Nomor 59 Tahun 2017 Tentang Pelaksanaan Pencapaian Tujuan Pembangunan Berkelanjutan.

SDGs berisi 17 (tujuh belas) tujuan dan 169 (seratus enam puluh Sembilan) target (“Tujuan dan Target SDGs”) yang merupakan rencana aksi global guna mengakhiri kemiskinan, mengurangi kesenjangan dan melindungi lingkungan. SDGs berlaku bagi seluruh negara (*universal*), sehingga seluruh negara tanpa kecuali negara maju memiliki kewajiban moral untuk mencapai Tujuan dan Target SDGs.

Pada saat Prospektus ini diterbitkan, dalam mengelola SUCORINVEST SHARIA SUSTAINABILITY EQUITY FUND, Manajer Investasi bekerjasama dengan Yayasan Keanekaragaman Hayati Indonesia (“Yayasan KEHATI”) sebagaimana tertuang dalam Perjanjian Kerja Sama Penggunaan Daftar Saham Indeks Sri-Kehati yang terakhir kali diubah pada 19 Juli 2022 berdasarkan No. KEHATI-029A/KHT/LGL/KPINV/VII/2022 DAN No. SUCOR AM-043/VII/LGL/SAM-MI/2022.

Yayasan KEHATI merupakan lembaga nirlaba yang mengemban amanat untuk menghimpun, mengelola, dan menyalurkan dana hibah bagi pelestarian dan pemanfaatan keanekaragaman hayati di Indonesia secara adil dan berkelanjutan untuk kesejahteraan masyarakat Indonesia. Selama lebih dari dua dekade, Yayasan KEHATI telah bekerja sama dengan lebih dari 1000 (seribu) lembaga lokal yang tersebar dari Aceh hingga Papua, serta mengelola dana hibah lebih dari US\$ 200.000.000 (dua ratus juta Dollar Amerika Serikat). Dana hibah tersebut antara lain berasal dari donor multilateral dan bilateral, sektor swasta, *endowment fund*, filantropi, dan *crowd-funding*.

Yayasan KEHATI juga menempatkan dirinya sebagai jembatan untuk memfasilitasi interaksi yang terjalin antara para pihak yang memiliki peran dan kepentingan yang berbeda, antara masyarakat, gerakan pelestarian lingkungan hidup dan keanekaragaman hayati, serta kalangan dunia usaha. Adapun upaya yang dilakukan Yayasan KEHATI saat ini, turut mendukung salah satu Tujuan Pembangunan Berkelanjutan yakni, melindungi, memulihkan dan mendukung penggunaan yang berkelanjutan terhadap ekosistem daratan, mengelola hutan secara berkelanjutan, memerangi desertifikasi (penggurunan), dan menghambat dan membalikkan degradasi tanah dan menghambat hilangnya keanekaragaman hayati.

Berkaitan dengan hal tersebut di atas, bentuk kerjasama Manajer Investasi dengan Yayasan KEHATI adalah dengan cara Manajer Investasi menyalurkan pemberian dana donasi yang berasal dari SUCORINVEST SHARIA SUSTAINABILITY EQUITY FUND kepada Yayasan KEHATI, yang akan digunakan untuk kegiatan pelestarian keanekaragaman hayati. Selain itu, Yayasan KEHATI membantu Manajer Investasi dalam melakukan proses seleksi saham-saham yang diterbitkan oleh korporasi, dengan yang prosesnya dititikberatkan pada analisa kinerja korporasi dari sisi keuangan dan tata kelola serta isu lingkungan, sosial, dan tata kelola perusahaan (*Environmental, Social, and Good Governance – ESG*).

9.2. KRITERIA KORPORASI YANG Mendukung Tujuan Pembangunan Berkelanjutan/ *Sustainable Development Goals* (SDGs)

Kriteria korporasi yang mendukung Tujuan Pembangunan Berkelanjutan/ *Sustainable Development Goals* (SDGs) adalah korporasi penerbit Efek bersifat ekuitas yang masuk Daftar Saham yang ditetapkan oleh Manajer Investasi dan Yayasan KEHATI yang sudah dilakukan melalui tiga tahap, yaitu tahap pertama adalah awal seleksi negatif, tahap kedua adalah seleksi dari sisi aspek keuangan, dan kemudian tahap ketiga adalah aspek fundamental.

Tahap-tahap seleksi dilakukan untuk memastikan bahwa korporasi – korporasi yang dinilai memenuhi prasyarat penilaian sebagai berikut:

1. Seleksi I – Aspek Bisnis Inti
Bidang usaha bisnis yang tidak lolos seleksi I adalah yang berhubungan dengan pestisida, nuklir, persenjataan, tembakau, alkohol, pornografi, perjudian, *Genetically Modified Organism* (GMO), dan pertambangan batu bara (*coal mining*).
2. Seleksi II – Aspek Finansial
 - a. Menggunakan kriteria kapitalisasi pasar minimum
 - b. Total aset minimum
 - c. *Free float ratio*
3. Seleksi III – Aspek *Environmental, Social, and Good Governance – ESG*
Memenuhi minimal salah satu kriteria berikut:
 - a. Lingkungan (*Environment*)
 - b. Keterlibatan masyarakat (*Community Involvement*)
 - c. Tata Kelola Perusahaan (*Corporate Governance*)
 - d. Perilaku bisnis (*Business Behavior*)
 - e. Ketenagakerjaan (*Labour-Human Resources*)
 - f. Hak Asasi Manusia (*Human Rights*)

Penilaian dilakukan melalui review terhadap data sekunder atau pengisian kuesioner oleh korporasi-korporasi yang telah melalui tahapan seleksi di atas atau data lain yang relevan.

9.3. PIHAK YANG MELAKUKAN KONTROL DAN/ATAU PENGAWASAN TERHADAP PELAKSANAAN PROGRAM TERKAIT Tujuan Pembangunan Berkelanjutan/ *Sustainable Development Goals* (SDGs) DALAM SUCORINVEST SHARIA SUSTAINABILITY EQUITY FUND

Untuk dapat melakukan evaluasi terhadap penggunaan dana donasi sehubungan dengan pelaksanaan program terkait Tujuan Pembangunan Berkelanjutan/ *Sustainable Development Goals* (SDGs) yang diterapkan dalam SUCORINVEST SHARIA SUSTAINABILITY EQUITY FUND, Manajer Investasi membentuk *Unit Sustainable Development Goals* yang ditunjuk oleh Direksi Manajer Investasi, yang anggotanya merupakan staff internal Manajer Investasi untuk melakukan kontrol dan/atau pengawasan kegiatan SDGs yang berhubungan dengan program terkait Tujuan Pembangunan Berkelanjutan/ *Sustainable Development Goals* (SDGs) dalam SUCORINVEST SHARIA SUSTAINABILITY EQUITY FUND .

Adapun kriteria pemilihan *Unit Sustainable Development Goals* tersebut diatas antara lain memenuhi syarat sebagai berikut:

- 1) Memiliki minat dan kepedulian yang tinggi terhadap Investasi Hijau;
- 2) Memiliki integritas tinggi, reputasi yang baik serta tidak cacat hukum;
- 3) Memiliki komitmen dalam menjalankan kegiatan SDGs; dan
- 4) Memiliki pengalaman bekerja pada Sektor Jasa Keuangan minimal 1 (satu) tahun.

Adapun tugas dan tanggung jawab *Unit Sustainable Development Goals* tersebut dalam hal melakukan pengawasan terhadap dana donasi adalah sebagai berikut:

- 1) Menerbitkan laporan dana donasi yang telah disalurkan kepada Yayasan KEHATI setiap 3 (tiga) bulan sekali dan menyediakannya bagi Pemegang Unit Penyertaan dalam Dokumen Keterbukaan Produk

- (*Fund Fact Sheet*) SUCORINVEST SHARIA SUSTAINABILITY EQUITY FUND dan dapat diakses Pemegang Unit Penyertaan melalui website Manajer Investasi.
- 2) Menyediakan informasi laporan terkait realisasi penggunaan dana donasi oleh Yayasan KEHATI setiap 1 (satu) tahun sekali, yang diterbitkan oleh Yayasan KEHATI dan dapat diakses Pemegang Unit Penyertaan melalui website Manajer Investasi.
 - 3) Membuat laporan atau melakukan peninjauan lebih lanjut (apabila diperlukan) mengenai kegiatan Yayasan KEHATI sebagai penerima dana donasi setiap 1 (satu) tahun sekali.
 - 4) Melakukan *assessment* tahunan terhadap Yayasan KEHATI sebagai penerima dana donasi melalui *Annual Due Diligence Questionnaire* untuk memastikan kegiatan Yayasan berjalan sesuai dengan Tujuan Pembangunan Berkelanjutan/ *Sustainable Development Goals* (SDGs).

9.4. DANA DONASI

Yayasan KEHATI akan menerima donasi untuk kegiatan pelestarian keanekaragaman hayati dari SUCORINVEST SHARIA SUSTAINABILITY EQUITY FUND maksimum sebesar 1% (satu persen) per tahun yang dihitung secara harian dari Nilai Aktiva Bersih Produk berdasarkan 365 (tiga ratus enam puluh lima) Hari Kalender per tahun atau 366 (tiga ratus enam puluh enam) Hari Kalender per tahun untuk tahun kabisat dan dibayarkan pada setiap 3 (tiga) bulan sekali. Untuk pembayaran pertama kali dilaksanakan setelah 3 (tiga) bulan sejak Tanggal Mulai Penawaran SUCORINVEST SHARIA SUSTAINABILITY EQUITY FUND yang dirinci pada cover Prospektus ini.

9.5. HAK PEMEGANG UNIT PENYERTAAN TERKAIT DANA DONASI KEPADA YAYASAN KEHATI

Sehubungan dengan dana donasi yang disalurkan kepada Yayasan KEHATI, Pemegang Unit Penyertaan berhak untuk memperoleh laporan-laporan sebagai berikut:

1. laporan terkait dana donasi yang telah disalurkan kepada Yayasan KEHATI setiap 3 (tiga) bulan sekali, yang akan diterbitkan oleh Manajer Investasi dan disediakan bagi Pemegang Unit Penyertaan dalam Dokumen Keterbukaan Produk (*Fund Fact Sheet*) SUCORINVEST SHARIA SUSTAINABILITY EQUITY FUND dan dapat diakses Pemegang Unit Penyertaan melalui website Manajer Investasi.
2. laporan terkait realisasi penggunaan dana donasi oleh Yayasan KEHATI setiap 1 (satu) tahun sekali, yang akan diterbitkan oleh Yayasan KEHATI dan dapat diakses Pemegang Unit Penyertaan melalui website Manajer Investasi.

Keterangan lebih lanjut mengenai dana donasi kepada Yayasan KEHATI dapat dilihat pada Bab IX Prospektus ini.

BAB X

ALOKASI BIAYA DAN IMBALAN JASA

Dalam pengelolaan SUCORINVEST SHARIA SUSTAINABILITY EQUITY FUND terdapat biaya-biaya yang harus dikeluarkan oleh SUCORINVEST SHARIA SUSTAINABILITY EQUITY FUND, Manajer Investasi maupun Pemegang Unit Penyertaan. Perincian biaya-biaya dan alokasinya adalah sebagai berikut:

10.1. BIAYA YANG MENJADI BEBAN SUCORINVEST SHARIA SUSTAINABILITY EQUITY FUND

- a. Imbalan jasa Manajer Investasi adalah maksimum sebesar 4,00% (empat persen) per tahun dihitung secara harian dari Nilai Aktiva Bersih SUCORINVEST SHARIA SUSTAINABILITY EQUITY FUND berdasarkan 365 (tiga ratus enam puluh lima) Hari Kalender per tahun atau 366 (tiga ratus enam puluh enam) Hari Kalender per tahun untuk tahun kabisat dan dibayarkan setiap bulan;
- b. Imbalan jasa Bank Kustodian adalah maksimum sebesar 0,25% (nol koma dua puluh lima persen) per tahun dihitung secara harian dari Nilai Aktiva Bersih SUCORINVEST SHARIA SUSTAINABILITY EQUITY FUND berdasarkan 365 (tiga ratus enam puluh lima) Hari Kalender per tahun atau 366 (tiga ratus enam puluh enam) Hari Kalender per tahun untuk tahun kabisat dan dibayarkan setiap bulan;
- c. Dana donasi yang disalurkan kepada Yayasan Kehati untuk mendukung Tujuan Pembangunan Berkelanjutan/ Sustainable Development Goals (SDGs) maksimum sebesar 1% (satu persen) per tahun yang diperhitungkan secara harian dari Nilai Aktiva Bersih SUCORINVEST SHARIA SUSTAINABILITY EQUITY FUND berdasarkan 365 (tiga ratus enam puluh lima) Hari Kalender per tahun atau 366 (tiga ratus enam puluh enam) Hari Kalender per tahun untuk tahun kabisat dan dibayarkan setiap 3 (tiga) bulan sekali. Keterangan mengenai donasi dijelaskan lebih lanjut dalam Prospektus;
- d. Biaya transaksi Efek dan registrasi Efek;
- e. Biaya pembaharuan Prospektus yaitu biaya pencetakan dan distribusi pembaharuan Prospektus termasuk laporan keuangan kepada Pemegang Unit Penyertaan, setelah SUCORINVEST SHARIA SUSTAINABILITY EQUITY FUND dinyatakan efektif oleh OJK;
- f. Biaya pemasangan berita/pemberitahuan di surat kabar di 1 (satu) surat kabar mengenai rencana perubahan dan perubahan Kontrak Investasi Kolektif dan/atau Prospektus (jika ada), setelah SUCORINVEST SHARIA SUSTAINABILITY EQUITY FUND dinyatakan efektif oleh OJK;
- g. Biaya atas jasa auditor yang memeriksa laporan keuangan tahunan setelah SUCORINVEST SHARIA SUSTAINABILITY EQUITY FUND dinyatakan efektif oleh OJK;
- h. Biaya asuransi portofolio efek (jika ada);
- i. Biaya-biaya dan pengeluaran berkenaan dengan penggunaan sistem pengelolaan investasi terpadu sebagaimana ditetapkan oleh penyedia jasa sistem pengelolaan investasi terpadu serta sistem dan/atau instrumen penunjang lainnya yang diwajibkan oleh peraturan perundang-undangan dan/atau kebijakan OJK (jika ada); dan
- j. Pengeluaran pajak yang berkenaan dengan pembayaran imbalan jasa dan biaya-biaya di atas (jika ada).

Manajer Investasi tidak melakukan pemotongan zakat atas kekayaan SUCORINVEST SHARIA SUSTAINABILITY EQUITY FUND yang dibebankan kepada SUCORINVEST SHARIA SUSTAINABILITY EQUITY FUND.

10.2. BIAYA YANG MENJADI BEBAN MANAJER INVESTASI

- a. Biaya persiapan pembentukan SUCORINVEST SHARIA SUSTAINABILITY EQUITY FUND yaitu biaya pembuatan Kontrak Investasi Kolektif, pencetakan dan distribusi prospektus awal, dan penerbitan dokumen-dokumen yang diperlukan termasuk imbalan jasa Akuntan, Konsultan Hukum, Notaris dan Dewan Pengawas Syariah Manajer Investasi ;
- b. Biaya administrasi pengelolaan portofolio SUCORINVEST SHARIA SUSTAINABILITY EQUITY FUND yaitu biaya telepon, faksimili, fotokopi dan transportasi;
- c. Biaya pemasaran termasuk biaya pencetakan brosur, biaya promosi dan iklan dari SUCORINVEST SHARIA SUSTAINABILITY EQUITY FUND;
- d. Biaya pencetakan dan distribusi Prospektus Awal, Formulir Pembukaan Rekening, Formulir Pemesanan Pembelian Unit Penyertaan, Formulir Penjualan Kembali Unit Penyertaan, Formulir Pengalihan Investasi SUCORINVEST SHARIA SUSTAINABILITY EQUITY FUND; dan

- e. Imbalan jasa Konsultan Hukum, Akuntan, Notaris dan beban lainnya kepada pihak ketiga (jika ada) berkenaan dengan pembubaran dan likuidasi SUCORINVEST SHARIA SUSTAINABILITY EQUITY FUND atas harta kekayaannya.

10.3. BIAYA YANG MENJADI BEBAN PEMEGANG UNIT PENYERTAAN

- a. Biaya pembelian Unit Penyertaan (*subscription fee*) adalah maksimum sebesar 2% (dua persen) dari nilai transaksi pembelian Unit Penyertaan yang dikenakan pada saat Pemegang Unit Penyertaan melakukan pembelian Unit Penyertaan SUCORINVEST SHARIA SUSTAINABILITY EQUITY FUND. Biaya pembelian Unit Penyertaan tersebut merupakan pendapatan bagi Manajer Investasi dan/atau Agen Penjual Efek Reksa Dana yang ditunjuk oleh Manajer Investasi (jika ada);
- b. Biaya penjualan kembali Unit Penyertaan (*redemption fee*) adalah maksimum sebesar 1% (satu persen) dari nilai transaksi penjualan kembali Unit Penyertaan yang dikenakan pada saat Pemegang Unit Penyertaan melakukan penjualan kembali sebagian atau seluruh Unit Penyertaan SUCORINVEST SHARIA SUSTAINABILITY EQUITY FUND yang dimilikinya. Biaya penjualan kembali Unit Penyertaan tersebut merupakan pendapatan bagi Manajer Investasi dan/atau Agen Penjual Efek Reksa Dana yang ditunjuk oleh Manajer Investasi (jika ada);
- c. Biaya pengalihan investasi (*switching fee*) adalah maksimum sebesar 1% (satu persen) dari nilai transaksi pengalihan investasi yang dikenakan pada saat Pemegang Unit Penyertaan mengalihkan sebagian atau seluruh investasinya dalam Unit Penyertaan SUCORINVEST SHARIA SUSTAINABILITY EQUITY FUND ke Reksa Dana lainnya yang memiliki fasilitas pengalihan investasi yang dikelola oleh Manajer Investasi. Biaya pengalihan investasi tersebut merupakan pendapatan bagi Manajer Investasi dan/atau Agen Penjual Efek Reksa Dana yang ditunjuk oleh Manajer Investasi (jika ada);
- d. Biaya transfer atau pemindahbukuan sehubungan dengan pengembalian sisa uang pembelian Unit Penyertaan yang ditolak dan pembayaran hasil penjualan kembali Unit Penyertaan serta pembagian hasil investasi (jika ada) dibebankan ke rekening Pemegang Unit Penyertaan;
- e. Biaya penerbitan dan distribusi Laporan Bulanan dan Surat Konfirmasi Transaksi Unit Penyertaan yang timbul setelah SUCORINVEST SHARIA SUSTAINABILITY EQUITY FUND dinyatakan Efektif oleh OJK, dalam hal Pemegang Unit Penyertaan meminta penyampaian Laporan Bulanan dan Surat Konfirmasi Transaksi Unit Penyertaan secara tercetak (jika ada);
- f. Biaya bea meterai bagi Pemegang Unit Penyertaan, sesuai peraturan perundang-undangan yang berlaku (jika ada); dan
- g. Pajak-pajak yang berkenaan dengan Pemegang Unit Penyertaan (jika ada).

- 10.4. Biaya Konsultan Hukum, biaya Notaris dan/atau biaya Akuntan menjadi beban Manajer Investasi, Bank Kustodian dan/atau SUCORINVEST SHARIA SUSTAINABILITY EQUITY FUND sesuai dengan pihak yang memperoleh manfaat atau yang melakukan kesalahan sehingga diperlukan jasa profesi dimaksud.

10.5. ALOKASI BIAYA DAN IMBALAN JASA

JENIS BIAYA	%	KETERANGAN
Dibebankan kepada SUCORINVEST SHARIA SUSTAINABILITY EQUITY FUND		
a. Imbalan Jasa Manajer Investasi	Maks. 4,00%	per tahun yang dihitung secara harian dari Nilai Aktiva Bersih SUCORINVEST SHARIA SUSTAINABILITY EQUITY FUND berdasarkan 365 (tiga ratus enam puluh lima) Hari Kalender per tahun atau 366 (tiga ratus enam puluh enam) Hari Kalender per tahun untuk tahun kabisat dan dibayarkan setiap bulan.
b. Imbalan Jasa Bank Kustodian	Maks. 0,25%	

c. Dana donasi yang disalurkan kepada Yayasan Kehati untuk mendukung Tujuan Pembangunan Berkelanjutan/ Sustainable Development Goals (SDGs)	Maks. 1%	yang diperhitungkan secara harian dari Nilai Aktiva Bersih SUCORINVEST SHARIA SUSTAINABILITY EQUITY FUND berdasarkan 365 (tiga ratus enam puluh lima) Hari Kalender per tahun atau 366 (tiga ratus enam puluh enam) Hari Kalender per tahun untuk tahun kabisat dan dibayarkan setiap 3 (tiga) bulan sekali.
Dibebankan kepada Pemegang Unit Penyertaan		
a. Biaya Pembelian Unit Penyertaan (<i>subscription fee</i>)	Maks. 2%	dari nilai transaksi pembelian Unit Penyertaan
b. Biaya Penjualan Kembali Unit Penyertaan (<i>redemption fee</i>)	Maks. 1%	dari nilai transaksi penjualan kembali Unit Penyertaan
c. Biaya pengalihan investasi (<i>switching fee</i>)	Maks. 1%	dari nilai transaksi pengalihan investasi Biaya pembelian, penjualan kembali Unit Penyertaan dan pengalihan investasi tersebut merupakan pendapatan bagi Manajer Investasi dan/atau Agen Penjual Efek Reksa Dana yang ditunjuk oleh Manajer Investasi (jika ada)
d. Biaya bank	Jika ada	
e. Biaya penerbitan dan distribusi Laporan Bulanan dan Surat Konfirmasi Transaksi Unit Penyertaan yang timbul setelah SUCORINVEST SHARIA SUSTAINABILITY EQUITY FUND dinyatakan Efektif oleh OJK, dalam hal Pemegang Unit Penyertaan meminta penyampaian Laporan Bulanan dan Surat Konfirmasi Transaksi Unit Penyertaan secara tercetak	Jika ada	
f. Biaya bea meterai bagi Pemegang Unit Penyertaan,	Jika ada	

sesuai peraturan perundang-undangan yang berlaku		
g. Pajak-pajak yang dikenakan dengan Pemegang Unit Penyertaan	Jika ada	

Biaya-biaya di atas belum termasuk pengenaan pajak sesuai ketentuan peraturan perundang-undangan yang berlaku di Indonesia.

BAB XI

HAK-HAK PEMEGANG UNIT PENYERTAAN

Dengan tunduk pada syarat-syarat sebagaimana tercantum dalam Kontrak Investasi Kolektif SUCORINVEST SHARIA SUSTAINABILITY EQUITY FUND, setiap Pemegang Unit Penyertaan SUCORINVEST SHARIA SUSTAINABILITY EQUITY FUND mempunyai hak-hak sebagai berikut:

i) Memperoleh Bukti Kepemilikan Unit Penyertaan SUCORINVEST SHARIA SUSTAINABILITY EQUITY FUND yaitu Surat Konfirmasi Transaksi Unit Penyertaan

Pemegang Unit Penyertaan akan memperoleh Surat Konfirmasi Transaksi Unit Penyertaan SUCORINVEST SHARIA SUSTAINABILITY EQUITY FUND melalui fasilitas yang disediakan oleh penyedia jasa Sistem Pengelolaan Investasi Terpadu (S-INVEST) sesuai dengan syarat dan ketentuan dalam Prospektus. Definisi Surat Konfirmasi Transaksi Unit Penyertaan dapat dilihat pada Bab I Prospektus ini.

Dalam hal Pemegang Unit Penyertaan meminta Surat Konfirmasi Transaksi Unit Penyertaan secara tercetak, Surat Konfirmasi Transaksi Unit Penyertaan akan diproses sesuai dengan Surat Edaran OJK Nomor 1/SEOJK.04/2020 tanggal 17 Februari 2020 tentang Tata Cara Penyampaian Surat atau Bukti Konfirmasi dan Laporan Berkala Reksa Dana secara Elektronik melalui Sistem Pengelolaan Investasi Terpadu SEOJK tentang Tata Cara Penyampaian Surat atau Bukti Konfirmasi dan Laporan Berkala Reksa Dana secara Elektronik melalui Sistem Pengelolaan Investasi Terpadu, dengan tidak memberikan biaya tambahan bagi SUCORINVEST SHARIA SUSTAINABILITY EQUITY FUND.

Surat Konfirmasi Transaksi Unit Penyertaan akan menyatakan antara lain jumlah Unit Penyertaan yang dibeli dan dijual kembali, investasi yang dialihkan dan dimiliki serta Nilai Aktiva Bersih setiap Unit Penyertaan pada saat Unit Penyertaan tersebut dibeli dan dijual kembali serta investasi dialihkan.

ii) Memperoleh Pembagian Hasil Investasi sesuai dengan Kebijakan Pembagian Hasil Investasi

Pemegang Unit Penyertaan berhak untuk memperoleh pembagian hasil investasi sesuai dengan Kebijakan Pembagian Hasil Investasi sebagaimana dimaksud dalam Bab V Prospektus ini.

iii) Menjual Kembali Sebagian Atau Seluruh Unit Penyertaan SUCORINVEST SHARIA SUSTAINABILITY EQUITY FUND

Pemegang Unit Penyertaan mempunyai hak untuk menjual kembali sebagian atau seluruh Unit Penyertaan SUCORINVEST SHARIA SUSTAINABILITY EQUITY FUND yang dimilikinya kepada Manajer Investasi setiap Hari Bursa sesuai dengan syarat dan ketentuan dalam Bab XV Prospektus.

iv) Mengalihkan Sebagian atau Seluruh Investasi Dalam SUCORINVEST SHARIA SUSTAINABILITY EQUITY FUND

Pemegang Unit Penyertaan mempunyai hak untuk mengalihkan sebagian atau seluruh investasinya dalam SUCORINVEST SHARIA SUSTAINABILITY EQUITY FUND ke reksa dana lainnya yang memiliki fasilitas pengalihan investasi yang dikelola oleh Manajer Investasi sesuai dengan syarat dan ketentuan dalam Bab XVI Prospektus.

v) Memperoleh Informasi Mengenai Nilai Aktiva Bersih Harian dan Kinerja SUCORINVEST SHARIA SUSTAINABILITY EQUITY FUND

Setiap Pemegang Unit Penyertaan mempunyai hak untuk mendapatkan informasi Nilai Aktiva Bersih harian dan kinerja 30 (tiga puluh) Hari Kalender serta 1 (satu) tahun terakhir dari SUCORINVEST SHARIA SUSTAINABILITY EQUITY FUND yang dipublikasikan di harian tertentu.

vi) Memperoleh Laporan Keuangan Tahunan

Setiap Pemegang Unit Penyertaan berhak memperoleh laporan keuangan tahunan yang akan dimuat dalam pembaharuan Prospektus.

vii) Memperoleh Laporan Bulanan (Laporan SUCORINVEST SHARIA SUSTAINABILITY EQUITY FUND)

Pemegang Unit Penyertaan berhak memperoleh Laporan Bulanan SUCORINVEST SHARIA SUSTAINABILITY EQUITY FUND yang disediakan oleh Bank Kustodian melalui fasilitas yang disediakan oleh penyedia jasa Sistem Pengelolaan Investasi Terpadu (S-Invest). Definisi Laporan Bulanan dapat dilihat pada Bab I Prospektus ini.

Dalam hal Pemegang Unit Penyertaan meminta Laporan Bulanan secara tercetak, Laporan Bulanan akan diproses sesuai dengan Surat Edaran OJK Nomor 1/SEOJK.04/2020 tanggal 17 Februari 2020 tentang Tata Cara Penyampaian Surat atau Bukti Konfirmasi dan Laporan Berkala Reksa Dana secara Elektronik melalui Sistem Pengelolaan Investasi Terpadu SEOJK tentang Tata Cara Penyampaian Surat atau Bukti Konfirmasi dan Laporan Berkala Reksa Dana secara Elektronik melalui Sistem Pengelolaan Investasi Terpadu, dengan tidak memberikan biaya tambahan bagi SUCORINVEST SHARIA SUSTAINABILITY EQUITY FUND.

viii) Memperoleh Bagian Atas Hasil Likuidasi Secara Proporsional Sesuai Dengan Kepemilikan Unit Penyertaan Dalam Hal SUCORINVEST SHARIA SUSTAINABILITY EQUITY FUND Dibubarkan Dan Dilikuidasi

Dalam hal SUCORINVEST SHARIA SUSTAINABILITY EQUITY FUND dibubarkan dan dilikuidasi maka Pemegang Unit Penyertaan berhak memperoleh hasil likuidasi secara proporsional sesuai dengan komposisi kepemilikan Unit Penyertaan.

(ix) Hak Untuk Memperoleh Laporan Terkait Penyaluran Dana Donasi Kepada Yayasan KEHATI

Pemegang Unit Penyertaan berhak untuk memperoleh laporan terkait dana donasi yang telah disalurkan kepada Yayasan KEHATI setiap 3 (tiga) bulan sekali, yang akan diterbitkan oleh Manajer Investasi dan disediakan bagi Pemegang Unit Penyertaan dalam Dokumen Keterbukaan Produk (Fund Fact Sheet) SUCORINVEST SHARIA SUSTAINABILITY EQUITY FUND yang dapat diakses Pemegang Unit Penyertaan melalui website Manajer Investasi.

(x) Hak Untuk Memperoleh Laporan Realisasi Penggunaan Dana Donasi Oleh Yayasan KEHATI

Pemegang Unit Penyertaan berhak untuk memperoleh laporan terkait realisasi penggunaan dana donasi oleh Yayasan KEHATI setiap 1 (satu) tahun sekali, yang akan diterbitkan oleh Yayasan KEHATI dan dapat diakses Pemegang Unit Penyertaan melalui website Manajer Investasi.

BAB XII

PEMBUBARAN DAN LIKUIDASI

12.1. HAL-HAL YANG MENYEBABKAN SUCORINVEST SHARIA SUSTAINABILITY EQUITY FUND WAJIB DIBUBARKAN

SUCORINVEST SHARIA SUSTAINABILITY EQUITY FUND wajib dibubarkan, apabila terjadi salah satu dari hal-hal sebagai berikut:

- a. jika dalam jangka waktu 90 (sembilan puluh) Hari Bursa, SUCORINVEST SHARIA SUSTAINABILITY EQUITY FUND yang Pernyataan Pendaftarannya telah menjadi Efektif memiliki dana kelolaan kurang dari Rp 10.000.000.000,- (sepuluh miliar Rupiah); dan/atau
- b. Diperintahkan oleh OJK sesuai dengan peraturan perundang-undangan di bidang Pasar Modal; dan/atau
- c. total Nilai Aktiva Bersih SUCORINVEST SHARIA SUSTAINABILITY EQUITY FUND kurang dari Rp 10.000.000.000,- (sepuluh miliar Rupiah) selama 120 (seratus dua puluh) Hari Bursa berturut-turut; dan/atau
- d. SUCORINVEST SHARIA SUSTAINABILITY EQUITY FUND dimiliki oleh kurang dari 10 (sepuluh) Pemegang Unit Penyertaan dalam jangka waktu 120 (seratus dua puluh) Hari Bursa berturut-turut; dan/atau
- e. Manajer Investasi dan Bank Kustodian telah sepakat untuk membubarkan SUCORINVEST SHARIA SUSTAINABILITY EQUITY FUND.

12.2. PROSES PEMBUBARAN DAN LIKUIDASI SUCORINVEST SHARIA SUSTAINABILITY EQUITY FUND

Dalam hal SUCORINVEST SHARIA SUSTAINABILITY EQUITY FUND wajib dibubarkan karena kondisi sebagaimana dimaksud dalam butir 12.1. huruf a di atas, maka Manajer Investasi wajib:

- i) menyampaikan laporan kondisi tersebut kepada OJK dan mengumumkan rencana pembubaran SUCORINVEST SHARIA SUSTAINABILITY EQUITY FUND kepada para Pemegang Unit Penyertaan paling sedikit dalam 1 (satu) surat kabar harian berbahasa Indonesia yang berperedaran nasional, paling lambat 2 (dua) Hari Bursa sejak berakhirnya jangka waktu sebagaimana dimaksud pada butir 12.1. huruf a di atas;
- ii) menginstruksikan kepada Bank Kustodian paling lambat 2 (dua) Hari Bursa sejak berakhirnya jangka waktu sebagaimana dimaksud pada butir 12.1. huruf a Prospektus ini untuk membayarkan hasil likuidasi berupa:
 1. dana; dan/atau
 2. aset jika pemegang Unit Penyertaan menyetujui pembayaran dalam bentuk aset;

yang menjadi hak Pemegang Unit Penyertaan dengan ketentuan bahwa perhitungannya dilakukan secara proporsional dari Nilai Aktiva Bersih pada saat pembubaran namun tidak boleh lebih kecil dari Nilai Aktiva Bersih awal (harga par) dan dana atau aset tersebut diterima Pemegang Unit Penyertaan paling lambat 7 (tujuh) Hari Bursa sejak berakhirnya jangka waktu sebagaimana dimaksud pada butir 11.1 huruf a di atas; dan

- iii) membubarkan SUCORINVEST SHARIA SUSTAINABILITY EQUITY FUND dalam jangka waktu paling lambat 10 (sepuluh) Hari Bursa sejak berakhirnya jangka waktu sebagaimana dimaksud pada butir 12.1. huruf a di atas, dan menyampaikan laporan hasil pembubaran SUCORINVEST SHARIA SUSTAINABILITY EQUITY FUND kepada OJK paling lambat 10 (sepuluh) Hari Bursa sejak SUCORINVEST SHARIA SUSTAINABILITY EQUITY FUND dibubarkan, disertai dengan:
 1. akta pembubaran SUCORINVEST SHARIA SUSTAINABILITY EQUITY FUND dari Notaris yang terdaftar di OJK; dan
 2. laporan keuangan pembubaran SUCORINVEST SHARIA SUSTAINABILITY EQUITY FUND yang di audit oleh Akuntan yang terdaftar di OJK, jika SUCORINVEST SHARIA SUSTAINABILITY EQUITY FUND telah memiliki dana kelolaan.

Dalam hal SUCORINVEST SHARIA SUSTAINABILITY EQUITY FUND wajib dibubarkan karena kondisi sebagaimana dimaksud dalam butir 12.1. huruf b di atas, maka Manajer Investasi wajib:

- i) mengumumkan rencana pembubaran SUCORINVEST SHARIA SUSTAINABILITY EQUITY FUND paling sedikit dalam 1 (satu) surat kabar harian berbahasa Indonesia yang berperedaran nasional paling lambat 2 (dua) Hari Bursa sejak diperintahkan Otoritas Jasa Keuangan dan pada hari yang sama

- memberitahukan secara tertulis kepada Bank Kustodian untuk menghentikan perhitungan Nilai Aktiva Bersih SUCORINVEST SHARIA SUSTAINABILITY EQUITY FUND;
- ii) menginstruksikan kepada Bank Kustodian paling lambat 2 (dua) Hari Bursa sejak diperintahkan OJK untuk membayarkan:
1. dana hasil likuidasi yang menjadi hak Pemegang Unit Penyertaan dengan sebesar Nilai Aktiva Bersih pada saat pembubaran atau nilai tunai pada saat berakhirnya likuidasi (tergantung nilai mana yang lebih tinggi) dan dana hasil likuidasi tersebut diterima Pemegang Unit Penyertaan paling lambat 7 (tujuh) hari bursa sejak pembubaran atau likuidasi selesai dilakukan; atau
 2. aset hasil likuidasi SUCORINVEST SHARIA SUSTAINABILITY EQUITY FUND, jika pemegang Unit Penyertaan menyetujui pembayaran dalam bentuk aset, yang menjadi hak Pemegang Unit Penyertaan dengan ketentuan bahwa perhitungannya dilakukan secara proporsional dari Nilai Aktiva Bersih pada saat pembubaran dan aset hasil likuidasi tersebut diterima pemegang Unit Penyertaan paling lambat 7 (tujuh) hari bursa sejak likuidasi selesai dilakukan; dan
- iii) menyampaikan laporan pembubaran SUCORINVEST SHARIA SUSTAINABILITY EQUITY FUND kepada Otoritas Jasa Keuangan paling lambat 60 (enam puluh) Hari Bursa sejak diperintahkan pembubaran SUCORINVEST SHARIA SUSTAINABILITY EQUITY FUND oleh Otoritas Jasa Keuangan dengan dokumen sebagai berikut:
1. pendapat dari Konsultan Hukum yang terdaftar di OJK;
 2. laporan keuangan pembubaran SUCORINVEST SHARIA SUSTAINABILITY EQUITY FUND yang di audit oleh Akuntan yang terdaftar di OJK;
 3. akta pembubaran SUCORINVEST SHARIA SUSTAINABILITY EQUITY FUND dari Notaris yang terdaftar di OJK.
- iv). Pembayaran dana hasil likuidasi sebagaimana dimaksud pada butir 12.2 huruf b poin ii) angka 2 di atas dilakukan dengan ketentuan:
1. apabila terjadi kondisi nilai dana hasil likuidasi kurang dari Nilai Aktiva Bersih pada saat pembubaran SUCORINVEST SHARIA SUSTAINABILITY EQUITY FUND atau nilai tunai pada saat berakhirnya likuidasi, setiap anggota Direksi, anggota Dewan Komisaris, pemegang saham Manajer Investasi, dan/atau pihak lain yang terbukti menyebabkan terjadinya pelanggaran yang mengakibatkan OJK memerintahkan SUCORINVEST SHARIA SUSTAINABILITY EQUITY FUND untuk dibubarkan wajib melakukan pembayaran kekurangan secara tanggung renteng; dan/atau
 2. pembayaran dana hasil likuidasi dapat dilakukan secara bertahap kepada pemegang Unit Penyertaan secara proporsional dari persentase kepemilikan Unit Penyertaan terhadap hasil penjualan

Dalam hal SUCORINVEST SHARIA SUSTAINABILITY EQUITY FUND wajib dibubarkan karena kondisi sebagaimana dimaksud dalam butir 12.1. huruf c dan d di atas, maka Manajer Investasi wajib:

- i) menyampaikan laporan kondisi tersebut kepada OJK dengan dilengkapi kondisi keuangan terakhir SUCORINVEST SHARIA SUSTAINABILITY EQUITY FUND dan mengumumkan kepada para Pemegang Unit Penyertaan rencana pembubaran SUCORINVEST SHARIA SUSTAINABILITY EQUITY FUND paling sedikit dalam 1 (satu) surat kabar harian berbahasa Indonesia yang berperedaran nasional, dalam jangka waktu paling lambat 2 (dua) Hari Bursa sejak berakhirnya jangka waktu sebagaimana dimaksud pada butir 12.1. huruf c dan d di atas serta pada hari yang sama memberitahukan secara tertulis kepada Bank Kustodian untuk menghentikan perhitungan Nilai Aktiva Bersih SUCORINVEST SHARIA SUSTAINABILITY EQUITY FUND;
- ii) menginstruksikan kepada Bank Kustodian paling lambat 2 (dua) Hari Bursa sejak berakhirnya jangka waktu sebagaimana dimaksud dalam butir 12.1. huruf c dan d di atas, untuk membayarkan dana atau aset hasil likuidasi yang menjadi hak Pemegang Unit Penyertaan dengan ketentuan bahwa perhitungannya dilakukan secara proporsional dari Nilai Aktiva Bersih pada saat likuidasi selesai dilakukan dan dana tersebut diterima Pemegang Unit Penyertaan paling lambat 7 (tujuh) Hari Bursa sejak likuidasi selesai dilakukan; dan
- iii) menyampaikan laporan pembubaran SUCORINVEST SHARIA SUSTAINABILITY EQUITY FUND kepada Otoritas Jasa Keuangan paling lambat 60 (enam puluh) Hari Bursa sejak berakhirnya jangka waktu sebagaimana dimaksud dalam butir 12.1. huruf c di atas dengan dokumen sebagai berikut:
1. pendapat dari Konsultan Hukum yang terdaftar di OJK;
 2. laporan keuangan pembubaran SUCORINVEST SHARIA SUSTAINABILITY EQUITY FUND yang di audit oleh Akuntan yang terdaftar di OJK; dan
 3. akta pembubaran SUCORINVEST SHARIA SUSTAINABILITY EQUITY FUND dari Notaris yang terdaftar di OJK.

Dalam hal SUCORINVEST SHARIA SUSTAINABILITY EQUITY FUND wajib dibubarkan karena kondisi sebagaimana dimaksud dalam butir 12.1. huruf e di atas, maka Manajer Investasi wajib:

- i) menyampaikan kepada OJK dalam jangka waktu paling lambat 2 (dua) Hari Bursa sejak terjadinya kesepakatan pembubaran SUCORINVEST SHARIA SUSTAINABILITY EQUITY FUND oleh Manajer Investasi dan Bank Kustodian dengan melampirkan:
 - a) kesepakatan pembubaran SUCORINVEST SHARIA SUSTAINABILITY EQUITY FUND antara Manajer Investasi dan Bank Kustodian disertai dengan alasan pembubaran; dan
 - b) kondisi keuangan terakhir;dan pada hari yang sama mengumumkan rencana pembubaran SUCORINVEST SHARIA SUSTAINABILITY EQUITY FUND kepada para Pemegang Unit Penyertaan paling kurang dalam 1 (satu) surat kabar harian berbahasa Indonesia yang berperedaran nasional serta memberitahukan secara tertulis kepada Bank Kustodian untuk menghentikan perhitungan Nilai Aktiva Bersih SUCORINVEST SHARIA SUSTAINABILITY EQUITY FUND;
- ii) menginstruksikan kepada Bank Kustodian paling lambat 2 (dua) Hari Bursa sejak terjadinya kesepakatan pembubaran Reksa Dana, untuk membayarkan dana atau aset hasil likuidasi yang menjadi hak Pemegang Unit Penyertaan dengan ketentuan bahwa perhitungannya dilakukan secara proporsional dari Nilai Aktiva Bersih pada saat likuidasi selesai dilakukan dan dana tersebut diterima Pemegang Unit Penyertaan paling lambat 7 (tujuh) Hari Bursa sejak likuidasi selesai dilakukan; dan
- iii) menyampaikan laporan pembubaran SUCORINVEST SHARIA SUSTAINABILITY EQUITY FUND kepada Otoritas Jasa Keuangan paling lambat 60 (enam puluh) Hari Bursa sejak disepakatinya pembubaran SUCORINVEST SHARIA SUSTAINABILITY EQUITY FUND dengan dokumen sebagai berikut:
 1. pendapat dari Konsultan Hukum yang terdaftar di OJK;
 2. laporan keuangan pembubaran SUCORINVEST SHARIA SUSTAINABILITY EQUITY FUND yang di audit oleh Akuntan yang terdaftar di OJK; dan
 3. akta pembubaran SUCORINVEST SHARIA SUSTAINABILITY EQUITY FUND dari Notaris yang terdaftar di OJK.

12.3.

- i) Perhitungan secara proporsional dari Nilai Aktiva Bersih pada saat:
 1. pembubaran sebagaimana dimaksud dalam butir 11.2. huruf a dan b di atas; atau
 2. likuidasi selesai dilakukan sebagaimana dimaksud dalam butir 11.2. huruf c dan d di atas, dilakukan berdasarkan jumlah Unit Penyertaan yang dimiliki Pemegang Unit Penyertaan.
- ii) Pembayaran dana atau aset hasil likuidasi kepada pemegang Unit Penyertaan SUCORINVEST SHARIA SUSTAINABILITY EQUITY FUND didasarkan atas hasil likuidasi yang dilakukan oleh Manajer Investasi.

12.4. Pembayaran aset hasil likuidasi kepada pemegang Unit Penyertaan SUCORINVEST SHARIA SUSTAINABILITY EQUITY FUND sebagaimana dimaksud dalam butir 11.2. huruf a poin ii), butir 11.2. huruf b poin ii), butir 11.2. huruf c poin ii), butir 11.2. huruf d poin ii) dan butir 11.3. poin ii) hanya dapat dilakukan dalam kondisi sebagai berikut:

1. Bursa Efek atau penyelenggara pasar dimana portofolio besar portofolio Efek SUCORINVEST SHARIA SUSTAINABILITY EQUITY FUND diperdagangkan ditutup;
2. perdagangan Efek atas sebagian besar portofolio Efek SUCORINVEST SHARIA SUSTAINABILITY EQUITY FUND di Bursa Efek atau penyelenggara pasar dihentikan atau dibatalkan pencatatannya;
3. keadaan darurat;
4. Lembaga Penilai Harga Efek tidak menerbitkan referensi Harga Pasar Wajar;
5. Dilakukannya restrukturisasi atas Efek Syariah berpendapatan tetap dan/atau sukuk oleh penerbit Efek Syariah berpendapatan tetap dan/atau sukuk;
6. turunnya peringkat Efek Syariah berpendapatan tetap dan/atau sukuk atas sebagian besar atau seluruh portofolio investasi menjadi *non investment grade*;
7. pemenuhan peraturan perundang-undangan; dan/atau
8. terdapat kondisi dan hal lain yang ditetapkan dalam kontrak pengelolaan investasi

12.5. Manajer Investasi wajib memastikan bahwa hasil dari likuidasi SUCORINVEST SHARIA SUSTAINABILITY EQUITY FUND harus dibagi secara proporsional menurut komposisi jumlah Unit Penyertaan yang dimiliki oleh masing-masing Pemegang Unit Penyertaan.

12.6. Setelah dilakukannya pengumuman rencana pembubaran, likuidasi dan pembagian hasil likuidasi SUCORINVEST SHARIA SUSTAINABILITY EQUITY FUND, maka Pemegang Unit Penyertaan tidak dapat melakukan penjualan kembali Unit Penyertaan.

12.7. Pembagian Hasil Likuidasi

Dalam hal masih terdapat dana hasil likuidasi yang belum diambil oleh Pemegang Unit Penyertaan dan/atau terdapat dana yang tersisa setelah tanggal pembagian hasil likuidasi kepada Pemegang Unit Penyertaan yang ditetapkan oleh Manajer Investasi, maka:

- a. Jika Bank Kustodian telah memberitahukan dana tersebut Pemegang Unit Penyertaan sebanyak 3 (tiga) kali dalam tenggang waktu masing-masing 10 (sepuluh) Hari Bursa serta telah mengumumkannya dalam surat kabar harian berbahasa Indonesia yang berperedaran nasional, maka dana tersebut wajib disimpan dalam rekening giro di Bank Kustodian selaku Bank Umum, atas nama Bank Kustodian untuk kepentingan Pemegang Unit Penyertaan yang belum mengambil dana hasil likuidasi dan/atau untuk kepentingan Pemegang Unit Penyertaan yang tercatat pada tanggal pembubaran, dalam jangka waktu 3 (tiga) tahun;
- b. Setiap biaya yang timbul atas penyimpanan dana tersebut akan dibebankan kepada rekening giro tersebut; dan
- c. Apabila dalam jangka waktu 3 (tiga) tahun tidak diambil oleh Pemegang Unit Penyertaan, maka dana tersebut wajib diserahkan oleh Bank Kustodian kepada Pemerintah Indonesia untuk keperluan pengembangan industri Pasar Modal.

12.8. Dalam hal Manajer Investasi tidak lagi memiliki izin usaha atau Bank Kustodian tidak lagi memiliki surat persetujuan, OJK berwenang:

- a. Menunjuk Manajer Investasi lain untuk melakukan pengelolaan atau Bank Kustodian lain untuk mengadministrasikan SUCORINVEST SHARIA SUSTAINABILITY EQUITY FUND; atau
- b. Menunjuk salah 1 (satu) pihak yang masih memiliki izin usaha atau surat persetujuan untuk melakukan pembubaran SUCORINVEST SHARIA SUSTAINABILITY EQUITY FUND, jika tidak terdapat Manajer Investasi atau Bank Kustodian pengganti.

Dalam hal pihak yang ditunjuk untuk melakukan pembubaran SUCORINVEST SHARIA SUSTAINABILITY EQUITY FUND sebagaimana dimaksud pada butir 12.8. huruf b adalah Bank Kustodian, Bank Kustodian dapat menunjuk pihak lain untuk melakukan likuidasi SUCORINVEST SHARIA SUSTAINABILITY EQUITY FUND dengan pemberitahuan kepada OJK.

Manajer Investasi atau Bank Kustodian yang ditunjuk untuk melakukan pembubaran SUCORINVEST SHARIA SUSTAINABILITY EQUITY FUND sebagaimana dimaksud pada butir 12.8. wajib menyampaikan laporan penyelesaian pembubaran kepada OJK paling lambat 60 (enam puluh) Hari Bursa sejak ditunjuk untuk membubarkan SUCORINVEST SHARIA SUSTAINABILITY EQUITY FUND yang disertai dengan dokumen sebagai berikut:

1. pendapat dari Konsultan Hukum yang terdaftar di OJK;
2. laporan keuangan pembubaran SUCORINVEST SHARIA SUSTAINABILITY EQUITY FUND yang diaudit oleh Akuntan yang terdaftar di OJK; dan
3. akta pembubaran SUCORINVEST SHARIA SUSTAINABILITY EQUITY FUND dari Notaris yang terdaftar di OJK.

12.9. Dalam hal SUCORINVEST SHARIA SUSTAINABILITY EQUITY FUND dibubarkan dan dilikuidasi, maka beban biaya pembubaran dan likuidasi SUCORINVEST SHARIA SUSTAINABILITY EQUITY FUND termasuk biaya Konsultan Hukum, Akuntan dan Notaris serta biaya lain kepada pihak ketiga menjadi beban Manajer Investasi.

Dalam hal Bank Kustodian atau pihak lain yang ditunjuk oleh Bank Kustodian melakukan pembubaran dan likuidasi SUCORINVEST SHARIA SUSTAINABILITY EQUITY FUND sebagaimana dimaksud dalam butir 12.8. di atas, maka biaya pembubaran dan likuidasi, termasuk biaya Konsultan Hukum, Akuntan, dan Notaris serta biaya lain kepada pihak ketiga dapat dibebankan kepada SUCORINVEST SHARIA SUSTAINABILITY EQUITY FUND.

12.10. Manajer Investasi wajib melakukan penunjukan auditor untuk melaksanakan audit likuidasi sebagai salah satu syarat untuk melengkapi laporan yang wajib diserahkan kepada OJK yaitu pendapat dari akuntan. Dimana pembagian hasil likuidasi (jika ada) dilakukan setelah selesainya pelaksanaan audit likuidasi yang ditandai dengan diterbitkannya laporan hasil audit likuidasi.

BAB XIII
PENDAPAT DARI SEGI HUKUM

(lihat halaman selanjutnya)

No. Referensi: 0891/AM-1140422/AA-AS-ka/IX/2022

8 September 2022

Kepada Yth.

PT Sucorinvest Asset Management

Equity Tower, Lantai 31

Jl. Jend. Sudirman Kav. 52-53

Jakarta 12190

Perihal: Pendapat dari Segi Hukum Sehubungan dengan Pembentukan REKSA DANA BERBENTUK KONTRAK INVESTASI KOLEKTIF REKSA DANA SYARIAH SUCORINVEST SHARIA SUSTAINABILITY EQUITY FUND

Dengan hormat,

Saya, Adrianus Ardianto, Konsultan Hukum yang terdaftar di Otoritas Jasa Keuangan dengan Surat Tanda Terdaftar Profesi Penunjang Pasar Modal No. STTD.KH-33/PM.22/2018 tanggal 28 Maret 2018 dan merupakan anggota Himpunan Konsultan Hukum Pasar Modal dengan keanggotaan No. 200210, sebagai rekan pada Kantor Konsultan Hukum ARDIANTO & MASNIARI, telah ditunjuk oleh PT Sucorinvest Asset Management berdasarkan Surat Direksi tertanggal 13 Juli 2022, untuk bertindak sebagai Konsultan Hukum Independen sehubungan dengan pembentukan REKSA DANA BERBENTUK KONTRAK INVESTASI KOLEKTIF REKSA DANA SYARIAH SUCORINVEST SHARIA SUSTAINABILITY EQUITY FUND, sebagaimana termaktub dalam akta KONTRAK INVESTASI KOLEKTIF REKSA DANA SYARIAH SUCORINVEST SHARIA SUSTAINABILITY EQUITY FUND No. 08 tanggal 6 September 2022, dibuat di hadapan Leolin Jayayanti, S.H., M.Kn., notaris di Kota Jakarta Selatan (selanjutnya disebut "Kontrak"), antara PT Sucorinvest Asset Management selaku manajer investasi (selanjutnya disebut "Manajer Investasi") dan Standard Chartered Bank, Cabang Jakarta selaku bank kustodian (selanjutnya disebut "Bank Kustodian"), di mana Manajer Investasi akan melakukan Penawaran Umum atas Unit Penyertaan REKSA DANA BERBENTUK KONTRAK INVESTASI KOLEKTIF REKSA DANA SYARIAH SUCORINVEST SHARIA SUSTAINABILITY EQUITY FUND ("SUCORINVEST SHARIA SUSTAINABILITY EQUITY FUND") secara terus menerus hingga mencapai 10.000.000.000 (sepuluh miliar) Unit Penyertaan. Setiap Unit Penyertaan SUCORINVEST SHARIA SUSTAINABILITY EQUITY FUND mempunyai Nilai Aktiva Bersih awal per Unit Penyertaan sebesar Rp 1.000,- (seribu Rupiah) pada hari pertama Penawaran Umum. Selanjutnya harga pembelian Unit Penyertaan SUCORINVEST SHARIA SUSTAINABILITY EQUITY FUND ditetapkan berdasarkan Nilai Aktiva Bersih (NAB) per Unit Penyertaan SUCORINVEST SHARIA SUSTAINABILITY EQUITY FUND pada akhir Hari Bursa yang bersangkutan.

 Prosperity Tower Level 6
District 8, SCBD Lot 28
Jl. Jend. Sudirman Kav. 52-53
Jakarta 12190

P +6221 50820 450 (Hunting)
f +6221 50820 451

Dasar Penerbitan Pendapat dari Segi Hukum

Pendapat dari Segi Hukum ini kami buat berdasarkan pemeriksaan dan penelitian atas dokumen-dokumen asli dan/atau salinan yang kami peroleh dari Manajer Investasi dan Bank Kustodian, serta pernyataan dan keterangan tertulis dari Direksi, Dewan Komisaris, wakil dan/atau pegawai dari Manajer Investasi dan Bank Kustodian sebagaimana termuat dalam Laporan Pemeriksaan Hukum Pembentukan SUCORINVEST SHARIA SUSTAINABILITY EQUITY FUND Tanggal 8 September 2022 yang kami sampaikan dengan Surat kami No. Referensi: 0890/AM-1140422/AA-AS-ka/IX/2022 tanggal 8 September 2022 yang merupakan bagian tidak terpisahkan dari Pendapat dari Segi Hukum ini.

Pendapat dari Segi Hukum ini kami berikan sehubungan dengan Pernyataan Pendaftaran dalam rangka Penawaran Umum SUCORINVEST SHARIA SUSTAINABILITY EQUITY FUND yang diajukan oleh Manajer Investasi sesuai dengan Peraturan Otoritas Jasa Keuangan No. 23/POJK.04/2016 tanggal 13 Juni 2016 tentang Reksa Dana Berbentuk Kontrak Investasi Kolektif *jo*. Peraturan Otoritas Jasa Keuangan No. 2/POJK.04/2020 tanggal 8 Januari 2020 tentang Perubahan Atas Peraturan Otoritas Jasa Keuangan No. 23/POJK.04/2016 tentang Reksa Dana Berbentuk Kontrak Investasi Kolektif.

Penyusunan Pendapat dari Segi Hukum ini dibuat sesuai ketentuan yang diatur dalam Peraturan Otoritas Jasa Keuangan Nomor: 66/POJK.04/2017 tanggal 22 Desember 2017 tentang Konsultan Hukum yang Melakukan Kegiatan di Pasar Modal dan dengan mengacu pada standar profesi Konsultan Hukum Pasar Modal yang diatur dalam Keputusan Himpunan Konsultan Hukum Pasar Modal Nomor: Kep.03/HKHPM/XI/2021 tanggal 10 November 2021 tentang Perubahan Keputusan Himpunan Konsultan Hukum Pasar Modal Nomor: Kep.02/HKHPM/VIII/2018 tentang Standar Profesi Konsultan Hukum Pasar Modal.

Lingkup Pendapat dari Segi Hukum

Lingkup Pendapat dari Segi Hukum ini adalah terbatas dan relevan terhadap perihal tersebut di atas, yang berlaku dan ada pada tanggal diterbitkannya Pendapat dari Segi Hukum ini dengan melakukan pemeriksaan dari segi hukum sebagai berikut:

1. Terhadap Manajer Investasi, meliputi:
 - a. Akta pendirian dan perubahan Anggaran Dasar;
 - b. Susunan modal dan pemegang saham;
 - c. Maksud dan Tujuan;
 - d. Susunan anggota Direksi dan Dewan Komisaris;
 - e. Wakil Manajer Investasi Pengelola Investasi SUCORINVEST SHARIA SUSTAINABILITY EQUITY FUND;
 - f. Dewan Pengawas Syariah;
 - g. Izin-izin sehubungan dengan kegiatan usaha;
 - h. Dokumen operasional;

- i. Surat pernyataan atas fakta-fakta yang dianggap material; dan
 - j. Pernyataan Kesesuaian Syariah SUCORINVEST SHARIA SUSTAINABILITY EQUITY FUND.
2. Terhadap Bank Kustodian, meliputi:
 - a. Izin-izin sehubungan dengan kegiatan usaha;
 - b. Dokumen operasional;
 - c. Penanggung Jawab Kegiatan Syariah di Bank Kustodian;
 - d. Laporan tahunan dan bulanan Bank Kustodian;
 - e. Surat pernyataan atas fakta-fakta yang dianggap material; dan
 - f. Surat kuasa dari pihak-pihak yang mewakili Bank Kustodian.
 3. Terhadap Kontrak Investasi Kolektif, meliputi:
 - a. Akta Kontrak Investasi Kolektif;
 - b. Penawaran umum;
 - c. Penggantian Manajer Investasi dan/atau Bank Kustodian;
 - d. Kerahasiaan;
 - e. Pembubaran; dan
 - f. Penyelesaian perselisihan.

Asumsi

Dalam melakukan pemeriksaan dan penelitian tersebut di atas, kami mengasumsikan bahwa:

1. selain dari dokumen-dokumen yang telah diterima, tidak ada dokumen-dokumen lain mengenai perubahan anggaran dasar terakhir, perubahan susunan pengurus (Direksi dan Dewan Komisaris) terakhir, pembubaran dan likuidasi ataupun pencabutan/pembatalan/pembekuan perizinan, serta dokumen-dokumen lain yang berkaitan dengan pendirian, pengaturan, keberadaan dan pelaksanaan kegiatan usaha dari Manajer Investasi dan Bank Kustodian;
2. semua dokumen yang disampaikan secara langsung maupun elektronik dalam bentuk salinan/*copy* adalah yang benar, lengkap dan sama dengan aslinya;
3. semua tanda tangan yang ada pada dokumen asli dari semua dokumen yang disampaikan, termasuk yang dibuat di hadapan atau oleh Notaris, adalah tanda tangan asli dari orang-orang yang mempunyai kewenangan dan kecakapan hukum untuk melakukan perbuatan hukum;
4. semua surat kuasa yang disebutkan atau dinyatakan dalam semua dokumen yang disampaikan baik asli maupun elektronik dalam bentuk salinan/*copy*, adalah kuasa yang dapat dilaksanakan dan diberikan oleh dan kepada pihak yang berwenang

dengan sah mewakili Manajer Investasi dan Bank Kustodian sesuai dengan anggaran dasarnya maupun ketentuan internal Manajer Investasi dan Bank Kustodian;

5. semua pernyataan mengenai atau sehubungan dengan fakta yang material untuk Pendapat dari Segi Hukum ini yang dimuat dalam dokumen-dokumen yang disampaikan adalah benar;
6. pernyataan-pernyataan dari masing-masing anggota Direksi, Dewan Komisaris dan Tim Pengelola Investasi dari Manajer Investasi dan Bank Kustodian yang termuat dalam Surat Pernyataan, sebagaimana disebutkan dalam Pendapat dari Segi Hukum ini, dapat dimintakan pertanggungjawabannya baik secara pidana maupun perdata;
7. semua salinan dari akta notaris yang dibuat di hadapan atau oleh notaris sehubungan dengan pembentukan reksa dana ini dibuat oleh notaris yang berwenang berdasarkan peraturan perundang-undangan yang berlaku termasuk peraturan perundang-undangan di bidang pasar modal;
8. semua perjanjian sebagaimana disebutkan dalam Pendapat dari Segi Hukum ini dibuat berdasarkan kesepakatan dan itikad baik sebagaimana dimaksud dalam Pasal 1320 dan Pasal 1338 Kitab Undang-Undang Hukum Perdata; dan
9. semua pengungkapan informasi mengenai Efek termasuk Efek luar negeri yang akan menjadi portofolio investasi reksa dana adalah benar dan Efek tersebut dapat dibeli oleh reksa dana sesuai peraturan perundang-undangan yang berlaku, serta pembentukan dan penerbitannya telah sesuai dengan hukum negara yang mendasarinya.

Kualifikasi

Pendapat dari Segi Hukum ini kami berikan dengan kualifikasi-kualifikasi sebagai berikut:

1. Pendapat dari Segi Hukum ini hanya menyangkut pendapat dari aspek yuridis.
2. Pendapat dari Segi Hukum ini diberikan pada tanggal penerbitan Pendapat dari Segi Hukum ini, dan dapat menjadi tidak relevan lagi dalam hal terdapat pendapat, putusan, penetapan pengadilan/hakim yang berkekuatan hukum tetap, kebijakan umum maupun khusus yang diberlakukan oleh otoritas yang berwenang yang berbeda dengan Pendapat dari Segi Hukum ini, berlakunya kedaluwarsa/lewat waktu sesuai hukum yang berlaku.
3. Pendapat dari Segi Hukum ini diberikan terbatas untuk perihal di atas pada Pendapat dari Segi Hukum ini dan tidak dapat ditafsirkan atau dipergunakan untuk perihal lainnya.

Pendapat dari Segi Hukum

Berdasarkan hal-hal sebagaimana disebutkan di atas dan dengan berpedoman pada peraturan perundang-undangan yang berlaku, khususnya peraturan perundang-undangan di bidang pasar modal, kami sampaikan Pendapat dari Segi Hukum sebagai berikut:

1. Manajer Investasi adalah suatu perusahaan efek yang didirikan menurut dan berdasarkan peraturan perundang-undangan Negara Republik Indonesia, berkedudukan hukum di Jakarta Selatan dan telah memperoleh semua izin yang diperlukan untuk menjalankan kegiatan usahanya termasuk tetapi tidak terbatas pada izin usaha untuk melakukan kegiatan sebagai Manajer Investasi.
2. Anggaran Dasar Manajer Investasi yang berlaku pada tanggal diterbitkannya Pendapat dari Segi Hukum ini termaktub dalam akta Pernyataan Keputusan Rapat PT Gani Aset Manajemen No. 26 tanggal 20 Januari 2009, yang telah mendapat persetujuan dari Menteri Hukum dan Hak Asasi Manusia Republik Indonesia dengan Surat Keputusan No. AHU-16094.AH.01.02.Tahun 2009 tanggal 27 April 2009 *jis.* akta Pernyataan Keputusan Rapat PT Gani Aset Manajemen No. 23 tanggal 13 Mei 2009, keduanya dibuat di hadapan Teddy Anwar, S.H., SpN., notaris di Jakarta, yang telah mendapat persetujuan dari Menteri Hukum dan Hak Asasi Manusia Republik Indonesia dengan Surat Keputusan No. AHU-27572.AH.01.02.Tahun 2009 tanggal 22 Juni 2009, akta Pernyataan Keputusan Para Pemegang Saham PT Gani Aset Manajemen No. 44 tanggal 23 Mei 2011, dibuat di hadapan Benny Kristianto, S.H., notaris di Jakarta, yang telah mendapat persetujuan dari Menteri Hukum dan Hak Asasi Manusia Republik Indonesia dengan Surat Keputusan No. AHU-30021.AH.01.02.Tahun 2011 tanggal 15 Juni 2011, akta Pernyataan Keputusan Para Pemegang Saham PT Sucorinvest Asset Management No. 25 tanggal 20 Maret 2014, dibuat di hadapan Kumala Tjahjani, S.H., M.H., M.Kn., notaris di Jakarta, yang telah mendapat persetujuan dari Menteri Hukum dan Hak Asasi Manusia Republik Indonesia dengan Surat Keputusan No. AHU-AH.01.10-16535 tanggal 23 April 2014, akta Pernyataan Keputusan Para Pemegang Saham PT Gani Aset Manajemen No. 25 tanggal 30 November 2015, dibuat di hadapan Dewi Maya Rachmandani Sobari, S.H., M.Kn., notaris di Tangerang Selatan, yang telah mendapat persetujuan dari Menteri Hukum dan Hak Asasi Manusia Republik Indonesia dengan Surat Keputusan No. AHU-0947208.AH.01.02.Tahun 2015 tanggal 3 Desember 2015 dan akta Keputusan Para Pemegang Saham Diluar Rapat Umum Pemegang Saham PT Sucorinvest Asset Management No. 01 tanggal 4 Februari 2020, dibuat di hadapan Yohana, S.H., M.H., M.Kn., notaris di Kabupaten Lebak, yang telah diterima dan dicatat di dalam sistem Administrasi Badan Hukum Kementerian Hukum dan Hak Asasi Manusia Republik Indonesia dengan Surat Keputusan No. AHU-AH.01.03-0065552 tanggal 5 Februari 2020.
3. Maksud dan tujuan Manajer Investasi sebagaimana termaktub dalam anggaran dasar Manajer Investasi adalah untuk melakukan usaha dalam bidang usaha Efek dan untuk

mencapai maksud dan tujuan tersebut, SUCORINVEST dapat melaksanakan kegiatan usaha sebagai Manajer Investasi.

4. Susunan permodalan dan pemegang saham Manajer Investasi yang berlaku pada tanggal diterbitkannya Pendapat dari Segi Hukum ini termaktub dalam akta Pernyataan Keputusan Rapat PT Gani Aset Manajemen No. 26 tanggal 20 Januari 2009, yang telah mendapat persetujuan dari Menteri Hukum dan Hak Asasi Manusia Republik Indonesia dengan Surat Keputusan No. AHU-16094.AH.01.02.Tahun 2009 tanggal 27 April 2009 *jis.* akta Pernyataan Keputusan Rapat PT Gani Aset Manajemen No. 23 tanggal 13 Mei 2009, keduanya dibuat di hadapan Teddy Anwar, S.H., SpN., notaris di Jakarta, yang telah memperoleh persetujuan dari Menteri Hukum dan Hak Asasi Manusia Republik Indonesia dengan Surat Keputusan No. AHU-27572.AH.01.02.Tahun 2009 tanggal 22 Juni 2009 dan akta Pernyataan Keputusan Tertulis Para Pemegang Saham PT Sucorinvest Asset Management No. 03 tanggal 1 Oktober 2018, dibuat di hadapan Leolin Jayayanti, S.H., M.kn., notaris di Jakarta, yang telah diterima dan dicatat dalam sistem Administrasi Badan Hukum Kementerian Hukum dan Hak Asasi Manusia Republik Indonesia dengan Surat No. AHU-AH.01.03-0248357 tanggal 2 Oktober 2018, adalah sebagai berikut:

Keterangan	Nilai Nominal Rp 1.000.000,- per Saham		%
	Jumlah Saham	Rupiah	
Modal Dasar	100.000	100.000.000.000	
Modal Ditempatkan dan Disetor	27.350	27.350.000.000	100
Pemegang Saham:			
1. PT Sucor Investama	25.000	25.000.000.000	91,40
2. Wuddy Warsono	1.800	1.800.000.000	6,59
3. Jemmy Paul Wawointana	550	550.000.000	2,01
Jumlah Saham dalam Portepel	72.650	-	-

5. Susunan anggota Direksi dan Dewan Komisaris Manajer Investasi yang sedang menjabat sampai dengan diterbitkannya Pendapat dari Segi Hukum ini adalah sebagai berikut:

No.	Nama	Jabatan	Akta Pengangkatan			Keterangan
			No.	Tanggal	Dibuat Oleh/ Di Hadapan	
1.	Jemmy Paul Wawointana	Direktur Utama	03	1 Oktober 2018	Leolin Jayayanti, S.H., M.Kn., notaris di Jakarta	Diterima dan dicatatkan dalam <i>database</i> Sistem Administrasi Badan Hukum Kementerian Hukum dan Hak Asasi Manusia Republik Indonesia dengan Surat No. AHU-AH.01.03-0248357 tanggal 2

2.	Yenny Siahaan	Direktur	03	1 Oktober 2018	Leolin Jayayanti, S.H., M.Kn., notaris di Jakarta	Oktober 2018 dan telah didaftarkan dalam Daftar Perseroan No. AHU-0129714.AH.01.11.Tahun 2018 tanggal 2 Oktober 2018.
3.	Johannes Susilo	Komisaris Utama	02	1 Februari 2021	Leolin Jayayanti, S.H., M.Kn., notaris di Kota Jakarta Selatan	Diterima dan dicatatkan dalam <i>database</i> Sistem Administrasi Badan Hukum Kementerian Hukum dan Hak Asasi Manusia Republik Indonesia dengan Surat No. AHU-AH.01.03-0063685 tanggal 1 Februari 2021 dan telah didaftarkan dalam Daftar Perseroan No. AHU-0019523.AH.01.11.Tahun 2021 tanggal 1 Februari 2021.
4.	Rusli Sutanto	Komisaris Independen	02	1 Februari 2021	Leolin Jayayanti, S.H., M.Kn., notaris di Kota Jakarta Selatan	Diterima dan dicatatkan dalam <i>database</i> Sistem Administrasi Badan Hukum Kementerian Hukum dan Hak Asasi Manusia Republik Indonesia dengan Surat No. AHU-AH.01.03-0063685 tanggal 1 Februari 2021 dan telah didaftarkan dalam Daftar Perseroan No. AHU-0019523.AH.01.11.Tahun 2021 tanggal 1 Februari 2021.

Anggota Direksi dan Dewan Komisaris dari Manajer Investasi yang sedang menjabat, adalah sah karena diangkat sesuai dengan anggaran dasar Manajer Investasi serta peraturan perundang-undangan yang berlaku termasuk peraturan di bidang pasar modal khususnya mengenai Perusahaan Efek yang melakukan kegiatan usaha sebagai manajer investasi.

6. Tim Pengelola Investasi SUCORINVEST SHARIA SUSTAINABILITY EQUITY FUND adalah sebagai berikut ini:

No.	Nama	Jabatan
1.	Jemmy Paul Wawointana	Ketua
2.	Michele Gabriela	Anggota
3.	Dimas Yusuf	Anggota
4.	Gama Yuki Amanda	Anggota
5.	Samuel Mailoa	Anggota
6.	Alexander Yasa	Anggota
7.	Alvaro Ihsan M Alvin	Anggota

7. Semua anggota Direksi serta Tim Pengelola Investasi telah memiliki izin orang-perseorangan sebagai Wakil Manajer Investasi.
8. Anggota Direksi, Dewan Komisaris dan Wakil Manajer Investasi pengelola investasi SUCORINVEST SHARIA SUSTAINABILITY EQUITY FUND telah menyatakan dalam

masing-masing Surat Pernyataan tertanggal 31 Agustus 2022 bahwa sampai dengan tanggal Surat Pernyataan tersebut ditandatangani, anggota Direksi, Dewan Komisaris dan Wakil Manajer Investasi pengelola investasi SUCORINVEST SHARIA SUSTAINABILITY EQUITY FUND, tidak pernah dinyatakan pailit dan masing-masing mereka tidak pernah menjadi anggota Direksi, Komisaris atau Wakil Manajer Investasi yang dinyatakan bersalah menyebabkan suatu perseroan dinyatakan pailit atau pernah dihukum karena melakukan tindak pidana yang merugikan keuangan Negara Republik Indonesia.

9. Anggota Direksi, Dewan Komisaris dan Wakil Manajer Investasi pengelola investasi SUCORINVEST SHARIA SUSTAINABILITY EQUITY FUND, telah menyatakan dalam masing-masing Surat Pernyataan tertanggal 31 Agustus 2022 bahwa sampai dengan tanggal Surat Pernyataan tersebut ditandatangani, anggota Direksi dari Manajer Investasi pada saat ini tidak bekerja pada perusahaan lain, Dewan Komisaris dari Manajer Investasi pada saat ini tidak bekerja pada perusahaan efek lain dan Wakil Manajer Investasi pengelola investasi SUCORINVEST SHARIA SUSTAINABILITY EQUITY FUND pada saat ini tidak bekerja pada lebih dari 1 (satu) Perusahaan Efek dan/atau lembaga jasa keuangan lainnya.
10. Anggota Direksi, Dewan Komisaris dan Wakil Manajer Investasi pengelola investasi SUCORINVEST SHARIA SUSTAINABILITY EQUITY FUND telah menyatakan dalam masing-masing Surat Pernyataan tertanggal 31 Agustus 2022 bahwa sampai dengan tanggal Surat Pernyataan tersebut ditandatangani, anggota Direksi, Dewan Komisaris dan Wakil Manajer Investasi pengelola investasi SUCORINVEST SHARIA SUSTAINABILITY EQUITY FUND, tidak terlibat dalam perkara pidana, perdata, perpajakan, tata usaha negara, maupun kepailitan di muka peradilan umum.
11. Direksi Manajer Investasi telah menyatakan dalam Surat Pernyataan tertanggal 31 Agustus 2022 bahwa sampai dengan tanggal Surat Pernyataan tersebut ditandatangani, Manajer Investasi telah memenuhi kewajiban-kewajiban terkait ketenagakerjaan dan ketentuan mengenai fungsi-fungsi Manajer Investasi sesuai dengan ketentuan peraturan perundang-undangan yang berlaku, serta struktur organisasi Manajer Investasi yang dimuat dalam website Manajer Investasi adalah benar sesuai dengan kondisi terkini Manajer Investasi.
12. Direksi Manajer Investasi telah menyatakan dalam Surat Pernyataan tertanggal 31 Agustus 2022 bahwa rencana pembentukan SUCORINVEST SHARIA SUSTAINABILITY EQUITY FUND telah disetujui oleh seluruh anggota Direksi Manajer Investasi.
13. Direksi Manajer Investasi telah menyatakan dalam Surat Pernyataan tertanggal 31 Agustus 2022 bahwa sampai dengan tanggal Surat Pernyataan tersebut

ditandatangani, Manajer Investasi tidak terlibat baik dalam perkara pidana, perdata, perpajakan, tata usaha negara maupun kepailitan di muka badan peradilan di Indonesia.

14. Manajer Investasi telah mempunyai Dewan Pengawas Syariah dalam melakukan kegiatan pengelolaan SUCORINVEST SHARIA SUSTAINABILITY EQUITY FUND.
15. Bank Kustodian adalah cabang dari suatu bank asing yang didirikan berdasarkan hukum negara Kerajaan Inggris dan telah memperoleh semua izin yang diperlukan untuk menjalankan kegiatan usahanya di Indonesia termasuk tetapi tidak terbatas pada persetujuan otoritas Pasar Modal untuk melakukan kegiatan sebagai Kustodian.
16. Bank Kustodian telah menyatakan dalam Surat Pernyataan tertanggal 31 Agustus 2022 bahwa sampai dengan tanggal Surat Pernyataan tersebut ditandatangani, Bank Kustodian tidak pernah terlibat perkara perdata maupun pidana, ataupun dalam perselisihan administrasi dengan instansi pemerintah yang berwenang, atau berada dalam proses kepailitan yang dapat mempengaruhi secara material kedudukan atau kelangsungan usaha dari Bank Kustodian dan bahwa Bank Kustodian tidak pernah dihukum karena melakukan tindak pidana yang merugikan keuangan negara.
17. Bank Kustodian telah melaksanakan kewajiban masing-masing terkait laporan tahunan periode tahun 2021 dan laporan aktivitas bulanan periode bulan Februari 2022 sampai dengan bulan Mei 2022, sebagaimana diatur dalam Pasal 2 Peraturan Otoritas Jasa Keuangan No. 24/POJK.04/2017 tanggal 21 Juni 2017 tentang Laporan Bank Umum Sebagai Kustodian, kecuali laporan aktivitas bulanan periode bulan Juni 2022 sampai dengan bulan Agustus 2022 yang belum kami terima sampai dengan tanggal diterbitkannya Pendapat dari Segi Hukum.
18. Bank Kustodian telah mempunyai penanggung jawab kegiatan di bidang keuangan Syariah dalam melakukan kegiatan kustodian.
19. Manajer Investasi dan Bank Kustodian telah menyatakan dalam masing-masing Surat Pernyataan tertanggal 31 Agustus 2022 bahwa sampai dengan tanggal Surat Pernyataan tersebut ditandatangani, Manajer Investasi dan Bank Kustodian tidak mempunyai hubungan afiliasi satu sama lain.
20. Kontrak telah dibuat sesuai dengan peraturan perundang-undangan yang berlaku, khususnya peraturan perundang-undangan di bidang pasar modal yang mengatur tentang reksa dana berbentuk kontrak investasi kolektif.

21. Manajer Investasi telah memperoleh Pernyataan Kesesuaian Syariah atas penerbitan SUCORINVEST SHARIA SUSTAINABILITY EQUITY FUND dari Dewan Pengawas Syariah Manajer Investasi.
22. SUCORINVEST SHARIA SUSTAINABILITY EQUITY FUND berlaku sejak ditetapkannya pernyataan efektif oleh Otoritas Jasa Keuangan (“OJK”) sampai dinyatakan bubar sesuai peraturan perundang-undangan yang berlaku.
23. Baik Manajer Investasi maupun Bank Kustodian mempunyai kecakapan hukum dan berwenang sepenuhnya untuk menandatangani Kontrak dan oleh karena itu kewajiban-kewajiban mereka masing-masing selaku para pihak dalam Kontrak adalah sah dan mengikat serta dapat dituntut pemenuhannya di muka badan peradilan yang berwenang. Setelah ditetapkannya pernyataan efektif oleh OJK, setiap pembeli Unit Penyertaan yang karena itu menjadi pemilik/Pemegang Unit Penyertaan terikat oleh Kontrak.
24. Kontrak memuat ketentuan mengenai kerahasiaan dan keamanan data/informasi Pemegang Unit Penyertaan sebagai bentuk penerapan prinsip perlindungan konsumen sebagaimana disyaratkan dalam Pasal 2 huruf d Peraturan Otoritas Jasa Keuangan No. 6/POJK.07/2022 tanggal 14 April 2022 tentang Perlindungan Konsumen dan Masyarakat di Sektor Jasa Keuangan.
25. Kontrak mengatur ketentuan mengenai penggantian Manajer Investasi dan/atau Bank Kustodian yaitu berdasarkan: (i) kewenangan OJK apabila terjadi pelanggaran Manajer Investasi dan/atau Bank Kustodian terhadap peraturan perundang-undangan yang berlaku; (ii) kewenangan Manajer Investasi mengganti Bank Kustodian; (iii) pengunduran diri Manajer Investasi; (iv) pengunduran diri Bank Kustodian; (v) kesepakatan antara Manajer Investasi dan Bank Kustodian untuk mengganti Manajer Investasi dan/atau Bank Kustodian. Manajer Investasi/Bank Kustodian wajib bertanggung jawab atas tugas sebagai Manajer Investasi/Bank Kustodian sampai dengan adanya Manajer Investasi/Bank Kustodian pengganti.
26. SUCORINVEST SHARIA SUSTAINABILITY EQUITY FUND wajib dibubarkan apabila terjadi salah satu dari hal-hal sebagai berikut: (i) dalam jangka waktu 90 (sembilan puluh) Hari Bursa, SUCORINVEST SHARIA SUSTAINABILITY EQUITY FUND yang pernyataan pendaftarannya telah menjadi efektif memiliki dana kelolaan kurang dari Rp 10.000.000.000,- (sepuluh miliar Rupiah); (ii) diperintahkan oleh OJK sesuai dengan peraturan perundang-undangan di bidang Pasar Modal; (iii) total Nilai Aktiva Bersih SUCORINVEST SHARIA SUSTAINABILITY EQUITY FUND kurang dari Rp 10.000.000.000,- (sepuluh miliar Rupiah) selama 120 (seratus dua puluh) Hari Bursa berturut-turut; atau (iv) Manajer Investasi dan Bank Kustodian telah sepakat untuk

membubarkan SUCORINVEST SHARIA SUSTAINABILITY EQUITY FUND, yang dilaksanakan sesuai dengan ketentuan Kontrak.

27. Pilihan penyelesaian perselisihan antara Manajer Investasi, Bank Kustodian, dan Pemegang Unit Penyertaan yang berhubungan dengan Kontrak menggunakan dilakukan melalui Lembaga Alternatif Penyelesaian Sengketa (LAPS) Sektor Jasa Keuangan yang telah memperoleh persetujuan dari OJK dengan syarat, ketentuan dan tata cara sebagaimana dimaksud dalam Peraturan Otoritas Jasa Keuangan Nomor: 61/POJK.07/2020 tanggal 14 Desember 2020 tentang Lembaga Alternatif Penyelesaian Sengketa Sektor Jasa Keuangan.
28. Setiap Unit Penyertaan yang diterbitkan, ditawarkan dan dijual memberi hak kepada pemilik/pemegangnya yang terdaftar dalam daftar penyimpanan kolektif yang diselenggarakan oleh Bank Kustodian untuk menjalankan semua hak yang dapat dijalankan oleh seorang pemilik/Pemegang Unit Penyertaan.

Demikian Pendapat dari Segi Hukum ini kami berikan dengan sebenarnya selaku Konsultan Hukum Independen dan tidak terafiliasi baik dengan Manajer Investasi maupun dengan Bank Kustodian dan kami bertanggung jawab atas isi Pendapat dari Segi Hukum ini.

Hormat kami,
ARDIANTO & MASNIARI



Adrianus Ardianto
Partner
STTD.KH-33/PM.22/2018

BAB XIV

PERSYARATAN DAN TATA CARA PEMBELIAN UNIT PENYERTAAN

14.1. PEMBELIAN UNIT PENYERTAAN

Sebelum melakukan pembelian, calon Pemegang Unit Penyertaan harus sudah mempelajari dan mengerti isi Prospektus SUCORINVEST SHARIA SUSTAINABILITY EQUITY FUND beserta ketentuan-ketentuan yang ada di dalamnya.

Pemesanan pembelian Unit Penyertaan harus dilakukan sesuai dengan ketentuan-ketentuan serta persyaratan yang tercantum dalam Prospektus dan formulir sehubungan dengan pemesanan pembelian Unit Penyertaan.

Formulir Pemesanan Pembelian dan Formulir Pembukaan Rekening dapat diperoleh dari Manajer Investasi atau Agen Penjual Efek Reksa Dana yang ditunjuk oleh Manajer Investasi (jika ada).

14.2. PROSEDUR PEMBELIAN UNIT PENYERTAAN

Para calon Pemegang Unit Penyertaan yang ingin membeli Unit Penyertaan SUCORINVEST SHARIA SUSTAINABILITY EQUITY FUND harus terlebih dahulu menjadi nasabah Manajer Investasi dengan mengisi secara lengkap dan menandatangani Formulir Pembukaan Rekening dan formulir lain yang diperlukan dalam rangka penerapan Program APU, PPT dan PPPSPM di Sektor Jasa Keuangan yang dapat diperoleh dari Manajer Investasi atau Agen Penjual Efek Reksa Dana yang ditunjuk oleh Manajer Investasi (jika ada) dan melengkapinya dengan fotokopi identitas diri (Kartu Tanda Penduduk untuk perorangan lokal, Paspor untuk perorangan asing dan fotokopi anggaran dasar, NPWP (Nomor Pokok Wajib Pajak) serta Kartu Tanda Penduduk, Paspor pejabat yang berwenang untuk badan hukum) dan dokumen-dokumen pendukung lainnya sesuai dengan Program APU, PPT dan PPPSPM di Sektor Jasa Keuangan

Formulir Pembukaan Rekening diisi secara lengkap dan ditandatangani oleh calon Pemegang Unit Penyertaan cukup dilakukan sekali saat menjadi nasabah Manajer Investasi atau Agen Penjual Efek Reksa Dana yang ditunjuk oleh Manajer Investasi (jika ada).

Manajer Investasi wajib melaksanakan dan memastikan Agen Penjual Efek Reksa Dana yang ditunjuk oleh Manajer Investasi (jika ada) melaksanakan Program APU dan PPT di Sektor Jasa Keuangan dalam penerimaan Pemegang Unit Penyertaan melalui pembukaan rekening secara elektronik dan peraturan mengenai informasi dan transaksi elektronik.

Pembelian Unit Penyertaan SUCORINVEST SHARIA SUSTAINABILITY EQUITY FUND dilakukan oleh calon Pemegang Unit Penyertaan dengan mengisi Formulir Pemesanan Pembelian Unit Penyertaan SUCORINVEST SHARIA SUSTAINABILITY EQUITY FUND, dan melengkapinya dengan bukti pembayaran. Formulir Pemesanan Pembelian Unit Penyertaan SUCORINVEST SHARIA SUSTAINABILITY EQUITY FUND beserta bukti pembayaran dan fotokopi bukti identitas diri tersebut harus disampaikan kepada Manajer Investasi secara langsung atau melalui Agen Penjual Efek Reksa Dana yang ditunjuk oleh Manajer Investasi (jika ada).

Formulir Pembukaan Rekening dan Formulir Pemesanan Pembelian SUCORINVEST SHARIA SUSTAINABILITY EQUITY FUND dapat diperoleh dari Manajer Investasi atau Agen Penjual Efek Reksa Dana yang ditunjuk oleh Manajer Investasi (jika ada).

Dalam hal Manajer Investasi atau Agen Penjual Efek Reksa Dana yang ditunjuk oleh Manajer Investasi (jika ada) di bawah koordinasi Manajer Investasi menyediakan Sistem Elektronik, Pemegang Unit Penyertaan dapat pula melakukan pembelian Unit Penyertaan dengan menyampaikan Formulir Pemesanan Pembelian Unit Penyertaan berbentuk formulir elektronik yang disertai dengan bukti pembayaran dengan menggunakan Sistem Elektronik yang disediakan oleh Manajer Investasi atau Agen Penjual Efek Reksa Dana yang ditunjuk oleh Manajer Investasi (jika ada). Manajer Investasi wajib memastikan kesiapan Sistem Elektronik yang disediakan oleh Manajer Investasi atau Agen Penjual Efek Reksa Dana yang ditunjuk oleh Manajer Investasi (jika ada) untuk pembelian Unit Penyertaan dan memastikan bahwa Sistem Elektronik tersebut telah sesuai dengan peraturan ketentuan hukum di bidang informasi dan transaksi elektronik yang berlaku, yang antara lain memberikan informasi dan bukti transaksi yang sah, menyediakan Prospektus elektronik dan dokumen elektronik yang dapat dicetak apabila diminta oleh calon Pemegang Unit Penyertaan dan/atau OJK, dan

melindungi kepentingan calon Pemegang Unit Penyertaan yang beritikad baik serta memastikan calon Pemegang Unit Penyertaan telah melakukan pendaftaran Sistem Elektronik yang disediakan oleh Manajer Investasi atau Agen Penjual Efek Reksa Dana yang ditunjuk oleh Manajer Investasi (jika ada). Manajer Investasi atau Agen Penjual Efek Reksa Dana yang ditunjuk oleh Manajer Investasi (jika ada) bertanggung jawab atas penyelenggaraan Formulir Pemesanan Pembelian Unit Penyertaan dengan Sistem Elektronik

Dalam hal terdapat keyakinan adanya pelanggaran penerapan Program APU, PPT dan PPPSPM di Sektor Jasa Keuangan, Manajer Investasi atau Agen Penjual Efek Reksa Dana yang ditunjuk oleh Manajer Investasi (jika ada) wajib menolak pesanan pembelian Unit Penyertaan dari calon Pemegang Unit Penyertaan.

Pembelian Unit Penyertaan oleh pemodal tersebut harus dilakukan sesuai dengan syarat dan ketentuan yang tercantum dalam Kontrak, Prospektus dan Formulir Pemesanan Pembelian Unit Penyertaan SUCORINVEST SHARIA SUSTAINABILITY EQUITY FUND. Pembelian Unit Penyertaan oleh pemodal yang dilakukan menyimpang dari ketentuan-ketentuan dan persyaratan tersebut di atas akan ditolak dan tidak diproses.

14.3. BATAS MINIMUM PEMBELIAN UNIT PENYERTAAN

Batas minimum pembelian awal dan selanjutnya Unit Penyertaan SUCORINVEST SHARIA SUSTAINABILITY EQUITY FUND adalah sebesar Rp. 1.000.000,- (satu juta Rupiah) untuk setiap Pemegang Unit Penyertaan.

Apabila pembelian Unit Penyertaan dilakukan melalui Agen Penjual Efek Reksa Dana yang ditunjuk oleh Manajer Investasi (jika ada) maka dengan pemberitahuan tertulis sebelumnya kepada Manajer Investasi, Agen Penjual Efek Reksa Dana yang ditunjuk oleh Manajer Investasi (jika ada) dapat menetapkan batas minimum pembelian Unit Penyertaan yang lebih tinggi dari batas minimum pembelian Unit Penyertaan sebagaimana disebutkan di atas.

14.4. HARGA PEMBELIAN UNIT PENYERTAAN

Setiap Unit Penyertaan SUCORINVEST SHARIA SUSTAINABILITY EQUITY FUND ditawarkan dengan harga sama dengan Nilai Aktiva Bersih awal per Unit Penyertaan SUCORINVEST SHARIA SUSTAINABILITY EQUITY FUND yaitu sebesar Rp 1.000,- (seribu Rupiah) setiap Unit Penyertaan SUCORINVEST SHARIA SUSTAINABILITY EQUITY FUND pada hari pertama penawaran. Selanjutnya harga Unit Penyertaan ditetapkan berdasarkan Nilai Aktiva Bersih SUCORINVEST SHARIA SUSTAINABILITY EQUITY FUND pada akhir Hari Bursa dan/atau Hari Kerja yang bersangkutan.

14.5. PEMROSESAN PEMBELIAN UNIT PENYERTAAN

Formulir Pemesanan Pembelian SUCORINVEST SHARIA SUSTAINABILITY EQUITY FUND beserta bukti pembayaran dan fotokopi bukti identitas diri yang telah diterima secara lengkap dan disetujui oleh Manajer Investasi atau Agen Penjual Efek Reksa Dana yang ditunjuk oleh Manajer Investasi (jika ada) (*in complete application*) sampai dengan pukul 13.00 WIB (tiga belas Waktu Indonesia Barat) dan pembayaran untuk pembelian yang diterima dengan baik pada rekening SUCORINVEST SHARIA SUSTAINABILITY EQUITY FUND (*in good fund*) oleh Bank Kustodian pada Hari Bursa yang sama sampai dengan pukul 17.00 WIB (tujuh belas Waktu Indonesia Barat) akan diproses oleh Bank Kustodian berdasarkan Nilai Aktiva Bersih per Unit Penyertaan SUCORINVEST SHARIA SUSTAINABILITY EQUITY FUND pada akhir Hari Bursa yang sama.

Apabila Formulir Pemesanan Pembelian SUCORINVEST SHARIA SUSTAINABILITY EQUITY FUND beserta bukti pembayaran dan fotokopi bukti identitas diri yang telah diterima secara lengkap dan disetujui oleh Manajer Investasi atau Agen Penjual Efek Reksa Dana yang ditunjuk oleh Manajer Investasi (jika ada) (*in complete application*) setelah pukul 13.00 WIB (tiga belas Waktu Indonesia Barat) dan/atau pembayaran untuk pembelian tersebut diterima dengan baik pada rekening SUCORINVEST SHARIA SUSTAINABILITY EQUITY FUND (*in good fund*) oleh Bank Kustodian setelah pukul 17.00 WIB (tujuh belas Waktu Indonesia Barat) pada suatu Hari Bursa, maka pembelian tersebut akan diproses oleh Bank Kustodian berdasarkan Nilai Aktiva Bersih per Unit Penyertaan SUCORINVEST SHARIA SUSTAINABILITY EQUITY FUND pada akhir Hari Bursa berikutnya.

Dalam hal pembelian Unit Penyertaan SUCORINVEST SHARIA SUSTAINABILITY EQUITY FUND dilakukan oleh Pemegang Unit Penyertaan secara berkala sesuai dengan ketentuan angka 13.9. Prospektus ini, maka formulir sehubungan dengan pemesanan pembelian Unit Penyertaan SUCORINVEST SHARIA SUSTAINABILITY EQUITY

FUND secara berkala dianggap telah diterima dengan baik oleh Manajer Investasi atau Agen Penjual Efek Reksa Dana yang ditunjuk oleh Manajer Investasi (jika ada) pada tanggal yang telah disebutkan di dalam formulir sehubungan dengan pemesanan pembelian Unit Penyertaan secara berkala yang pertama kali dan akan diproses oleh Bank Kustodian berdasarkan Nilai Aktiva Bersih SUCORINVEST SHARIA SUSTAINABILITY EQUITY FUND pada akhir Hari Bursa diterimanya pembayaran untuk pembelian Unit Penyertaan secara berkala tersebut dengan baik (*in good funds*) oleh Bank Kustodian. Apabila tanggal diterimanya pembayaran untuk pembelian Unit Penyertaan secara berkala tersebut bukan merupakan Hari Bursa, maka pembelian Unit Penyertaan secara berkala tersebut akan diproses oleh Bank Kustodian berdasarkan Nilai Aktiva Bersih SUCORINVEST SHARIA SUSTAINABILITY EQUITY FUND pada Hari Bursa berikutnya. Apabila tanggal yang disebutkan di dalam formulir sehubungan dengan pemesanan pembelian Unit Penyertaan secara berkala yang pertama kali tersebut bukan merupakan Hari Bursa, maka formulir sehubungan dengan pemesanan pembelian Unit Penyertaan SUCORINVEST SHARIA SUSTAINABILITY EQUITY FUND secara berkala dianggap telah diterima dengan baik oleh Manajer Investasi atau Agen Penjual Efek Reksa Dana yang ditunjuk oleh Manajer Investasi (jika ada) pada Hari Bursa berikutnya.

Untuk pemesanan dan pembayaran pembelian Unit Penyertaan yang dilakukan secara elektronik menggunakan sistem elektronik yang disediakan oleh Manajer Investasi atau Agen Penjual Efek Reksa Dana yang ditunjuk oleh Manajer Investasi (jika ada), jika pemesanan dan pembayaran pembelian tersebut dilakukan pada hari yang bukan merupakan Hari Bursa, maka Nilai Aktiva Bersih yang akan dipergunakan adalah Nilai Aktiva Bersih per Unit Penyertaan pada Hari Bursa berikutnya.

14.6. SYARAT PEMBAYARAN

Pembayaran Unit Penyertaan SUCORINVEST SHARIA SUSTAINABILITY EQUITY FUND dilakukan dengan pemindahbukuan/transfer dalam mata uang Rupiah dan pembayaran tersebut dilakukan ke rekening SUCORINVEST SHARIA SUSTAINABILITY EQUITY FUND yang berada pada Bank Kustodian.

Pemindahbukuan atau transfer pembayaran pembelian unit penyertaan Reksa Dana harus ditujukan ke rekening bank atas nama Reksa Dana yang ditunjuk oleh Manajer Investasi atau rekening bank di bawah ini:

Bank : **Standard Chartered Bank, Cabang Jakarta**
Atas Nama : **REKSA DANA SYARIAH SUCORINVEST SHARIA SUSTAINABILITY EQUITY FUND**
No. Rekening : **306-8167132-4**

Adapun nomor rekening pada bank lain :

Bank : **BCA, cabang BEI**
Atas Nama : **REKSA DANA SYARIAH SUCORINVEST SHARIA SUSTAINABILITY EQUITY FUND**
No. Rekening : **4957515397**

Dengan tidak mengurangi ketentuan diatas, maka apabila diperlukan, untuk mempermudah proses pembelian Unit Penyertaan SUCORINVEST SHARIA SUSTAINABILITY EQUITY FUND, maka atas permintaan Manajer Investasi, Bank Kustodian dapat membuka rekening atas nama SUCORINVEST SHARIA SUSTAINABILITY EQUITY FUND pada bank lain. Rekening tersebut sepenuhnya menjadi tanggung jawab dari dan dikendalikan oleh Bank Kustodian. Rekening tersebut hanya dipergunakan semata-mata untuk penerimaan dana dari pembelian Unit Penyertaan SUCORINVEST SHARIA SUSTAINABILITY EQUITY FUND.

Semua biaya Bank, pemindahbukuan/transfer, jika ada, sehubungan dengan pembayaran tersebut menjadi tanggung jawab calon Pemegang Unit Penyertaan.

Pembayaran dianggap Efektif pada saat dana diterima dengan baik (*in good fund*) oleh Bank Kustodian.

14.7. SUMBER DANA PEMBELIAN UNIT PENYERTAAN

Dana pembelian Unit Penyertaan SUCORINVEST SHARIA SUSTAINABILITY EQUITY FUND sebagaimana dimaksud di atas hanya dapat berasal dari:

- a. calon Pemegang Unit Penyertaan Reksa Dana berbentuk Kontrak Investasi Kolektif;
- b. anggota keluarga calon Pemegang Unit Penyertaan Reksa Dana berbentuk Kontrak Investasi Kolektif;

- c. perusahaan tempat bekerja dari calon Pemegang Unit Penyertaan Reksa Dana berbentuk Kontrak Investasi Kolektif; dan/atau
- d. Manajer Investasi, Agen Penjual Efek Reksa Dana yang ditunjuk oleh Manajer Investasi (jika ada) dan/atau asosiasi yang terkait dengan Reksa Dana, untuk pemberian hadiah dalam rangka kegiatan pemasaran Unit Penyertaan SUCORINVEST SHARIA SUSTAINABILITY EQUITY FUND.

Dalam hal pembelian Unit Penyertaan oleh Pemegang Unit Penyertaan menggunakan sumber dana yang berasal dari pihak sebagaimana dimaksud pada huruf b, huruf c, dan huruf d di atas, Formulir Pemesanan Pembelian SUCORINVEST SHARIA SUSTAINABILITY EQUITY FUND wajib disertai dengan lampiran surat pernyataan dan bukti pendukung yang menunjukkan hubungan antara calon Pemegang Unit Penyertaan dengan pihak dimaksud.

14.8. PERSETUJUAN PERMOHONAN PEMBELIAN UNIT PENYERTAAN, SURAT KONFIRMASI TRANSAKSI UNIT PENYERTAAN DAN LAPORAN BULANAN

Manajer Investasi berhak untuk menerima atau menolak pemesanan Unit Penyertaan baik sebagian atau seluruhnya. Bagi pemesanan pembelian Unit Penyertaan yang ditolak seluruhnya atau sebagian, pembayaran yang telah dilakukan oleh pemesan Unit Penyertaan akan dikembalikan oleh Manajer Investasi (tanpa imbal hasil) dengan pemindahbukuan/transfer dalam mata uang Rupiah ke rekening yang ditunjuk oleh Pemegang Unit Penyertaan.

Bank Kustodian akan menyediakan Surat Konfirmasi Transaksi Unit Penyertaan sebagai konfirmasi pelaksanaan atas pembelian Unit Penyertaan oleh calon Pemegang Unit Penyertaan atau Pemegang Unit Penyertaan yang antara lain menyatakan jumlah Unit Penyertaan yang dibeli serta Nilai Aktiva Bersih setiap Unit Penyertaan pada saat Unit Penyertaan dibeli bagi Pemegang Unit Penyertaan melalui fasilitas yang disediakan oleh penyedia jasa Sistem Pengelolaan Investasi Terpadu (S-INVEST), selambat-lambatnya 7 (tujuh) Hari Bursa setelah Unit Penyertaan diterbitkan oleh Bank Kustodian untuk penjualan Unit Penyertaan SUCORINVEST SHARIA SUSTAINABILITY EQUITY FUND dengan ketentuan, Formulir Pemesanan Pembelian SUCORINVEST SHARIA SUSTAINABILITY EQUITY FUND dari calon Pemegang Unit Penyertaan atau Pemegang Unit Penyertaan telah lengkap dan diterima dengan baik (*in good fund and in complete application*) oleh Manajer Investasi atau Agen Penjual Efek Reksa Dana yang ditunjuk Manajer Investasi (jika ada) dan pembayaran atas pembelian tersebut telah diterima dengan baik (*in good fund*) oleh Bank Kustodian.

Dalam hal Pemegang Unit Penyertaan meminta Surat Konfirmasi Transaksi Unit Penyertaan secara tercetak, Surat Konfirmasi Transaksi Unit Penyertaan akan diproses sesuai dengan SEOJK tentang Tata Cara Penyampaian Surat atau Bukti Konfirmasi dan Laporan Berkala Reksa Dana secara Elektronik melalui Sistem Pengelolaan Investasi Terpadu, dengan tidak memberikan biaya tambahan bagi SUCORINVEST SHARIA SUSTAINABILITY EQUITY FUND.

14.9. PEMBELIAN UNIT PENYERTAAN SECARA BERKALA

Calon Pemegang Unit Penyertaan dapat melakukan pembelian Unit Penyertaan SUCORINVEST SHARIA SUSTAINABILITY EQUITY FUND secara berkala melalui Manajer Investasi atau Agen Penjual Efek Reksa Dana yang ditunjuk oleh Manajer Investasi (jika ada) yang dapat memfasilitasi penjualan Unit Penyertaan secara berkala, sepanjang hal tersebut dinyatakan dengan tegas oleh calon Pemegang Unit Penyertaan tersebut dalam Formulir Pemesanan Pembelian SUCORINVEST SHARIA SUSTAINABILITY EQUITY FUND.

Manajer Investasi dan/atau Agen Penjual Efek Reksa Dana yang ditunjuk oleh Manajer Investasi (jika ada) wajib memastikan kesiapan pelaksanaan pembelian Unit Penyertaan secara berkala termasuk kesiapan sistem pembayaran pembelian Unit Penyertaan secara berkala. Manajer Investasi, Bank Kustodian dan Agen Penjual Efek Reksa Dana yang ditunjuk oleh Manajer Investasi (jika ada) akan menyepakati suatu bentuk formulir sehubungan dengan pemesanan pembelian Unit Penyertaan secara berkala sehingga pembelian Unit Penyertaan SUCORINVEST SHARIA SUSTAINABILITY EQUITY FUND secara berkala tersebut cukup dilakukan dengan mengisi dan menandatangani formulir tersebut pada saat pembelian Unit Penyertaan SUCORINVEST SHARIA SUSTAINABILITY EQUITY FUND secara berkala pertama kali. Formulir sehubungan dengan pemesanan pembelian Unit Penyertaan secara berkala sekurang-kurangnya memuat tanggal pembelian Unit Penyertaan secara berkala, jumlah pembelian Unit Penyertaan secara berkala dan jangka waktu dilakukannya pembelian Unit Penyertaan secara berkala tersebut.

Formulir sehubungan dengan pemesanan pembelian Unit Penyertaan secara berkala yang pertama kali tersebut di atas akan diberlakukan juga sebagai formulir sehubungan dengan pemesanan pembelian Unit Penyertaan yang telah lengkap (*in complete application*) untuk pembelian-pembelian Unit Penyertaan SUCORINVEST SHARIA SUSTAINABILITY EQUITY FUND secara berkala berikutnya.

Ketentuan mengenai dokumen-dokumen yang harus dilengkapi dan ditandatangani oleh Pemegang Unit Penyertaan sebagaimana dimaksud pada angka 14.2. Prospektus ini yaitu Formulir Pembukaan Rekening beserta dokumen-dokumen pendukungnya sesuai dengan Program APU, PPT dan PPPSPM di Sektor Jasa Keuangan, dan dokumen-dokumen lain berkaitan dengan data/informasi calon Pemegang Unit Penyertaan sesuai ketentuan hukum dan peraturan perundang-undangan otoritas yang berwenang di Indonesia, dan/atau ketentuan hukum dan peraturan perundang-undangan otoritas negara lain yang berlaku, wajib dilengkapi oleh calon Pemegang Unit Penyertaan sebelum melakukan pembelian Unit Penyertaan SUCORINVEST SHARIA SUSTAINABILITY EQUITY FUND yang pertama kali (pembelian awal).

BAB XV

PERSYARATAN DAN TATA CARA PENJUALAN KEMBALI UNIT PENYERTAAN

15.1. PERMOHONAN PENJUALAN KEMBALI UNIT PENYERTAAN

Pemegang Unit Penyertaan dapat menjual kembali sebagian atau seluruh Unit Penyertaan yang dimilikinya dan Manajer Investasi wajib melakukan pembelian kembali Unit Penyertaan tersebut pada setiap Hari Bursa. Penjualan kembali Unit Penyertaan oleh Pemegang Unit Penyertaan dilakukan dengan mengisi Formulir Penjualan Kembali Unit Penyertaan yang ditujukan kepada Manajer Investasi secara langsung atau melalui Agen Penjual Efek Reksa Dana yang ditunjuk oleh Manajer Investasi (jika ada) dengan persyaratan yang ditetapkan dalam Prospektus dan dalam Formulir Penjualan Kembali Unit Penyertaan.

15.2. PROSEDUR PENJUALAN KEMBALI UNIT PENYERTAAN

Penjualan kembali Unit Penyertaan oleh Pemegang Unit Penyertaan dilakukan dengan mengisi secara lengkap dan menandatangani Formulir Penjualan Kembali Unit Penyertaan SUCORINVEST SHARIA SUSTAINABILITY EQUITY FUND yang ditujukan kepada Manajer Investasi secara langsung atau melalui Agen Penjual Efek Reksa Dana yang ditunjuk oleh Manajer Investasi (jika ada).

Dalam hal Manajer Investasi atau Agen Penjual Efek Reksa Dana yang ditunjuk oleh Manajer Investasi (jika ada) di bawah koordinasi Manajer Investasi menyediakan Sistem Elektronik, Pemegang Unit Penyertaan dapat melakukan penjualan kembali Unit Penyertaan dengan menggunakan Formulir Penjualan Kembali Unit Penyertaan berbentuk formulir elektronik dengan menggunakan Sistem Elektronik yang disediakan oleh Manajer Investasi atau Agen Penjual Efek Reksa Dana yang ditunjuk oleh Manajer Investasi (jika ada). Manajer Investasi wajib memastikan kesiapan Sistem Elektronik yang disediakan oleh Manajer Investasi atau Agen Penjual Efek Reksa Dana yang ditunjuk oleh Manajer Investasi (jika ada) untuk penjualan kembali Unit Penyertaan dan memastikan bahwa Sistem Elektronik tersebut telah sesuai dengan peraturan ketentuan hukum di bidang informasi dan transaksi elektronik yang berlaku, yang antara lain memberikan informasi dan bukti transaksi yang sah, dokumen elektronik yang dapat dicetak apabila diminta oleh Pemegang Unit Penyertaan dan/atau OJK, dan melindungi kepentingan Pemegang Unit Penyertaan yang beritikad baik serta memastikan Pemegang Unit Penyertaan telah melakukan pendaftaran Sistem Elektronik yang disediakan oleh Manajer Investasi atau Agen Penjual Efek Reksa Dana yang ditunjuk oleh Manajer Investasi (jika ada).

Manajer Investasi atau Agen Penjual Efek Reksa Dana yang ditunjuk oleh Manajer Investasi (jika ada) bertanggung jawab atas penyelenggaraan Formulir Penjualan Kembali Unit Penyertaan dengan Sistem Elektronik.

Penjualan kembali oleh Pemegang Unit Penyertaan tersebut harus dilakukan sesuai dengan syarat dan ketentuan yang tercantum dalam Kontrak, Prospektus dan dalam Formulir Penjualan Kembali Unit Penyertaan SUCORINVEST SHARIA SUSTAINABILITY EQUITY FUND. Penjualan kembali oleh Pemegang Unit Penyertaan yang dilakukan menyimpang dari ketentuan-ketentuan dan persyaratan-persyaratan tersebut di atas akan ditolak dan tidak diproses. Formulir Penjualan Kembali Unit Penyertaan dapat berupa dokumen fisik maupun dokumen elektronik dengan memperhatikan ketentuan peraturan perundang-undangan yang berlaku mengenai informasi dan transaksi elektronik.

15.3. PEMBAYARAN PENJUALAN KEMBALI UNIT PENYERTAAN

Pembayaran dana hasil penjualan kembali Unit Penyertaan akan dilakukan dengan pemindahbukuan atau transfer dalam mata uang Rupiah ke rekening yang terdaftar atas nama Pemegang Unit Penyertaan. Biaya Pemindahbukuan/transfer, bila ada, merupakan beban dari Pemegang Unit Penyertaan. Pembayaran dana hasil penjualan kembali Unit Penyertaan dilakukan sesegera mungkin paling lambat 7 (tujuh) Hari Bursa sejak Formulir Penjualan Kembali Unit Penyertaan Unit Penyertaan SUCORINVEST SHARIA SUSTAINABILITY EQUITY FUND dari Pemegang Unit Penyertaan yang telah dipenuhi sesuai dengan syarat dan ketentuan yang tercantum dalam Kontrak, Prospektus dan Formulir Penjualan Kembali Unit Penyertaan diterima secara lengkap oleh Manajer Investasi atau Agen Penjual Efek Reksa Dana yang ditunjuk Manajer Investasi (jika ada). Manajer Investasi dan Bank Kustodian tidak bertanggung jawab atas konsekuensi, termasuk tetapi tidak terbatas pada keterlambatan pengiriman dan sistem perbankan yang digunakan untuk keperluan pembayaran

hasil penjualan kembali Unit Penyertaan kepada Pemegang Unit Penyertaan.

15.4. BATAS MINIMUM PENJUALAN KEMBALI UNIT PENYERTAAN DAN SALDO MINIMUM KEPEMILIKAN UNIT PENYERTAAN

Manajer Investasi tidak menetapkan batas minimum penjualan kembali Unit Penyertaan dan saldo minimum kepemilikan Unit Penyertaan yang harus dipertahankan oleh Pemegang Unit Penyertaan.

Apabila penjualan kembali Unit Penyertaan dilakukan melalui Agen Penjual Efek Reksa Dana yang ditunjuk oleh Manajer Investasi (jika ada) maka dengan pemberitahuan tertulis sebelumnya kepada Manajer Investasi, Agen Penjual Efek Reksa Dana yang ditunjuk oleh Manajer Investasi (jika ada) dapat menetapkan jumlah minimum penjualan kembali Unit Penyertaan.

15.5. BATAS MAKSIMUM PENJUALAN KEMBALI UNIT PENYERTAAN

Manajer Investasi berhak membatasi jumlah permohonan penjualan kembali Unit Penyertaan SUCORINVEST SHARIA SUSTAINABILITY EQUITY FUND dalam 1 (satu) Hari Bursa sampai dengan 20% (dua puluh persen) dari total Nilai Aktiva Bersih SUCORINVEST SHARIA SUSTAINABILITY EQUITY FUND pada Hari Bursa diterimanya permohonan penjualan kembali Unit Penyertaan. Manajer Investasi dapat menggunakan total Nilai Aktiva Bersih pada 1 (satu) Hari Bursa sebelum Hari Bursa diterimanya permohonan penjualan kembali Unit Penyertaan sebagai perkiraan penghitungan batas maksimum pembelian kembali Unit Penyertaan pada Hari Bursa diterimanya permohonan penjualan kembali Unit Penyertaan.

Dalam hal Manajer Investasi menerima atau menyimpan permohonan penjualan kembali Unit Penyertaan dalam 1 (satu) Hari Bursa lebih dari 20% (dua puluh persen) dari total Nilai Aktiva Bersih SUCORINVEST SHARIA SUSTAINABILITY EQUITY FUND yang diterbitkan pada Hari Bursa diterimanya permohonan penjualan kembali Unit Penyertaan dan Manajer Investasi bermaksud menggunakan haknya untuk membatasi jumlah permohonan penjualan kembali Unit Penyertaan, maka kelebihan permohonan penjualan kembali Unit Penyertaan tersebut oleh Bank Kustodian atas instruksi tertulis Manajer Investasi akan dapat diproses dan dibukukan serta dianggap sebagai permohonan penjualan kembali Unit Penyertaan pada Hari Bursa berikutnya yang ditentukan berdasarkan urutan permohonan (*first come first served*) di Manajer Investasi setelah Manajer Investasi atau Agen Penjual Efek Reksa Dana yang ditunjuk oleh Manajer Investasi (jika ada) memberitahukan keadaan tersebut kepada Pemegang Unit Penyertaan yang permohonan penjualan kembali Unit Penyertaannya tidak dapat diproses pada Hari Bursa diterimanya permohonan penjualan kembali Unit Penyertaan tersebut.

Batas maksimum penjualan kembali Unit Penyertaan dari Pemegang Unit Penyertaan berlaku akumulatif terhadap permohonan pengalihan investasi dari Pemegang Unit Penyertaan (jumlah total permohonan penjualan kembali Unit Penyertaan dan pengalihan investasi dari Pemegang Unit Penyertaan).

15.6. PEMROSESAN PENJUALAN KEMBALI UNIT PENYERTAAN

Formulir Penjualan Kembali Unit Penyertaan SUCORINVEST SHARIA SUSTAINABILITY EQUITY FUND yang telah dipenuhi sesuai dengan syarat dan ketentuan yang tercantum dalam Kontrak, Prospektus dan Formulir Penjualan Kembali Unit Penyertaan SUCORINVEST SHARIA SUSTAINABILITY EQUITY FUND, yang diterima secara lengkap oleh Manajer Investasi atau Agen Penjual Efek Reksa Dana yang ditunjuk oleh Manajer Investasi (jika ada) sampai dengan pukul 13.00 WIB (tiga belas Waktu Indonesia Barat), akan diproses oleh Bank Kustodian berdasarkan Nilai Aktiva Bersih Unit Penyertaan SUCORINVEST SHARIA SUSTAINABILITY EQUITY FUND pada akhir Hari Bursa yang sama.

Formulir Penjualan Kembali Unit Penyertaan yang telah lengkap sesuai dengan syarat dan ketentuan yang tercantum dalam Kontrak, Prospektus dan Formulir Penjualan Kembali Unit Penyertaan SUCORINVEST SHARIA SUSTAINABILITY EQUITY FUND, yang diterima secara lengkap oleh Manajer Investasi atau Agen Penjual Efek Reksa Dana yang ditunjuk oleh Manajer Investasi (jika ada) setelah pukul 13.00 WIB (tiga belas Waktu Indonesia Barat), akan diproses oleh Bank Kustodian berdasarkan Nilai Aktiva Bersih Unit Penyertaan SUCORINVEST SHARIA SUSTAINABILITY EQUITY FUND pada akhir Hari Bursa berikutnya.

Untuk penjualan kembali Unit Penyertaan yang dilakukan secara elektronik menggunakan sistem elektronik yang disediakan oleh Manajer Investasi atau Agen Penjual Efek Reksa Dana yang ditunjuk oleh Manajer Investasi (jika ada), jika penjualan kembali Unit Penyertaan tersebut dilakukan pada hari yang bukan merupakan Hari Bursa, maka Nilai Aktiva Bersih yang akan dipergunakan adalah Nilai Aktiva Bersih per Unit Penyertaan pada Hari Bursa berikutnya.

15.7. HARGA PENJUALAN KEMBALI UNIT PENYERTAAN

Harga penjualan kembali Unit Penyertaan SUCORINVEST SHARIA SUSTAINABILITY EQUITY FUND adalah harga setiap Unit Penyertaan pada Hari Bursa yang ditetapkan berdasarkan Nilai Aktiva Bersih SUCORINVEST SHARIA SUSTAINABILITY EQUITY FUND pada akhir Hari Bursa tersebut.

15.8. PENOLAKAN PERMOHONAN PENJUALAN KEMBALI UNIT PENYERTAAN

Setelah memberitahukan secara tertulis kepada OJK dengan tembusan kepada Bank Kustodian, Manajer Investasi dapat menginstruksikan kepada Agen Penjual Efek Reksa Dana yang ditunjuk oleh Manajer Investasi (jika ada) untuk melakukan penolakan Penjualan Kembali Unit Penyertaan SUCORINVEST SHARIA SUSTAINABILITY EQUITY FUND apabila terjadi hal-hal sebagai berikut:

- (a) Bursa Efek di mana sebagian besar Portofolio Efek SUCORINVEST SHARIA SUSTAINABILITY EQUITY FUND diperdagangkan ditutup;
- (b) Perdagangan Efek atas sebagian besar Portofolio Efek SUCORINVEST SHARIA SUSTAINABILITY EQUITY FUND dihentikan; atau
- (c) Keadaan kahar sebagaimana dimaksud dalam Pasal 5 huruf k Undang-Undang Nomor 8 Tahun 1995 (seribu sembilan ratus sembilan puluh lima) tentang Pasar Modal beserta peraturan pelaksanaannya, sebagaimana juga dimuat dalam Kontrak.

Dalam hal Manajer Investasi melakukan penolakan Penjualan Kembali sesuai dengan keadaan diatas, Manajer Investasi wajib memberitahukan kepada Pemegang Unit Penyertaan paling lambat 1 (satu) Hari Kerja setelah tanggal instruksi penjualan kembali diterima oleh Manajer Investasi.

Selama periode penolakan pembelian kembali dan/atau pelunasan Unit Penyertaan dimaksud, Manajer Investasi dilarang melakukan penjualan Unit Penyertaan baru dan Bank Kustodian dilarang menerbitkan Unit Penyertaan baru.

15.9. SURAT KONFIRMASI TRANSAKSI UNIT PENYERTAAN

Bank Kustodian akan menyediakan Surat Konfirmasi Transaksi Unit Penyertaan yang menyatakan antara lain jumlah Unit Penyertaan yang dijual kembali dan dimiliki serta Nilai Aktiva Bersih setiap Unit Penyertaan pada saat Unit Penyertaan dijual kembali bagi Pemegang Unit Penyertaan melalui fasilitas yang disediakan oleh penyedia jasa Sistem Pengelolaan Investasi Terpadu (S-INVEST), paling lambat 7 (tujuh) Hari Bursa setelah diterimanya perintah pembelian kembali Unit Penyertaan dengan ketentuan aplikasi penjualan kembali Unit Penyertaan SUCORINVEST SHARIA SUSTAINABILITY EQUITY FUND dari Pemegang Unit Penyertaan diterima dengan baik (*in complete application*) oleh Manajer Investasi atau Agen Penjual Efek Reksa Dana yang ditunjuk Manajer Investasi (jika ada).

Dalam hal Pemegang Unit Penyertaan meminta Surat Konfirmasi Transaksi Unit Penyertaan secara tercetak, Surat Konfirmasi Transaksi Unit Penyertaan akan diproses sesuai dengan SEOJK tentang Tata Cara Penyampaian Surat atau Bukti Konfirmasi dan Laporan Berkala Reksa Dana secara Elektronik melalui Sistem Pengelolaan Investasi Terpadu, dengan tidak memberikan biaya tambahan bagi SUCORINVEST SHARIA SUSTAINABILITY EQUITY FUND.

15.10 Dalam hal likuiditas aset dalam portofolio investasi SUCORINVEST SHARIA SUSTAINABILITY EQUITY FUND memenuhi kondisi:

- a. mengalami tekanan likuiditas yang signifikan sehingga terjadi kegagalan penjualan aset dalam portofolio investasi SUCORINVEST SHARIA SUSTAINABILITY EQUITY FUND;
- b. menjadi bagian dari kesepakatan penyelesaian dengan pemegang Unit Penyertaan SUCORINVEST SHARIA SUSTAINABILITY EQUITY FUND;
- c. Bursa Efek atau penyelenggara pasar di mana sebagian besar portofolio Efek SUCORINVEST SHARIA

- SUSTAINABILITY EQUITY FUND diperdagangkan ditutup;
- d. perdagangan Efek Syariah atas sebagian besar portofolio Efek SUCORINVEST SHARIA SUSTAINABILITY EQUITY FUND di Bursa Efek atau penyelenggara pasar dihentikan atau dibatalkan pencatatannya;
 - e. keadaan darurat;
 - f. Lembaga Penilai Harga Efek tidak menerbitkan referensi Harga Pasar Wajar;
 - g. dilakukannya restrukturisasi atas Efek Syariah berpendapatan tetap dan/atau sukuk oleh penerbit Efek Syariah berpendapatan tetap dan/atau sukuk;
 - h. turunnya peringkat Efek Syariah berpendapatan tetap dan/atau sukuk atas sebagian besar atau seluruh portofolio investasi menjadi non-investment grade; dan/atau
 - i. pemenuhan peraturan perundang-undangan,

dalam melaksanakan pembelian kembali Unit Penyertaan sebagaimana dimaksud dalam POJK Tentang Reksa Dana Berbentuk Kontrak Investasi Kolektif, Manajer Investasi dapat melakukan pembelian kembali Unit Penyertaan dengan mekanisme serah aset sepanjang memperoleh persetujuan dari Pemegang Unit Penyertaan.

Dalam pelaksanaan pembelian kembali Unit Penyertaan dengan mekanisme serah aset sebagaimana dimaksud di atas, Bank Kustodian wajib memastikan:

- a. terdapat persetujuan dari Pemegang Unit Penyertaan; dan
- b. serah aset disampaikan kepada Pemegang Unit Penyertaan SUCORINVEST SHARIA SUSTAINABILITY EQUITY FUND.

Dalam pelaksanaan pembelian kembali Unit Penyertaan dengan mekanisme serah aset sebagaimana dimaksud di atas, Manajer Investasi atau Agen Penjual Efek Reksa Dana yang ditunjuk oleh Manajer Investasi (jika ada) wajib memperoleh bukti persetujuan dari Pemegang Unit pernyataan dan meneruskan bukti persetujuan tersebut kepada Bank Kustodian setelah melakukan verifikasi dan/atau memastikan otentikasi dan validitas dari dokumen persetujuan yang diberikan oleh Pemegang Unit Penyertaan sebelum diteruskan dokumen tersebut kepada Bank Kustodian termasuk memastikan bahwa nomor Rekening Efek dari Pemegang Unit Penyertaan yang diberikan kepada Bank Kustodian adalah benar kepemilikan dari Pemegang Unit Penyertaan tersebut.

BAB XVI

PERSYARATAN DAN TATA CARA PENGALIHAN INVESTASI

16.1. PENGALIHAN INVESTASI

Pemegang Unit Penyertaan dapat mengalihkan sebagian atau seluruh investasinya dalam Unit Penyertaan SUCORINVEST SHARIA SUSTAINABILITY EQUITY FUND ke Reksa Dana lainnya yang memiliki fasilitas pengalihan investasi yang dikelola oleh Manajer Investasi, demikian juga sebaliknya sesuai dengan syarat dan ketentuan yang tercantum dalam Kontrak Investasi Kolektif, Prospektus dan dalam Formulir Pengalihan Investasi.

16.2. PROSEDUR PENGALIHAN INVESTASI

Pengalihan investasi dilakukan dengan mengisi secara lengkap, menandatangani dan menyampaikan Formulir Pengalihan Investasi kepada Manajer Investasi atau melalui Agen Penjual Efek Reksa Dana yang ditunjuk oleh Manajer Investasi (jika ada).

Dalam hal Manajer Investasi atau Agen Penjual Efek Reksa Dana yang ditunjuk oleh Manajer Investasi (jika ada) di bawah koordinasi Manajer Investasi menyediakan Sistem Elektronik, Pemegang Unit Penyertaan dapat melakukan pengalihan investasi dengan menggunakan Formulir Pengalihan Investasi berbentuk formulir elektronik dengan menggunakan Sistem Elektronik yang disediakan oleh Manajer Investasi atau Agen Penjual Efek Reksa Dana yang ditunjuk oleh Manajer Investasi (jika ada). Manajer Investasi wajib memastikan kesiapan Sistem Elektronik yang disediakan oleh Manajer Investasi atau Agen Penjual Efek Reksa Dana yang ditunjuk oleh Manajer Investasi (jika ada) untuk pengalihan investasi dan memastikan bahwa Sistem Elektronik tersebut telah sesuai dengan peraturan ketentuan hukum di bidang informasi dan transaksi elektronik yang berlaku, yang antara lain memberikan informasi dan bukti transaksi yang sah, dokumen elektronik yang dapat dicetak apabila diminta oleh Pemegang Unit Penyertaan dan/atau OJK, dan melindungi kepentingan Pemegang Unit Penyertaan yang beritikad baik serta memastikan Pemegang Unit Penyertaan telah melakukan pendaftaran Sistem Elektronik yang disediakan oleh Manajer Investasi atau Agen Penjual Efek Reksa Dana yang ditunjuk oleh Manajer Investasi (jika ada).

Manajer Investasi atau Agen Penjual Efek Reksa Dana yang ditunjuk oleh Manajer Investasi (jika ada) bertanggung jawab atas penyelenggaraan Formulir Pengalihan Investasi dengan sistem elektronik.

Pengalihan investasi tersebut harus dilakukan sesuai dengan syarat dan ketentuan yang tercantum dalam Kontrak, Prospektus dan dalam Formulir Pengalihan Investasi. Pengalihan investasi oleh Pemegang Unit Penyertaan yang dilakukan menyimpang dari ketentuan-ketentuan dan persyaratan-persyaratan dalam Reksa Dana yang bersangkutan akan ditolak dan tidak diproses.

16.3. PEMROSESAN PENGALIHAN INVESTASI

Pengalihan investasi diproses oleh Manajer Investasi dengan melakukan penjualan kembali Unit Penyertaan Reksa Dana yang bersangkutan yang dimiliki oleh Pemegang Unit Penyertaan dan melakukan penjualan Unit Penyertaan Reksa Dana lainnya yang diinginkan oleh Pemegang Unit Penyertaan pada waktu yang bersamaan dengan menggunakan Nilai Aktiva Bersih per Unit Penyertaan dari Reksa Dana sesuai dengan saat diterimanya perintah pengalihan investasi secara lengkap.

Formulir Pengalihan Investasi yang telah lengkap dan diterima dengan baik oleh Manajer Investasi atau Agen Penjual Efek Reksa Dana yang ditunjuk oleh Manajer Investasi (jika ada) sampai dengan pukul 13.00 WIB (tiga belas Waktu Indonesia Barat), akan diproses oleh Bank Kustodian berdasarkan Nilai Aktiva Bersih per Unit Penyertaan SUCORINVEST SHARIA SUSTAINABILITY EQUITY FUND yang bersangkutan pada akhir Hari Bursa yang sama.

Formulir Pengalihan Investasi yang telah lengkap dan diterima dengan baik oleh Manajer Investasi atau Agen Penjual Efek Reksa Dana yang ditunjuk oleh Manajer Investasi (jika ada) setelah pukul 13.00 WIB (tiga belas Waktu Indonesia Barat), akan diproses oleh Bank Kustodian berdasarkan Nilai Aktiva Bersih per Unit Penyertaan SUCORINVEST SHARIA SUSTAINABILITY EQUITY FUND yang bersangkutan pada akhir Hari Bursa berikutnya.

Diterima atau tidaknya permohonan pengalihan investasi sangat tergantung dari ada atau tidaknya Unit Penyertaan dan terpenuhinya ketentuan batas minimum penjualan Unit Penyertaan Reksa Dana yang dituju.

Dana investasi Pemegang Unit Penyertaan yang permohonan pengalihan investasinya telah diterima oleh Manajer Investasi atau Agen Penjual Efek Reksa Dana yang ditunjuk oleh Manajer Investasi (jika ada) akan dipindahbukukan oleh Bank Kustodian ke dalam rekening Reksa Dana yang dituju, sesegera mungkin paling lambat 4 (empat) Hari Bursa terhitung sejak Formulir Pengalihan Investasi telah lengkap dan diterima dengan baik oleh Manajer Investasi. atau Agen Penjual Efek Reksa Dana yang ditunjuk oleh Manajer Investasi (jika ada).

Untuk pengalihan investasi yang dilakukan secara elektronik menggunakan sistem elektronik yang disediakan oleh Manajer Investasi atau Agen Penjual Efek Reksa Dana yang ditunjuk oleh Manajer Investasi (jika ada), jika pengalihan investasi tersebut dilakukan pada hari yang bukan merupakan Hari Bursa, maka Nilai Aktiva Bersih yang akan dipergunakan adalah Nilai Aktiva Bersih pada Hari Bursa berikutnya.

16.4. BATAS MINIMUM PENGALIHAN INVESTASI DAN SALDO MINIMUM KEPEMILIKAN UNIT PENYERTAAN

Manajer Investasi tidak menetapkan batas minimum pengalihan investasi dan saldo minimum kepemilikan Unit Penyertaan yang harus dipertahankan oleh Pemegang Unit Penyertaan.

Apabila pengalihan investasi dilakukan melalui Agen Penjual Efek Reksa Dana yang ditunjuk oleh Manajer Investasi (jika ada), dengan pemberitahuan tertulis sebelumnya kepada Manajer Investasi, maka Agen Penjual Efek Reksa Dana yang ditunjuk oleh Manajer Investasi (jika ada) dapat menetapkan batas minimum pengalihan investasi.

16.5. BATAS MAKSIMUM PENGALIHAN INVESTASI

Manajer Investasi berhak membatasi jumlah pengalihan investasi dari Unit Penyertaan SUCORINVEST SHARIA SUSTAINABILITY EQUITY FUND ke Unit Penyertaan Reksa Dana lainnya dalam 1 (satu) Hari Bursa sampai dengan 20% (dua puluh persen) dari total Nilai Aktiva Bersih SUCORINVEST SHARIA SUSTAINABILITY EQUITY FUND pada Hari Bursa diterimanya permohonan pengalihan investasi. Manajer Investasi dapat menggunakan total Nilai Aktiva Bersih pada 1 (satu) Hari Bursa sebelum Hari Bursa diterimanya permohonan pengalihan investasi sebagai perkiraan penghitungan batas maksimum pengalihan investasi pada Hari Bursa pengalihan investasi.

Dalam hal Manajer Investasi menerima atau menyimpan permohonan pengalihan investasi dari Pemegang Unit Penyertaan dalam 1 (satu) Hari Bursa lebih dari 20% (dua puluh persen) dari total Nilai Aktiva Bersih SUCORINVEST SHARIA SUSTAINABILITY EQUITY FUND pada Hari Bursa diterimanya permohonan pengalihan investasi dan Manajer Investasi bermaksud menggunakan haknya untuk membatasi jumlah pengalihan investasi, maka kelebihan permohonan pengalihan investasi tersebut oleh Bank Kustodian atas instruksi tertulis Manajer Investasi dapat diproses dan dibukukan serta dianggap sebagai permohonan pengalihan investasi pada Hari Bursa berikutnya yang ditentukan berdasarkan urutan permohonan (*first come first served*) di Manajer Investasi setelah Manajer Investasi atau Agen Penjual Efek Reksa Dana yang ditunjuk oleh Manajer Investasi (jika ada) memberitahukan keadaan tersebut kepada Pemegang Unit Penyertaan yang permohonan pengalihan investasinya tidak dapat diproses pada Hari Bursa diterimanya permohonan pengalihan investasi tersebut.

Batas maksimum pengalihan investasi dari Pemegang Unit Penyertaan di atas berlaku akumulatif terhadap permohonan penjualan kembali Unit Penyertaan dari Pemegang Unit Penyertaan (jumlah total permohonan pengalihan investasi dan penjualan kembali Unit Penyertaan dari Pemegang Unit Penyertaan).

16.6. SURAT KONFIRMASI TRANSAKSI UNIT PENYERTAAN

Bank Kustodian akan menyediakan Surat Konfirmasi Transaksi Unit Penyertaan yang menyatakan antara lain jumlah investasi yang dialihkan dan dimiliki serta Nilai Aktiva Bersih setiap Unit Penyertaan pada saat investasi dialihkan, bagi Pemegang Unit Penyertaan melalui fasilitas yang disediakan oleh penyedia jasa Sistem Pengelolaan Investasi Terpadu (S-INVEST), dalam waktu paling lambat 7 (tujuh) Hari Bursa setelah diterimanya perintah pengalihan investasi dengan ketentuan aplikasi pengalihan investasi dalam SUCORINVEST SHARIA

SUSTAINABILITY EQUITY FUND dari Pemegang Unit Penyertaan telah lengkap dan diterima dengan baik (in complete application) oleh Manajer Investasi atau Agen Penjual Efek Reksa Dana yang ditunjuk Manajer Investasi (jika ada).

BAB XVII
PENGALIHAN KEPEMILIKAN UNIT PENYERTAAN

17.1. PENGALIHAN KEPEMILIKAN UNIT PENYERTAAN

Kepemilikan Unit Penyertaan SUCORINVEST SHARIA SUSTAINABILITY EQUITY FUND hanya dapat beralih atau dialihkan oleh Pemegang Unit Penyertaan kepada pihak lain tanpa melalui mekanisme penjualan, pembelian kembali atau pelunasan dalam rangka:

- a. Pewarisan; atau
- b. Hibah.

17.2. PROSEDUR PENGALIHAN KEPEMILIKAN UNIT PENYERTAAN

Pengalihan kepemilikan Unit Penyertaan SUCORINVEST SHARIA SUSTAINABILITY EQUITY FUND wajib diberitahukan oleh ahli waris, pemberi hibah, atau penerima hibah kepada Manajer Investasi atau Agen Penjual Efek Reksa Dana yang ditunjuk oleh Manajer Investasi (jika ada) dengan bukti pendukung sesuai dengan peraturan perundang-undangan untuk selanjutnya diadministrasikan di Bank Kustodian.

Pengalihan kepemilikan Unit Penyertaan SUCORINVEST SHARIA SUSTAINABILITY EQUITY FUND sebagaimana dimaksud pada angka 17.1 di atas harus dilakukan sesuai dengan peraturan perundang-undangan yang berlaku dalam bidang pewarisan dan/atau hibah.

Manajer Investasi pengelola SUCORINVEST SHARIA SUSTAINABILITY EQUITY FUND atau Agen Penjual Efek Reksa Dana yang ditunjuk oleh Manajer Investasi (jika ada) wajib menerapkan Program APU, PPT dan PPPSPM Di Sektor Jasa Keuangan terhadap pihak yang menerima pengalihan kepemilikan Unit Penyertaan dalam rangka pewarisan dan/atau hibah sebagaimana dimaksud pada angka 17.1 di atas.

BAB XVIII

SKEMA PEMBELIAN DAN PENJUALAN KEMBALI UNIT PENYERTAAN SERTA PENGALIHAN INVESTASI

18.1. SKEMA PEMBELIAN UNIT PENYERTAAN

a. Tanpa melalui Agen Penjual Efek Reksa Dana (APERD)

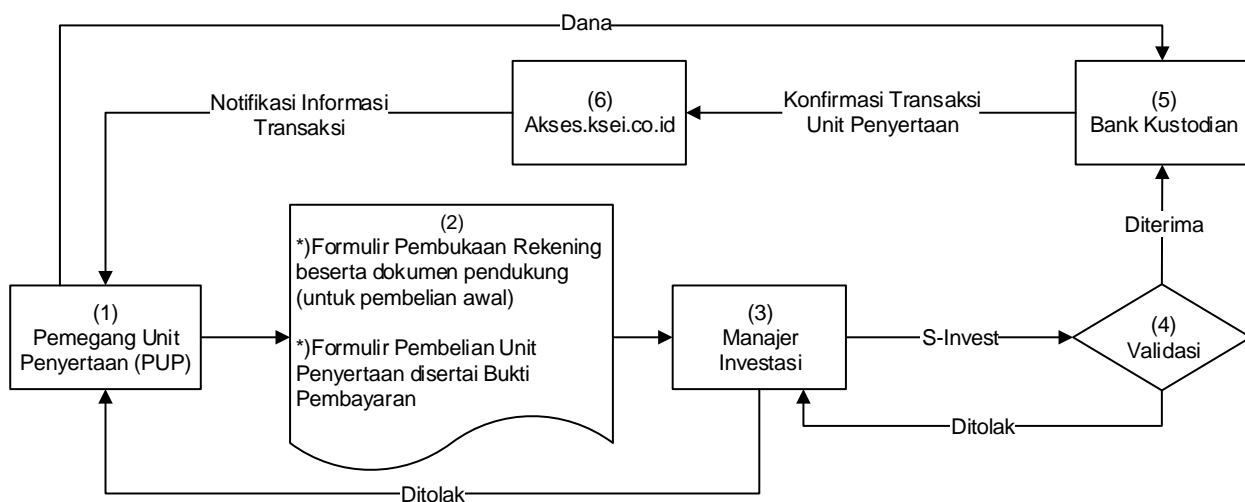

b. Melalui Agen Penjual Efek Reksa Dana (APERD) (jika ada)

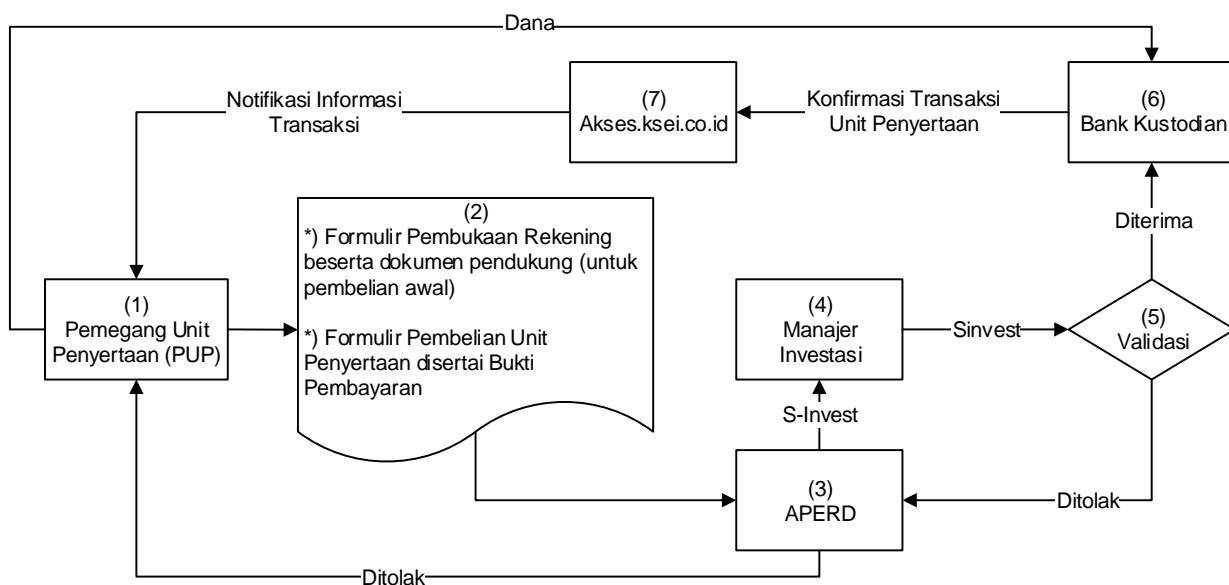

*) Dalam hal Manajer Investasi atau Agen Penjual Efek Reksa Dana yang ditunjuk oleh Manajer Investasi (jika ada) di bawah koordinasi Manajer Investasi menyediakan sistem elektronik, Pemegang Unit Penyertaan dapat menggunakan aplikasi pemesanan pembelian Unit Penyertaan berbentuk formulir elektronik yang disertai dengan bukti pembayaran dengan menggunakan sistem elektronik yang disediakan oleh Manajer Investasi atau Agen Penjual Efek Reksa Dana yang ditunjuk oleh Manajer Investasi (jika ada).

18.2. SKEMA PENJUALAN KEMBALI UNIT PENYERTAAN

a. Tanpa melalui Agen Penjual Efek Reksa Dana (APERD)

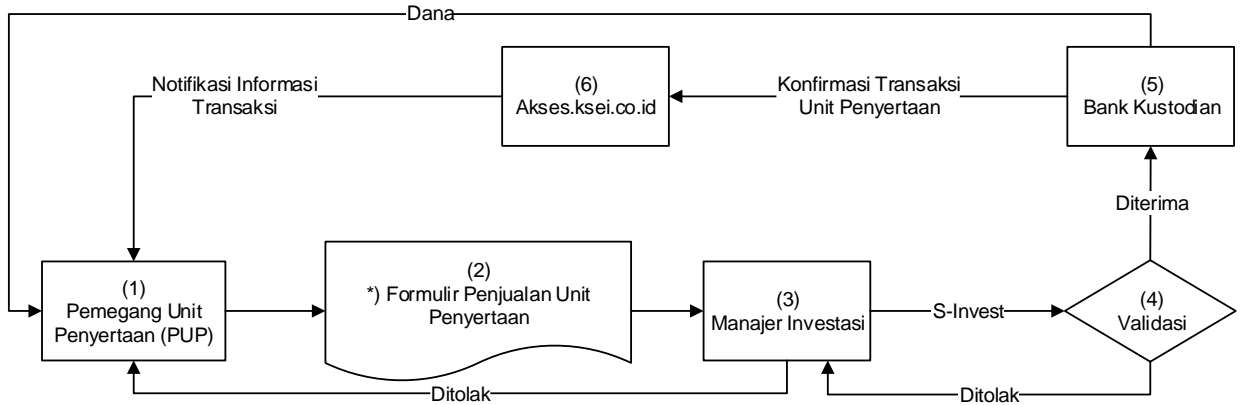

b. Melalui Agen Penjual Efek Reksa Dana (APERD) (jika ada)

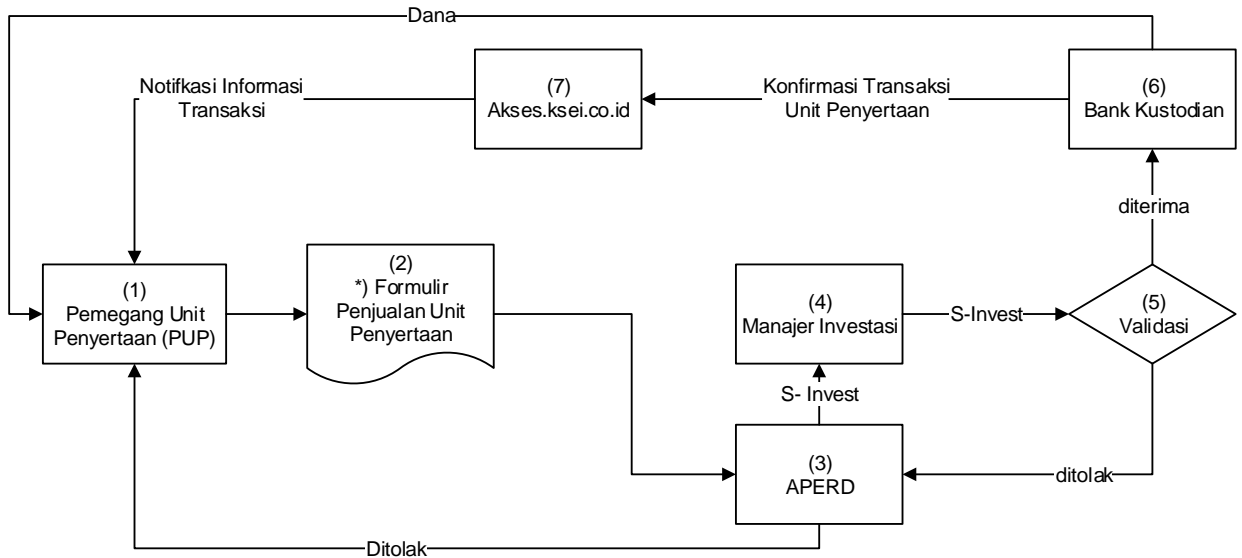

*) Dalam hal Manajer Investasi atau Agen Penjual Efek Reksa Dana yang ditunjuk oleh Manajer Investasi (jika ada) di bawah koordinasi Manajer Investasi menyediakan sistem elektronik, Pemegang Unit Penyertaan dapat menyampaikan aplikasi penjualan kembali Unit Penyertaan berbentuk formulir elektronik dengan menggunakan sistem elektronik yang disediakan oleh Manajer Investasi atau Agen Penjual Efek Reksa Dana yang ditunjuk oleh Manajer Investasi (jika ada).

18.3. SKEMA PENGALIHAN INVESTASI

a. Tanpa melalui Agen Penjual Efek Reksa Dana (APERD)

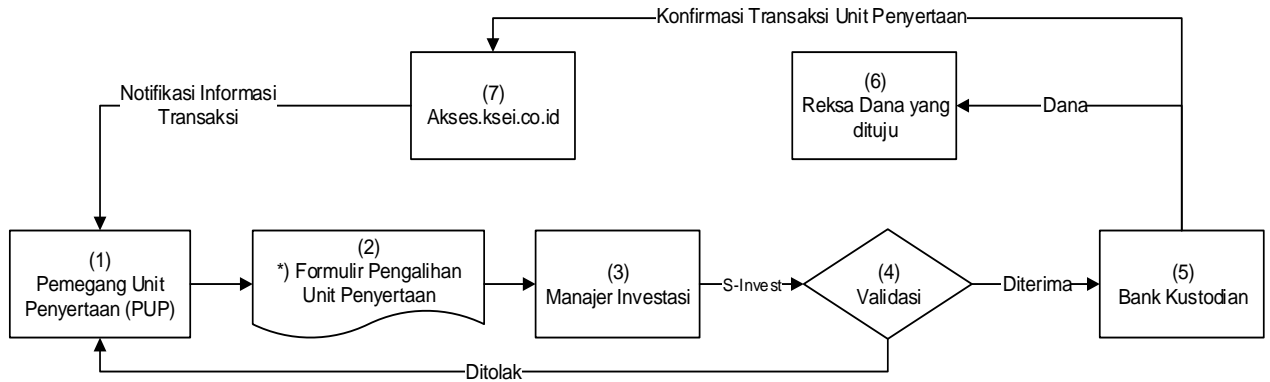

b. Melalui Agen Penjual Efek Reksa Dana (APERD) (jika ada)

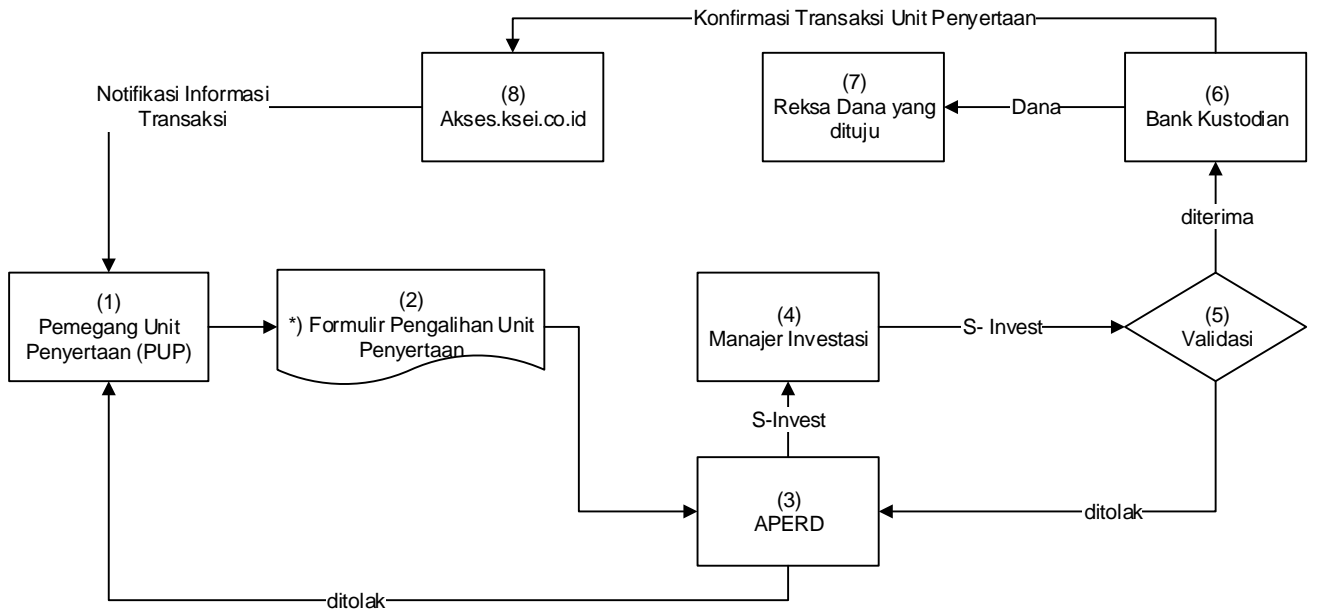

**) Dalam hal Manajer Investasi atau Agen Penjual Efek Reksa Dana yang ditunjuk oleh Manajer Investasi (jika ada) di bawah koordinasi Manajer Investasi menyediakan sistem elektronik, Pemegang Unit Penyertaan dapat menyampaikan aplikasi pengalihan investasi berbentuk formulir elektronik dengan menggunakan sistem elektronik yang disediakan oleh Manajer Investasi atau Agen Penjual Efek Reksa Dana yang ditunjuk oleh Manajer Investasi (jika ada).*

Sistem Pengelolaan Investasi Terpadu atau disingkat **S-INVEST** adalah sistem atau sarana elektronik terpadu yang mengintegrasikan seluruh proses Transaksi Produk Investasi, Transaksi Aset Dasar, dan pelaporan di industri pengelolaan investasi.

BAB XIX

PENYELESAIAN PENGADUAN PEMEGANG UNIT PENYERTAAN

19.1. PENGADUAN

- i. Pengaduan adalah ungkapan ketidakpuasan Pemegang Unit Penyertaan yang disebabkan oleh adanya kerugian dan/atau potensi kerugian finansial pada Pemegang Unit Penyertaan yang diduga karena kesalahan atau kelalaian Manajer Investasi dan/atau Bank Kustodian, sesuai dengan kedudukannya, kewenangan, tugas dan kewajibannya masing-masing sesuai Kontrak dan peraturan perundang-undangan yang berlaku bagi Manajer Investasi dan/atau Bank Kustodian.
- ii. Pengaduan oleh Pemegang Unit Penyertaan disampaikan kepada Manajer Investasi, yang wajib diselesaikan oleh Manajer Investasi dengan mekanisme sebagaimana dimaksud dalam angka 19.2. di bawah.
- iii. Dalam hal pengaduan tersebut berkaitan dengan fungsi Bank Kustodian, maka Manajer Investasi akan menyampaikannya kepada Bank Kustodian, dan Bank Kustodian wajib menyelesaikan pengaduan dengan mekanisme sebagaimana dimaksud pada angka 19.2. Prospektus.

19.2. MEKANISME PENYELESAIAN PENGADUAN

- i. Dengan tunduk pada ketentuan angka 19.1. di atas, Manajer Investasi dan/atau Bank Kustodian akan melayani dan menyelesaikan adanya pengaduan Pemegang Unit Penyertaan. Penyelesaian pengaduan yang dilakukan oleh Bank Kustodian wajib ditembuskan kepada Manajer Investasi.
- ii. Manajer Investasi dan/atau Bank Kustodian wajib segera menindaklanjuti dan menyelesaikan pengaduan Pemegang Unit Penyertaan yang disampaikan secara lisan paling lambat 5 (lima) Hari Kerja sejak pengaduan diterima.
- iii. Dalam hal Manajer Investasi dan/atau Bank Kustodian membutuhkan dokumen pendukung atas pengaduan yang disampaikan oleh Pemegang Unit Penyertaan secara lisan sebagaimana dimaksud pada butir ii di atas, Manajer Investasi dan/atau Bank Kustodian meminta kepada Pemegang Unit Penyertaan untuk menyampaikan Pengaduan secara tertulis dengan melampirkan dokumen pendukung yang diperlukan.
- iv. Manajer Investasi dan/atau Bank Kustodian wajib melakukan tindak lanjut dan melakukan penyelesaian pengaduan secara tertulis paling lama 20 (dua puluh) Hari Kerja sejak dokumen yang berkaitan langsung dengan pengaduan Pemegang Unit Penyertaan diterima secara lengkap.
- v. Manajer Investasi dan/atau Bank Kustodian dapat memperpanjang jangka waktu sebagaimana dimaksud dalam huruf iv di atas sesuai dengan syarat dan ketentuan yang diatur dalam POJK Tentang Layanan Pengaduan Konsumen Di Sektor Jasa Keuangan.
- vi. Perpanjangan jangka waktu penyelesaian pengaduan sebagaimana dimaksud pada huruf v di atas akan diberitahukan secara tertulis kepada Pemegang Unit Penyertaan yang mengajukan pengaduan sebelum jangka waktu sebagaimana dimaksud pada huruf iv berakhir.
- vii. Manajer Investasi dan/atau Bank Kustodian menyediakan informasi mengenai status pengaduan Pemegang Unit Penyertaan melalui berbagai sarana komunikasi yang disediakan oleh Manajer Investasi dan/atau Bank Kustodian antara lain melalui website, surat, email atau telepon.

19.3. PENYELESAIAN PENGADUAN

- i. Manajer Investasi dan/atau Bank Kustodian dapat melakukan penyelesaian pengaduan sesuai dengan ketentuan internal yang mengacu pada ketentuan-ketentuan sebagaimana diatur dalam POJK Tentang Layanan Pengaduan Konsumen Di Sektor Jasa Keuangan.

- ii. Selain penyelesaian pengaduan sebagaimana dimaksud dalam butir i di atas, Pemegang Unit Penyertaan dapat memanfaatkan layanan pengaduan yang disediakan oleh OJK untuk upaya penyelesaian melalui mekanisme yang diatur dalam POJK Tentang Penyelenggaraan Layanan Konsumen dan Masyarakat di Sektor Jasa Keuangan oleh Otoritas Jasa Keuangan.

19.4. PENYELESAIAN SENGKETA

Dalam hal tidak tercapai kesepakatan penyelesaian Pengaduan, Pemegang Unit Penyertaan dan Manajer Investasi dan/atau Bank Kustodian akan melakukan penyelesaian sengketa dengan mekanisme penyelesaian sengketa berupa arbitrase melalui Lembaga Alternatif Penyelesaian Sengketa (LAPS) Sektor Jasa Keuangan yang telah memperoleh persetujuan dari OJK dengan syarat, ketentuan dan tata cara sebagaimana dimaksud dalam POJK Tentang Lembaga Alternatif Penyelesaian Sengketa Sektor Jasa Keuangan serta sesuai dengan peraturan mengenai prosedur penyelesaian sengketa yang diterbitkan oleh LAPS dan telah disetujui oleh OJK, dan mengacu kepada Undang-undang Nomor 30 Tahun 1999 (seribu sembilan ratus sembilan puluh sembilan) tentang Arbitrase Dan Alternatif Penyelesaian Sengketa, berikut semua perubahannya (“Undang-undang Arbitrase dan Alternatif Penyelesaian Sengketa”) sebagaimana relevan.

BAB XX
PENYEBARLUASAN PROSPEKTUS DAN FORMULIR-FORMULIR BERKAITAN DENGAN PEMBELIAN UNIT
PENYERTAAN

- 20.1.** Informasi, Prospektus, Formulir Profil Pemodal, Formulir Pemesanan Pembelian Unit Penyertaan, Formulir Penjualan Kembali Unit Penyertaan dan Formulir Pengalihan Investasi SUCORINVEST SHARIA SUSTAINABILITY EQUITY FUND (jika ada) dapat diperoleh di kantor Manajer Investasi dan/atau Agen Penjual Efek Reksa Dana yang ditunjuk oleh Manajer Investasi (jika ada). Hubungi Manajer Investasi untuk keterangan lebih lanjut.
- 20.2.** Untuk menghindari keterlambatan atau tertundanya penyampaian Laporan SUCORINVEST SHARIA SUSTAINABILITY EQUITY FUND serta informasi lainnya mengenai investasi, Pemegang Unit Penyertaan diharapkan untuk memberitahu secepatnya mengenai perubahan alamat dan/atau alamat surat elektronik (*email*) kepada Manajer Investasi atau Agen Penjual Efek Reksa Dana yang ditunjuk oleh Manajer Investasi (jika ada) dimana Pemegang Unit Penyertaan melakukan pembelian Unit Penyertaan.

Manajer Investasi
PT Sucorinvest Asset Management
Equity Tower Lt. 31
Jl. Jend. Sudirman Kav 52-53
Jakarta 12190
Telepon : (021) 299 60800
Faksimili : (021) 5797 3929

Bank Kustodian
Standard Chartered Bank, Cabang Jakarta
Menara Standard Chartered
Jl. Prof. Dr. Satrio No. 164
Jakarta 12930
Telp. +6221 2555 0200
Fax. +6221 25550002 / 304150025

BAB XXI
LAPORAN KEUANGAN DAN PENDAPAT AKUNTAN

(Akan dilengkapi pada pembaharuan Prospektus)

Reksa Dana Syariah Sucorinvest Sharia Sustainability Equity Fund

Laporan keuangan
untuk periode 9 Desember 2022 (tanggal efektif)
sampai dengan 31 Desember 2023
beserta laporan auditor independen/

*Financial statements
for the period December 9, 2022 (effective date)
to December 31, 2023
with independent auditor's report*

**DAFTAR ISI/
CONTENTS**

	Halaman/ Page	
Surat Pernyataan Manajer Investasi		<i>Investment Manager Statement Letter</i>
Surat Pernyataan Bank Kustodian		<i>Custodian Bank Statement Letter</i>
Laporan Auditor Independen		<i>Independent Auditors' Report</i>
Laporan Keuangan		<i>Financial Statement</i>
Laporan Posisi Keuangan	1	<i>Statements of Financial Position</i>
Laporan Laba Rugi dan Penghasilan Komprehensif Lain	2	<i>Statements of Profit or Loss and Other Comprehensive Income</i>
Laporan Perubahan Aset Bersih	3	<i>Statements of Changes in Net Assets</i>
Laporan Arus Kas	4	<i>Statements of Cash Flows</i>
Laporan Sumber dan Penyaluran Dana Zakat	5	<i>Statements of Sources and Distribution of Zakat</i>
Laporan Sumber dan Penggunaan Dana Kebajikan	6	<i>Statements of Sources and Uses of Qardhul Hasan Funds</i>
Catatan atas Laporan Keuangan	7- 31	<i>Notes to the Financial Statements</i>

**SURAT PERNYATAAN MANAJER INVESTASI
TANGGUNG JAWAB ATAS
LAPORAN KEUANGAN
UNTUK PERIODE 9 DESEMBER 2022
(TANGGAL EFEKTIF) SAMPAI DENGAN
31 DESEMBER 2023**

**INVESTMENT MANAGER STATEMENT LETTER
REGARDING THE RESPONSIBILITY FOR
THE FINANCIAL STATEMENTS
FOR THE PERIOD DECEMBER 9, 2022
(EFFECTIVE DATE) TO
DECEMBER 31, 2023**

**REKSA DANA SYARIAH SUCORINVEST
SHARIA SUSTAINABILITY EQUITY FUND**

**REKSA DANA SYARIAH SUCORINVEST
SHARIA SUSTAINABILITY EQUITY FUND**

Yang bertanda tangan di bawah ini:

Nama : Jemmy Paul Wawointana
Alamat Kantor : Equity Tower Lantai 31,
Jl. Jend Sudirman Kav 52-53
Jakarta 12190
Nomor telepon : 021-29960800
Jabatan : Direktur Utama

The undersigned:

Name : Jemmy Paul Wawointana
Office address : Equity Tower, 31st Floor
Jl. Jend Sudirman Kav 52-53
Jakarta 12190
Phone number : 021-29960800
Title : President Director

Menyatakan bahwa:

1. Manajer Investasi bertanggung jawab atas penyusunan dan penyajian laporan keuangan **REKSA DANA SYARIAH SUCORINVEST SHARIA SUSTAINABILITY EQUITY FUND** ("Reksa Dana") sesuai dengan tugas dan tanggung jawab sebagai Manajer Investasi sebagaimana tercantum dalam Kontrak Investasi Kolektif Reksa Dana serta menurut peraturan dan perundangan yang berlaku.
2. Laporan keuangan Reksa Dana telah disusun dan disajikan sesuai dengan Standar Akuntansi Keuangan di Indonesia.
3. Sesuai dengan tugas dan tanggung jawab masing-masing pihak sebagaimana disebutkan dalam butir 1 di atas, Manajer Investasi menegaskan bahwa :
 - a. Semua informasi dalam laporan keuangan Reksa Dana telah dimuat secara lengkap dan benar.
 - b. Laporan keuangan Reksa Dana tidak mengandung informasi atau fakta material yang tidak benar, dan tidak menghilangkan informasi atau fakta material.
4. Bertanggung jawab atas sistem pengendalian intern Reksa Dana.

Declare that:

1. Investment Manager are responsible for the preparation and presentation of the financial statements of **REKSA DANA SYARIAH SUCORINVEST SHARIA SUSTAINABILITY EQUITY FUND** ("the Mutual Fund") in accordance with each party's duties and responsibilities as Investment Manager pursuant to the Collective Investment Contract of the Fund and the prevailing laws and regulations.
2. The financial statements of the Mutual Fund have been prepared and presented in accordance with Indonesian Financial Accounting Standards.
3. In line with its duties and responsibilities as stated in the clause 1 above, Investment Manager confirms that :
 - a. All information has been fully and correctly disclosed in the financial statements of the Mutual Fund.
 - b. The financial statements of the Mutual Fund do not contain false material information or fact, nor do they omit material information or fact.
4. Responsible for the Mutual Fund's internal control system.

PT Sucorinvest Asset Management
Equity Tower , 31st Fl.
Jl. Jenderal Sudirman kav 52-53
Jakarta 12190, Indonesia
p. +62 21 2996 0800
f. +62 21 5797 3929

sucorinvestam.com

Jakarta, 13 Maret 2024 / March 13, 2024

Atas nama dan mewakili Manajer Investasi/On behalf of Investment Manager
PT Sucorinvest Asset Management



Jemmy Paul Wawointana
Direktur Utama/President Director

**SURAT PERNYATAAN BANK KUSTODIAN
TENTANG TANGGUNG JAWAB ATAS
LAPORAN KEUANGAN
UNTUK PERIODE 9 DESEMBER 2022 (TANGGAL
EFEKTIF) SAMPAI DENGAN 31 DESEMBER 2023**

**REKSA DANA SYARIAH SUCORINVEST
SHARIA SUSTAINABILITY EQUITY FUND**

Yang bertanda tangan di bawah ini:

Nama : Koslina
Alamat Kantor : World Trade Centre II
Jl. Jenderal Sudirman Kav. 29-31
Jakarta 12920
Nomor telepon : +6221 255 50222
Jabatan : Head of Financing and Securities
Services, Financial Markets

Bertindak berdasarkan *Power of Attorney* tertanggal 20 April 2021 dengan demikian sah mewakili **STANDARD CHARTERED BANK**, Cabang Jakarta, menyatakan bahwa:

1. Sesuai dengan surat edaran BAPEPAM & LK No: SE-02/BL/2011 kepada seluruh Direksi Manajer Investasi dan Bank Kustodian Produk Investasi berbasis KIK tertanggal 30 Maret 2011 dan Surat Otoritas Jasa Keuangan No.S-469/D.04/2013 tanggal 24 Desember 2013 perihal Laporan Keuangan Tahunan Produk Investasi berbentuk Kontrak Investasi Kolektif (KIK), **STANDARD CHARTERED BANK**, Cabang Jakarta, Kantor Cabang suatu bank yang didirikan berdasarkan hukum Negara Kerajaan Inggris ("**Bank Kustodian**"), dalam kepastiannya sebagai bank kustodian dari **REKSA DANA SYARIAH SUCORINVEST SHARIA SUSTAINABILITY EQUITY FUND** ("**Reksa Dana**") bertanggung jawab terhadap penyusunan dan penyajian Laporan Keuangan Reksa Dana.

2. Laporan Keuangan Reksa Dana telah disusun dan disajikan sesuai dengan Standar Akuntansi Keuangan di Indonesia.

**CUSTODIAN BANK'S STATEMENT
REGARDING THE RESPONSIBILITY
FOR THE FINANCIAL STATEMENTS FOR THE PERIOD
DECEMBER 9, 2022 (EFFECTIVE DATE) TO DECEMBER
31, 2023**

**REKSA DANA SYARIAH SUCORINVEST
SHARIA SUSTAINABILITY EQUITY FUND**

The undersigned:

Name : Koslina
Office Address : World Trade Centre II
Jl. Jenderal Sudirman Kav. 29-31
Jakarta 12920
Phone Number : +6221 255 50222
Title : Head of Financing and Securities
Services, Financial Markets

Act based on *Power Attorney* dated 20 April 2021 therefore validly acting for and on behalf of **STANDARD CHARTERED BANK**, Jakarta Branch, declare that:

1. Pursuant to the Circular Letter of Bapepam & LK No: SE-02/BL/2011 addressed to all Directors of Investment Managers and Custodian Banks of Investment Product under the CIC dated 30 March 2011 and the Financial Services Authority Letter No. S-469/D.04/2013 dated 24th December 2013 regarding the Annual Financial Statements of Investment Products in form of Collective Investment Contract (CIC), **STANDARD CHARTERED BANK**, Jakarta Branch, the Branch Office of the company established under the laws of England (the "**Custodian Bank**"), in its capacity as the custodian bank of **REKSA DANA SYARIAH SUCORINVEST SHARIA SUSTAINABILITY EQUITY FUND** (the "**Fund**") is responsible for the preparation and presentation of the Financial Statements of the Fund.

2. These financial statements of the Fund have been prepared and presented in accordance with Indonesian Financial Accounting Standards.

3. Bank Kustodian hanya bertanggungjawab atas Laporan Keuangan Reksa Dana ini sejauh kewajiban dan tanggungjawabnya sebagai Bank Kustodian Reksa Dana seperti ditentukan dalam KIK.
4. Dengan memperhatikan alinea tersebut di atas, Bank Kustodian menegaskan bahwa:
- a. Semua informasi yang diketahuinya dalam kapasitasnya sebagai Bank Kustodian Reksa Dana telah diberitahukan sepenuhnya dan dengan benar dalam Laporan Keuangan Tahunan Reksa Dana; dan
- b. Laporan Keuangan Reksa Dana, berdasarkan pengetahuan terbaik Bank Kustodian, tidak berisi informasi atau fakta yang material yang salah, dan tidak menghilangkan informasi atau fakta yang material yang akan atau harus diketahuinya dalam kapasitasnya sebagai Bank Kustodian Reksa Dana.
5. Bank Kustodian memberlakukan prosedur pengendalian internal kontrol dalam mengadministrasikan Reksa Dana, sesuai dengan kewajiban dan tanggung jawabnya seperti yang ditentukan dalam KIK.
3. *The Custodian Bank is only responsible for these Financial Statements of the Fund to the extent of its obligations and responsibilities as a Custodian Bank of the Fund as set out in the CIC.*
4. *Subject to the foregoing paragraphs, the Custodian Bank confirms that:*
- a. *All information which is known to it in its capacity as Custodian Bank of the Fund has been fully and correctly disclosed in these Annual Financial Statement of the Fund; and*
- b. *These Financial Statements of the Fund, do not to the best of its knowledge, contain false material information or facts, nor do they omit material information or facts which would or should be known to it in its capacity as Custodian Bank of the Fund.*
5. *The Custodian Bank applies its internal control procedures in administering the Fund, in accordance with its obligations and responsibilities set out in the CIC.*

Jakarta, 13 Maret 2024/March 13, 2024

Untuk dan atas nama Bank Kustodian
For and on behalf of Custodian Bank



Koslina



Head of Financing and Securities Services,
Financial Markets



No. : 00522/2.1133/AU.1/09/0754-1/1/III/2024

LAPORAN AUDITOR INDEPENDEN

Pemegang Unit Penyertaan, Manajer Investasi dan Bank Kustodian
Reksa Dana Syariah
Sucorinvest Sharia Sustainability Equity Fund

Opini

Kami telah mengaudit laporan keuangan Reksa Dana Syariah Sucorinvest Sharia Sustainability Equity Fund ("Reksa Dana"), yang terdiri dari laporan posisi keuangan tanggal 31 Desember 2023, serta laporan laba rugi dan penghasilan komprehensif lain, laporan perubahan aset bersih, dan laporan arus kas, laporan sumber dan penyaluran dana zakat, dan laporan sumber dan penggunaan dana kebijakan untuk periode 9 Desember 2022 (tanggal efektif) sampai dengan 31 Desember 2023, serta catatan atas laporan keuangan, termasuk informasi kebijakan akuntansi material.

Menurut opini kami, laporan keuangan terlampir menyajikan secara wajar, dalam semua hal yang material, posisi keuangan Reksa Dana tanggal 31 Desember 2023, serta kinerja keuangan dan arus kasnya untuk periode 9 Desember 2022 (tanggal efektif) sampai dengan 31 Desember 2023, sesuai dengan Standar Akuntansi Keuangan di Indonesia.

Basis Opini

Kami melaksanakan audit kami berdasarkan Standar Audit yang ditetapkan oleh Institut Akuntan Publik Indonesia. Tanggung jawab kami menurut standar tersebut diuraikan lebih lanjut dalam paragraf Tanggung Jawab Auditor terhadap Audit atas Laporan Keuangan pada laporan kami. Kami independen terhadap Reksa Dana berdasarkan ketentuan etika yang relevan dalam audit kami atas laporan keuangan di Indonesia, dan kami telah memenuhi tanggung jawab etika lainnya berdasarkan ketentuan tersebut. Kami yakin bahwa bukti audit yang telah kami peroleh adalah cukup dan tepat untuk menyediakan suatu basis bagi opini audit kami.

Tanggung Jawab Manajer Investasi dan Bank Kustodian dan Pihak yang Bertanggung Jawab atas Tata Kelola terhadap Laporan Keuangan

Manajer Investasi dan Bank Kustodian bertanggung jawab atas penyusunan dan penyajian wajar laporan keuangan tersebut sesuai dengan Standar Akuntansi Keuangan di Indonesia, dan atas pengendalian internal yang dianggap perlu oleh Manajer Investasi dan Bank Kustodian untuk memungkinkan penyusunan laporan keuangan yang bebas dari kesalahan penyajian material, baik yang disebabkan oleh kecurangan maupun kesalahan.

INDEPENDENT AUDITOR'S REPORT

The Unit Holders, Investment Manager and Custodian Bank
Reksa Dana Syariah
Sucorinvest Sharia Sustainability Equity Fund

Opinion

We have audited the financial statements of Reksa Dana Syariah Sucorinvest Sharia Sustainability Equity Fund ("the Mutual Fund"), which comprise the statement of financial position as at December 31, 2023, and the statement of profit or loss and other comprehensive income, statement of changes in net asset and statement of cash flows, statement of sources and distribution of zakat and statement of sources and uses of qardhul hasan funds for the period December 9, 2022 (effective date) to December 31, 2023, and notes to the financial statements, including material accounting policy information.

In our opinion, the accompanying financial statements present fairly, in all material respects, the financial position of the Mutual Fund as at December 31, 2023, and its financial performance and its cash flows for the period December 9, 2022 (effective date) to December 31, 2023, in accordance with Indonesian Financial Accounting Standards.

Basis for Opinion

We conducted our audit in accordance with Standards on Auditing established by the Indonesian Institute of Certified Public Accountants. Our responsibilities under those standards are further described in the Auditor's Responsibilities for the Audit of the Financial Statements paragraph of our report. We are independent of the Mutual Fund in accordance with the ethical requirements that are relevant to our audit of the financial statements in Indonesia, and we have fulfilled our other ethical responsibilities in accordance with these requirements. We believe that the audit evidence we have obtained is sufficient and appropriate to provide a basis for our opinion.

Responsibilities of Investment Manager and Custodian Bank and Those Charged with Governance for the Financial Statements

Investment Manager and Custodian Bank are responsible for the preparation and fair presentation of the financial statements in accordance with Indonesian Financial Accounting Standards, and for such internal control as investment manager and custodian bank determines are necessary to enable the preparation of financial statements that are free from material misstatement, whether due to fraud or error.



Tanggung Jawab Manajer Investasi dan Bank Kustodian dan Pihak yang Bertanggung Jawab atas Tata Kelola terhadap Laporan Keuangan (Lanjutan)

Dalam penyusunan laporan keuangan, Manajer Investasi dan Bank Kustodian bertanggung jawab untuk menilai kemampuan Reksa Dana dalam mempertahankan kelangsungan usahanya, mengungkapkan, sesuai dengan kondisinya, hal-hal yang berkaitan dengan kelangsungan usaha, dan menggunakan basis akuntansi kelangsungan usaha, kecuali Manajer Investasi dan Bank Kustodian memiliki intensi untuk melikuidasi Reksa Dana atau menghentikan operasi, atau tidak memiliki alternatif yang realistis selain melaksanakannya.

Pihak yang bertanggung jawab atas tata kelola bertanggung jawab untuk mengawasi proses pelaporan keuangan Reksa Dana.

Tanggung Jawab Auditor terhadap Audit atas Laporan Keuangan

Tujuan kami adalah untuk memperoleh keyakinan memadai tentang apakah laporan keuangan secara keseluruhan bebas dari kesalahan penyajian material, baik yang disebabkan oleh kecurangan maupun kesalahan, dan untuk menerbitkan laporan auditor yang mencakup opini kami. Keyakinan memadai merupakan suatu tingkat keyakinan tinggi, namun bukan merupakan suatu jaminan bahwa audit yang dilaksanakan berdasarkan Standar Audit akan selalu mendeteksi kesalahan penyajian material ketika hal tersebut ada. Kesalahan penyajian dapat disebabkan oleh kecurangan maupun kesalahan dan dianggap material jika, baik secara individual maupun secara agregat, dapat diekspektasikan secara wajar akan memengaruhi keputusan ekonomi yang diambil oleh pengguna berdasarkan laporan keuangan tersebut.

Sebagai bagian dari suatu audit berdasarkan Standar Audit, kami menerapkan pertimbangan profesional dan mempertahankan skeptisisme profesional selama audit. Kami juga:

- Mengidentifikasi dan menilai risiko kesalahan penyajian material dalam laporan keuangan, baik yang disebabkan oleh kecurangan maupun kesalahan, mendesain dan melaksanakan prosedur audit yang responsif terhadap risiko tersebut, serta memperoleh bukti audit yang cukup dan tepat untuk menyediakan basis bagi opini kami. Risiko tidak terdeteksinya kesalahan penyajian material yang disebabkan oleh kecurangan lebih tinggi dari yang disebabkan oleh kesalahan, karena kecurangan dapat melibatkan kolusi, pemalsuan, penghilangan secara sengaja, pernyataan salah, atau pengabaian pengendalian internal.
- Memperoleh suatu pemahaman tentang pengendalian internal yang relevan dengan audit untuk mendesain prosedur audit yang tepat sesuai dengan kondisinya, tetapi bukan untuk tujuan menyatakan opini atas keefektifitasan pengendalian internal Reksa Dana.

Responsibilities of Investment Manager and Custodian Bank and Those Charged with Governance for the Financial Statements (Continued)

In preparing the financial statements, investment manager and custodian bank are responsible for assessing the Mutual Fund's ability to continue as a going concern, disclosing, as applicable, matters related to going concern and using the going concern basis of accounting unless investment manager and custodian bank either intends to liquidate the Mutual Fund or to cease operations, or has no realistic alternative but to do so.

Those charged with governance are responsible for overseeing the Mutual Fund's financial reporting process.

Auditor's Responsibilities for the Audit of the Financial Statements

Our objectives are to obtain reasonable assurance about whether the financial statements as a whole are free from material misstatement, whether due to fraud or error, and to issue an auditor's report that includes our opinion. Reasonable assurance is a high level of assurance, but is not a guarantee that an audit conducted in accordance with Standards on Auditing will always detect a material misstatement when it exists. Misstatements can arise from fraud or error and are considered material if, individually or in the aggregate, they could reasonably be expected to influence the economic decisions of users taken on the basis of these financial statements.

As part of an audit in accordance with Standards on Auditing, we exercise professional judgment and maintain professional skepticism throughout the audit. We also:

- *Identify and assess the risks of material misstatement of the financial statements, whether due to fraud or error, design and perform audit procedures responsive to those risks, and obtain audit evidence that is sufficient and appropriate to provide a basis for our opinion. The risk of not detecting a material misstatement resulting from fraud is higher than for one resulting from error, as fraud may involve collusion, forgery, intentional omissions, misrepresentations, or the override of internal control.*
- *Obtain an understanding of internal control relevant to the audit in order to design audit procedures that are appropriate in the circumstances, but not for the purpose of expressing an opinion on the effectiveness of the Company's internal control.*



Tanggung Jawab Auditor terhadap Audit atas Laporan Keuangan (Lanjutan)

- Mengevaluasi ketepatan kebijakan akuntansi yang digunakan serta kewajaran estimasi akuntansi dan pengungkapan terkait yang dibuat oleh Manajer Investasi dan Bank Kustodian.
- Menyimpulkan ketepatan penggunaan basis akuntansi kelangsungan usaha oleh Manajer Investasi dan Bank Kustodian dan, berdasarkan bukti audit yang diperoleh, apakah terdapat suatu ketidakpastian material yang terkait dengan peristiwa atau kondisi yang dapat menyebabkan keraguan signifikan atas kemampuan Reksa Dana untuk mempertahankan kelangsungan usahanya. Ketika kami menyimpulkan bahwa terdapat suatu ketidakpastian material, kami diharuskan untuk menarik perhatian dalam laporan auditor kami ke pengungkapan terkait dalam laporan keuangan atau, jika pengungkapan tersebut tidak memadai, harus menentukan apakah perlu untuk memodifikasi opini kami. Kesimpulan kami didasarkan pada bukti audit yang diperoleh hingga tanggal laporan auditor kami. Namun, peristiwa atau kondisi masa depan dapat menyebabkan Reksa Dana tidak dapat mempertahankan kelangsungan usaha.
- Mengevaluasi penyajian, struktur, dan isi laporan keuangan secara keseluruhan, termasuk pengungkapannya, dan apakah laporan keuangan mencerminkan transaksi dan peristiwa yang mendasarinya dengan suatu cara yang mencapai penyajian wajar.

Kami mengomunikasikan kepada pihak yang bertanggung jawab atas tata kelola mengenai, antara lain, ruang lingkup dan saat yang direncanakan atas audit, serta temuan audit signifikan, termasuk setiap defisiensi signifikan dalam pengendalian internal yang teridentifikasi oleh kami selama audit.

Auditor's Responsibilities for the Audit of the Financial Statements (Continued)

- Evaluate the appropriateness of accounting policies used and the reasonableness of accounting estimates and related disclosures made by management.
- Conclude on the appropriateness of management's use of the going concern basis of accounting and, based on the audit evidence obtained, whether a material uncertainty exists related to events or conditions that may cast significant doubt on the Company's ability to continue as a going concern. If we conclude that a material uncertainty exists, we are required to draw attention in our auditor's report to the related disclosures in the financial statements or, if such disclosures are inadequate, to modify our opinion. Our conclusions are based on the audit evidence obtained up to the date of our auditor's report. However, future events or conditions may cause the Company to cease to continue as a going concern.
- Evaluate the overall presentation, structure and content of the financial statements, including the disclosures, and whether the financial statements represent the underlying transactions and events in a manner that achieves fair presentation.

We communicate with those charged with governance regarding, among other matters, the planned scope and timing of the audit and significant audit findings, including any significant deficiencies in internal control that we identify during our audit.

Paul Hadiwinata, Hidajat, Arsono, Retno, Palilingan & Rekan

Retno Dwi Andani, S.E., Ak., CPA, CA
Registrasi Akuntan Publik/ Public Accountant Registration No. AP.0754



13 Maret 2024/ March 13, 2024

**REKSA DANA SYARIAH SUCORINVEST
SHARIA SUSTAINABILITY EQUITY FUND
LAPORAN POSISI KEUANGAN**
Per 31 Desember 2023

**REKSA DANA SYARIAH SUCORINVEST
SHARIA SUSTAINABILITY EQUITY FUND
STATEMENTS OF FINANCIAL POSITION**
As at December 31,2023

(Dalam Rupiah, kecuali dinyatakan lain)

(Stated in Rupiah, unless otherwise stated)

	Catatan/ Notes	2023	
ASET			ASSETS
Portofolio efek			<i>Investment portfolios</i>
Efek bersifat ekuitas			<i>Equity instruments</i>
(harga perolehan			<i>(cost of</i>
Rp 50.714.254.385			<i>Rp 50,714,254,385</i>
pada periode 2023	2c,2d,3,10	47.216.604.000	<i>in 2023</i>
Total portofolio efek		<u>47.216.604.000</u>	<i>Total investment portfolios</i>
Kas	2d,4	200.368.148	<i>Cash</i>
Piutang dividen	2d,5	179.982.000	<i>Dividend receivable</i>
Piutang atas pemesanan unit			<i>Receivable on subscription of</i>
penyertaan	2d,6	1.008.844	<i>investment units</i>
Piutang lain-lain	2d,7	4.617.895	<i>Other receivables</i>
TOTAL ASET		<u><u>47.602.580.887</u></u>	TOTAL ASSETS
LIABILITAS			LIABILITIES
Beban akrual	2d,8	95.168.856	<i>Accrued expenses</i>
Liabilitas atas biaya			<i>Liabilities for redemption</i>
pembelian kembali unit			<i>fee of investment unit</i>
penyertaan	2d,9	10.000	<i>Other tax payable</i>
Utang pajak lainnya	2f,11b	19.085	
TOTAL LIABILITAS		<u>95.197.941</u>	TOTAL LIABILITIES
TOTAL NILAI ASET BERSIH		<u><u>47.507.382.946</u></u>	TOTAL NET ASSETS VALUE
JUMLAH UNIT PENYERTAAN BEREDAR	12	45.802.435,6540	TOTAL OUTSTANDING INVESTMENT UNITS
NILAI ASET BERSIH PER UNIT PENYERTAAN		<u><u>1.037,22</u></u>	NET ASSETS VALUE PER INVESTMENT UNIT

Catatan atas laporan terlampir keuangan merupakan bagian yang tidak terpisahkan dari laporan keuangan secara keseluruhan.

The accompanying notes to the financial statements form an integral part of these financial statements as a whole.

**REKSA DANA SYARIAH SUCORINVEST
SHARIA SUSTAINABILITY EQUITY FUND
LAPORAN LABA RUGI DAN PENGHASILAN
KOMPREHENSIF LAIN**
Untuk periode 9 Desember 2022 (tanggal efektif)
sampai dengan 31 Desember 2023

**REKSA DANA SYARIAH SUCORINVEST
SHARIA SUSTAINABILITY EQUITY FUND
STATEMENTS OF PROFIT OR LOSS AND
OTHER COMPREHENSIVE INCOME**
For the periode December 9, 2022
(effective date) December 31, 2023

(Dalam Rupiah, kecuali dinyatakan lain)

(Stated in Rupiah, unless otherwise stated)

	Catatan/ Notes	2023 (258 hari/days)	
PENDAPATAN			INCOME
Pendapatan Investasi			<i>Investment Income</i>
Pendapatan dividen	2e	754.552.262	<i>Dividend income</i>
Keuntungan investasi yang telah direalisasi	2d,2e	2.921.770.170	<i>Realized gain on investments</i>
Kerugian investasi yang belum direalisasi	2d,2e	(3.497.650.386)	<i>Unrealized loss on investments</i>
TOTAL PENDAPATAN		<u>178.672.046</u>	TOTAL INCOME
BEBAN			EXPENSES
Beban Investasi			<i>Investment Expenses</i>
Beban pengelolaan investasi	2e,2g,13,16	(274.925.287)	<i>Investment management fees</i>
Beban kustodian	2e,14	(31.919.955)	<i>Custodian fees</i>
Beban sponsorship	2e,15	(49.536.088)	<i>Sponsorship fees</i>
Beban lain-lain	2e,16	(434.368.479)	<i>Other expenses</i>
TOTAL BEBAN		<u>(790.749.809)</u>	TOTAL EXPENSES
RUGI SEBELUM PAJAK		<u>(612.077.763)</u>	LOSS BEFORE TAX
BEBAN PAJAK PENGHASILAN	2f,11c	-	INCOME TAX EXPENSE
RUGI TAHUN BERJALAN		<u>(612.077.763)</u>	CURRENT YEAR LOSSES
PENGHASILAN KOMPREHENSIF LAIN		<u>-</u>	OTHER COMPREHENSIVE INCOME
KERUGIAN KOMPREHENSIF TAHUN BERJALAN		<u>(612.077.763)</u>	COMPREHENSIVE LOSS CURRENT YEAR

Catatan atas laporan terlampir keuangan merupakan bagian yang tidak terpisahkan dari laporan keuangan secara keseluruhan.

The accompanying notes to the financial statements form an integral part of these financial statements as a whole.

**REKSA DANA SYARIAH SUCORINVEST
SHARIA SUSTAINABILITY EQUITY FUND
LAPORAN PERUBAHAN ASET BERSIH**
Untuk periode 9 Desember 2022 (tanggal efektif)
sampai dengan 31 Desember 2023

**REKSA DANA SYARIAH SUCORINVEST
SHARIA SUSTAINABILITY EQUITY FUND
STATEMENTS OF CHANGES IN NET ASSETS**
For the periode December 9, 2022
(effective date) December 31, 2023

(Dalam Rupiah, kecuali dinyatakan lain)

(Stated in Rupiah, unless otherwise stated)

	Transaksi dengan Pemegang Unit Penyertaan/ <i>Transaction with Unit Holders</i>	Total Kenaikan (Penurunan) Nilai Aset Bersih/ <i>Total Increase (Decrease) in Net Assets Value</i>	Total Nilai Aset Bersih/ <i>Total Net Asset Value</i>	
Saldo per 9 Desember 2022 (tanggal efektif)	-	-	-	Balance as at December 9, 2022 (effective date)
Perubahan aset bersih pada periode 2023				Changes in net assets in 2023
Penghasilan komprehensif periode berjalan	-	(612.077.763)	(612.077.763)	<i>Comprehensive income current period</i>
Transaksi dengan pemegang unit penyertaan				<i>Transaction with unit holders</i>
Distribusi kepada pemegang unit penyertaan	(1.512.962.743)	-	(1.512.962.743)	<i>Distribution to unit holders</i>
Penjualan unit penyertaan	86.778.060.269	-	86.778.060.269	<i>Subscription for investment units</i>
Pembelian kembali unit penyertaan	(37.145.636.817)	-	(37.145.636.817)	<i>Redemption of investment units</i>
Saldo per 31 Desember 2023	48.119.460.709	(612.077.763)	47.507.382.946	Balance as at December 31, 2023

Catatan atas laporan terlampir keuangan merupakan bagian yang tidak terpisahkan dari laporan keuangan secara keseluruhan.

The accompanying notes to the financial statements form an integral part of these financial statements as a whole.

**REKSA DANA SYARIAH SUCORINVEST
SHARIA SUSTAINABILITY EQUITY FUND
LAPORAN ARUS KAS**

Untuk periode 9 Desember 2022 (tanggal efektif)
sampai dengan 31 Desember 2023

**REKSA DANA SYARIAH SUCORINVEST
SHARIA SUSTAINABILITY EQUITY FUND
STATEMENTS OF CASH FLOWS**

For the periode December 9, 2022
(effective date) December 31, 2023

(Dalam Rupiah, kecuali dinyatakan lain)

(Stated in Rupiah, unless otherwise stated)

	2023 (258 hari/days)	
Arus kas dari aktivitas operasi		Cash flows from operating activities
Pembelian efek bersifat ekuitas	(101.199.708.429)	<i>Purchases of equity instruments</i>
Penjualan efek bersifat ekuitas	53.407.224.213	<i>Proceeds from sale of equity instruments</i>
Penerimaan dividen	574.570.262	<i>Receipts of dividend</i>
Penerimaan pendapatan lain-lain	(5.626.739)	<i>Receipt of other income</i>
Pembayaran jasa pengelolaan investasi	(230.718.140)	<i>Payments of investment management fees</i>
Pembayaran jasa kustodian	(26.701.107)	<i>Payments of custodian fees</i>
Pembayaran beban lain-lain	(438.132.621)	<i>Payments of other expenses</i>
Kas bersih yang digunakan untuk aktivitas operasi	<u>(47.919.092.561)</u>	<i>Net cash used in operating activities</i>
Arus kas dari aktivitas pendanaan		Cash flows from financing activities
Distribusi kepada pemegang unit penyertaan	(1.512.962.743)	<i>Distribution to unit holder</i>
Penjualan unit penyertaan	86.778.060.269	<i>Proceeds from subscription for unit holders</i>
Pembelian kembali unit penyertaan	(37.145.636.817)	<i>Payments on redemption of unit holders</i>
Kas bersih yang dihasilkan dari aktivitas pendanaan	<u>48.119.460.709</u>	<i>Net cash provided by financing activities</i>
Kenaikan kas dan setara kas	200.368.148	Increase in cash and cash equivalent
Kas dan setara kas pada awal tahun	-	Cash and cash equivalent at the beginning of the year
Kas dan setara kas pada akhir tahun	<u>200.368.148</u>	Cash and cash equivalent at the end of the year
Kas dan setara kas terdiri dari:		Cash and cash equivalent is consist of:
Kas	200.368.148	Cash
Kas dan setara kas	<u>200.368.148</u>	Total cash and cash equivalent

Catatan atas laporan terlampir keuangan merupakan bagian yang tidak terpisahkan dari laporan keuangan secara keseluruhan.

The accompanying notes to the financial statements form an integral part of these financial statements as a whole.

(Dalam Rupiah, kecuali dinyatakan lain)

(Stated in Rupiah, unless otherwise stated)

1. UMUM

Reksa Dana Syariah Sucorinvest Sharia Sustainability Equity Fund ("Reksa Dana") berbentuk Kontrak Investasi Kolektif yang dibentuk berdasarkan Undang-Undang No. 8 Tahun 1995 tentang Pasar Modal dan Surat Keputusan Ketua Badan Pengawas Pasar Modal dan Lembaga Keuangan No. KEP-22/PM/1996 tanggal 17 Januari 1996 yang telah diubah beberapa kali, terakhir dengan Peraturan Otoritas Jasa Keuangan No. 4 Tahun 2023 tanggal 31 Maret 2023 tentang Perubahan Kedua atas Peraturan Otoritas Jasa Keuangan No. 23/POJK.04/2016 tentang Reksa Dana berbentuk Kontrak Investasi Kolektif.

Kontrak Investasi Kolektif Reksa Dana antara PT Sucorinvest Asset Management sebagai Manajer Investasi dan Standard Chartered Bank, Jakarta, sebagai Bank Kustodian dituangkan dalam Akta No. 8 tanggal 6 September 2022 yang dibuat di hadapan Leolin Jayayanti, S.H., M.Kn., notaris di Jakarta. Jumlah Unit Penyertaan yang ditawarkan oleh Reksa Dana sesuai dengan Kontrak Investasi Kolektif secara terus-menerus sampai dengan jumlah sebanyak-banyaknya 10.000.000.000 (sepuluh miliar) Unit Penyertaan dengan Nilai Aset Bersih awal sebesar Rp 1.000/Unit Penyertaan.

PT Sucorinvest Asset Management sebagai Manajer Investasi didukung oleh tenaga profesional yang terdiri dari Komite Investasi dan Tim Pengelola Investasi.

Komite Investasi akan mengarahkan dan mengawasi Tim Pengelola Investasi dalam menjalankan kebijakan dan strategi investasi sehari-hari sesuai dengan tujuan investasi. Komite Investasi terdiri dari:

Ketua : Johannes Susilo
Anggota : Wuddy Warsono, CFA
Daniel James Rompas

1. GENERAL

Reksa Dana Syariah Sucorinvest Sharia Sustainability Equity Fund ("the Mutual Fund") is an open-ended Mutual Fund in the form of a Collective Investment Contract established under the framework of the Capital Market Law No. 8/1995 concerning chairman of Capital Market and Financial Institution Supervisory Agency Decree No. KEP-22/PM/1996 dated January 17, 1996, which have been amended several times, the latest by the Financial Services Authority Decree No. 4 year 2023 date March 31, 2023 of Second Amendments to the Financial Services Authority Regulations No. 23/POJK.04/2016 of the Mutual Fund in the form of Collective Investment Contract.

The Mutual Fund's Collective Investment Contract between PT Sucorinvest Asset Management as Investment Manager and Standard Chartered Bank, Jakarta, as Custodian Bank was stated in deed No.8 dated September 6, 2022 of Leolin Jayayanti, S.H., M.Kn., notary in Jakarta. The number of units offered accordance with the Collective Investment Contract continuously with a maximum amount of 10,000,000,000 (ten billion) Investment Units with initial Net Asset Value of Rp 1,000/Investment Units.

PT Sucorinvest Asset Management as Investment Manager support by professional team which consist of Investment Committee and Investment Management Team.

Investment Committee will direct and control the Investment Management Team to implement policies and daily investment strategy in accordance with investment's objective. Investment Committee consist of:

Chairman : Johannes Susilo
Members : Wuddy Warsono, CFA
Daniel James Rompas

**REKSA DANA SYARIAH SUCORINVEST
SHARIA SUSTAINABILITY EQUITY FUND
CATATAN ATAS LAPORAN KEUANGAN
(Lanjutan)**

Untuk periode 9 Desember 2022 (tanggal efektif)
sampai dengan 31 Desember 2023

(Dalam Rupiah, kecuali dinyatakan lain)

**REKSA DANA SYARIAH SUCORINVEST
SHARIA SUSTAINABILITY EQUITY FUND
NOTES TO THE FINANCIAL STATEMENTS
(Continued)**

For the periode December 9, 2022
(effective date) December 31, 2023

(Stated in Rupiah, unless otherwise stated)

1. UMUM (Lanjutan)

Tim Pengelola Investasi bertugas sebagai pelaksana harian atas kebijakan, strategi, dan eksekusi investasi yang telah diformulasikan bersama dengan Komite Investasi. Tim Pengelola Investasi terdiri dari:

Ketua	: Jemmy Paul Wawointana
Anggota	: Michele Gabriela Dimas Yusuf Gama Yuki Amanda Samuel Mailoa Alexander Yasa Alvaro Ihsan

Tujuan investasi Reksa Dana adalah untuk memberikan hasil investasi yang optimal dalam jangka panjang dengan berinvestasi mayoritas pada Efek Syariah bersifat ekuitas yang diterbitkan oleh korporasi yang mendukung Tujuan Pembangunan Berkelanjutan dan memiliki Prinsip Syariah di Pasar Modal yang tercantum pada Daftar Efek Syariah.

Sejalan dengan salah satu tujuan Pembangunan Berkelanjutan, Manajer Investasi bekerjasama dengan Yayasan Kehati Lestari sebagai penerima dana donasi dari Reksa Dana yang akan untuk kegiatan pelestarian keanekaragaman hayati.

Sesuai dengan tujuan investasinya, Manajer Investasi akan menginvestasikan Reksa Dana dengan target komposisi investasi sebagai berikut:

- Minimum 80% (delapan puluh persen) dan maksimum 100% (seratus persen) dari Nilai Aset Bersih pada efek syariah bersifat ekuitas yang diperdagangkan baik di dalam maupun di luar negeri, yang dimuat dalam Daftar Efek Syariah yang ditetapkan oleh OJK dan/atau diterbitkan oleh Pihak Penerbit Daftar Efek Syariah;
- Minimum 60% (enam puluh persen) dari keseluruhan Efek Syariah bersifat ekuitas tersebut diatas diinvestasikan pada Efek Syariah bersifat ekuitas yang diterbitkan oleh korporasi yang mendukung Tujuan Pembangunan Berkelanjutan / Sustainable Development Goals (SDGs); dan

1. GENERAL (Continued)

Investment Management Team as daily practition for policies, strategy, and execution investment have formulated with Investment Committee. Investment Management consist of:

<i>Chairman</i>	<i>: Jemmy Paul Wawointana</i>
<i>Members</i>	<i>: Michele Gabriela Dimas Yusuf Gama Yuki Amanda Samuel Mailoa Alexander Yasa Alvaro Ihsan</i>

The investment objective of the Mutual Fund is to attain optimal long-term investment returns by primarily investing in Shariah-compliant equity securities issued by corporations that endorse the Sustainable Development Goals and adhere to Shariah Principles in the Capital Market as listed on the Shariah Securities List.

In accordance with a Sustainable Development Goal, the Investment Manager is collaborating with the Yayasan Kehati Lestari as the recipient of donation funds from the Mutual Fund, specifically designated for biodiversity conservation endeavors.

In relation to the Mutual Fund's investment objective, the Investment Manager will invest Mutual Fund with a target composition of investment as follows:

- *Minimum 80% (eighty percent) and maximum 100% (one hundred percent) of the Net Asset Value of equity traded sharia securities both at home and abroad, contained in the Sharia Securities List determined by OJK and/or issued by the Sharia Securities List Issuer;*
- *Minimum 60% (sixty percent) of all equity Sharia Securities mentioned above are invested in equity Sharia Securities issued by corporations that support the Sustainable Development Goals (SDGs); and*

**REKSA DANA SYARIAH SUCORINVEST
SHARIA SUSTAINABILITY EQUITY FUND
CATATAN ATAS LAPORAN KEUANGAN
(Lanjutan)**

Untuk periode 9 Desember 2022 (tanggal efektif)
sampai dengan 31 Desember 2023

**REKSA DANA SYARIAH SUCORINVEST
SHARIA SUSTAINABILITY EQUITY FUND
NOTES TO THE FINANCIAL STATEMENTS
(Continued)**

For the periode December 9, 2022
(effective date) December 31, 2023

(Dalam Rupiah, kecuali dinyatakan lain)

(Stated in Rupiah, unless otherwise stated)

1. UMUM (Lanjutan)

- Minimum 0% (nol persen) dan maksimum 20% (dua puluh persen) dari Nilai Aset Bersih pada Efek Syariah berpendapatan tetap yang diperdagangkan baik di dalam maupun di luar negeri, yang dimuat dalam Daftar Efek Syariah yang ditetapkan oleh OJK dan/atau diterbitkan oleh Pihak Penerbit Daftar Efek Syariah dan/atau instrumen pasar uang Syariah dalam negeri dan/atau deposit Syariah; sesuai dengan peraturan perundang-undangan yang berlaku di Indonesia.

Reksa Dana telah memperoleh pernyataan efektif berdasarkan Surat Keputusan Dewan Komisiner Otoritas Jasa Keuangan No. S-1083/PM.21/2022 pada tanggal 9 Desember 2022. Reksa Dana mulai beroperasi sejak tanggal 18 April 2023.

Pada tanggal 15 Februari 2024, Reksa Dana memperoleh surat Pernyataan Kesesuaian Syariah yang menyatakan bahwa struktur serta dokumentasi penerbitan Reksa Dana secara umum tidak bertentangan dengan fatwa-fatwa Dewan Syariah Nasional – Majelis Ulama Indonesia dan Prinsip Syariah di Pasar Modal.

Perjanjian (“Akad”) antara Manajer Investasi dan pemegang Unit Penyertaan berdasarkan KIK Reksa Dana merupakan akad yang dilakukan secara Wakalah, yaitu pemegang Unit Penyertaan memberikan mandat kepada Manajer Investasi untuk melakukan investasi bagi kepentingan pemegang Unit Penyertaan sesuai dengan ketentuan yang tercantum dalam KIK Reksa Dana.

Transaksi unit penyertaan dan nilai aset bersih per unit penyertaan dipublikasikan hanya pada hari-hari bursa. Hari terakhir bursa di bulan Desember 2023 adalah 29 Desember 2023 dan di bulan Desember 2022 adalah 30 Desember 2022. Laporan keuangan Reksa Dana untuk tahun yang berakhir pada tanggal 31 Desember 2023 dan 2022 ini disajikan berdasarkan posisi aset bersih Reksa Dana masing-masing pada tanggal 31 Desember 2023 dan 2022.

1. GENERAL (Continued)

- Minimum 0% (zero percent) and maximum 20% (twenty percent) of the Net Asset Value of fixed income Sharia Securities traded both within and outside the country, which are included in the List of Sharia Securities determined by the OJK and/or published by Issuer of Sharia Securities List and/or domestic Sharia money market instruments and/or Sharia deposits; in accordance with applicable laws and regulations in Indonesia.

The Mutual Fund obtained a statement of effectivity of its operation from the Chairman Financial Services Authority No. S-1083/PM.21/2022 dated December 9, 2022. The Mutual Fund has been started to operate on April 18, 2023.

On February 15, 2024, the Mutual Fund obtained a Declaration of Conformity Sharia which states that the structure and documentation of the issuance of Mutual Funds in general does not conflict with the fatwa-fatwa of the National Sharia Council – Majelis Ulama Indonesia and Sharia Principles in the Capital Market.

Agreement (“Akad”) between the Investment Manager and the holders of Investment Unit under the CIC of the Mutual Fund is conducted under Wakalah contract, in which the holders of Investment Unit give mandate to the Investment Manager to make investments for the benefit of holders of Investment Units in accordance with the provisions of the Mutual Fund’s CIC.

Transactions of Unit Holders and Net Asset Value per Unit Holders were published only on the bourse day. The last day of the bourse in December 2023 is December 29, 2023 and December 2022 is December 30, 2022. The financial statement of the Mutual Fund for the years ended December 31, 2023 and 2022 were presented based on the position of the Mutual Fund’s net assets on December 31, 2023 and 2022.

**REKSA DANA SYARIAH SUCORINVEST
SHARIA SUSTAINABILITY EQUITY FUND
CATATAN ATAS LAPORAN KEUANGAN
(Lanjutan)**

Untuk periode 9 Desember 2022 (tanggal efektif)
sampai dengan 31 Desember 2023

**REKSA DANA SYARIAH SUCORINVEST
SHARIA SUSTAINABILITY EQUITY FUND
NOTES TO THE FINANCIAL STATEMENTS
(Continued)**

For the periode December 9, 2022
(effective date) December 31, 2023

(Dalam Rupiah, kecuali dinyatakan lain)

(Stated in Rupiah, unless otherwise stated)

1. UMUM (Lanjutan)

Laporan keuangan telah disetujui untuk diterbitkan oleh Manajer Investasi dan Bank Kustodian Reksa Dana pada tanggal 13 Maret 2024. Manajer Investasi dan Bank Kustodian bertanggung jawab atas laporan keuangan Reksa Dana sesuai dengan tugas dan tanggung jawab masing-masing sebagai Manajer Investasi dan Bank Kustodian sebagaimana tercantum dalam Kontrak Investasi Kolektif Reksa Dana dan peraturan perundangan yang berlaku.

2. INFORMASI KEBIJAKAN AKUNTANSI MATERIAL

Berikut ini adalah dasar penyajian laporan keuangan dan informasi kebijakan akuntansi material yang diterapkan dalam penyusunan laporan keuangan Reksa Dana.

a. Dasar Penyajian Laporan Keuangan

Laporan keuangan disusun sesuai Standar Akuntansi Keuangan di Indonesia, mencakup Pernyataan dan Interpretasi yang dikeluarkan oleh Dewan Standar Akuntansi Keuangan Ikatan Akuntan Indonesia.

Laporan keuangan juga disusun dan disajikan sesuai dengan Surat Edaran Otoritas Jasa Keuangan Republik Indonesia No. 14/SEOJK.04/2020 tentang Pedoman Perlakuan Akuntansi Produk Investasi berbentuk Kontrak Investasi Kolektif.

Berdasarkan PSAK 101 (Revisi 2019), entitas syariah termasuk Reksa Dana Syariah, memerlukan penyesuaian-penyesuaian terhadap penyajian laporan keuangannya. Sehingga, laporan Reksa Dana disajikan sebagai berikut:

1. GENERAL (Continued)

These financial statement were authorized for issue by the Mutual Fund Investment Manager and Custodian Bank on March 13, 2024. Investment Manager and Custodian Bank are responsible for the Mutual Fund's financial statement in accordance with each party's duties and responsibilities as Investment Manager and Custodian Bank pursuant to the Collective Investment Contract of the Mutual Fund and the prevailing laws regulations.

2. MATERIAL ACCOUNTING POLICIES INFORMATION

Presented below are basis of preparation of the financial statements and the material accounting policies adopted in the preparing the financial statements of the Mutual Fund.

a. Basis of Preparation of the Financial Statements

The financial statements are prepared in accordance with the Indonesian Financial Accounting Standards, including the Statements and Interpretations issued by the Financial Accounting Standard Board of Indonesia Institute of Accountants.

The financial statements have also been prepared and presented in accordance with Financial Services Authority Circular Letter No. 14/SEOJK.04/2020 regarding Guidelines on Accounting Treatment of Investment Product In the form of Collective Investment Contract.

Based on SFAS 101 (Revised 2019), sharia entities, including Sharia Mutual Funds, require modifications to the presentation of the financial statements. Thus, the financial statements of the Mutual Funds are presented as follows:

**REKSA DANA SYARIAH SUCORINVEST
SHARIA SUSTAINABILITY EQUITY FUND
CATATAN ATAS LAPORAN KEUANGAN
(Lanjutan)**

Untuk periode 9 Desember 2022 (tanggal efektif)
sampai dengan 31 Desember 2023

**REKSA DANA SYARIAH SUCORINVEST
SHARIA SUSTAINABILITY EQUITY FUND
NOTES TO THE FINANCIAL STATEMENTS
(Continued)**

For the periode December 9, 2022
(effective date) December 31, 2023

(Dalam Rupiah, kecuali dinyatakan lain)

(Stated in Rupiah, unless otherwise stated)

**2. INFORMASI KEBIJAKAN AKUNTANSI
MATERIAL (Lanjutan)**

**2. MATERIAL ACCOUNTING
INFORMATION (Continued)**

a. Dasar Penyajian Laporan Keuangan
(lanjutan)

a. Basis of Preparation of the Financial
Statements (continued)

1. Laporan Posisi Keuangan
2. Laporan Laba Rugi dan Penghasilan
Komprehensif Lain
3. Laporan Perubahan Aset Bersih
4. Laporan Arus Kas
5. Laporan Sumber dan Penyaluran Dana
Zakat
6. Laporan Sumber dan Penggunaan Dana
Kebajikan
7. Catatan atas Laporan Keuangan

1. Statement of Financial Position
2. Statement of Profit or Loss and Others
Comprehensive Income
3. Statement of Changes in Net Assets
4. Statement of Cash Flows
5. Statement of Sources and Distribution
of Zakat
6. Statement of Sources and Uses of
Qardhul Hasan Funds
7. Notes to Financial Position

Laporan keuangan disusun berdasarkan konsep biaya perolehan (*historical cost*), kecuali untuk investasi pada aset keuangan yang diukur pada nilai wajar melalui laba rugi.

The financial statements are prepared based on the historical cost basis except for financial instruments at fair value through profit or loss.

Laporan keuangan disusun berdasarkan akuntansi berbasis akrual kecuali laporan arus kas. Laporan arus kas menyajikan informasi penerimaan dan pengeluaran yang diklasifikasikan ke dalam aktivitas operasi dan pendanaan dengan menggunakan metode langsung. Untuk tujuan laporan arus kas, kas dan setara kas mencakup kas serta deposito berjangka yang jatuh tempo dalam waktu tiga bulan atau kurang.

The financial statement are prepared based on the accruals accounting basis, except for statements of cash flows. The statements of cash flows present information on receipts and payments that classified into operating and financing activities using the direct method. For the purpose of cash flow statement, cash and cash equivalents include cash in bank and time deposits with maturity of three months or less.

Laporan sumber dan penyaluran zakat merupakan laporan yang menunjukkan sumber dana, penyaluran dalam jangka waktu tertentu serta dana zakat yang belum disalurkan pada tanggal tertentu.

Statement of sources and distribution of zakat funds is a report that shows the source of funds, distribution within a certain period as well as of zakat funds which have not been distributed on a certain date.

Laporan sumber dan penggunaan dana kebajikan merupakan laporan yang menunjukkan sumber dan penggunaan dana kebajikan selama jangka waktu tertentu serta saldo dana kebajikan pada tanggal tertentu. Sumber dana kebajikan berasal dari pendapatan jasa giro dari bank konvensional (pendapatan *non* halal). Dana kebajikan digunakan untuk dana sosial berupa sumbangan dimana Reksa Dana tidak meminta pertanggungjawaban atas penggunaan sumbangan tersebut.

Statement of sources and uses of qardhul hasan funds is a report that shows the sources and uses of qardhul hasan funds for a certain period and qardhul hasan fund balance at a certain date. Source of qardhul hasan comes from the income current account from conventional bank (non-kosher income). The qardhul hasan funds are used to fund social in the form of donations in which the Mutual Fund does not hold accountable for the use of the donation.

**REKSA DANA SYARIAH SUCORINVEST
SHARIA SUSTAINABILITY EQUITY FUND
CATATAN ATAS LAPORAN KEUANGAN
(Lanjutan)**

Untuk periode 9 Desember 2022 (tanggal efektif)
sampai dengan 31 Desember 2023

**REKSA DANA SYARIAH SUCORINVEST
SHARIA SUSTAINABILITY EQUITY FUND
NOTES TO THE FINANCIAL STATEMENTS
(Continued)**

For the periode December 9, 2022
(effective date) December 31, 2023

(Dalam Rupiah, kecuali dinyatakan lain)

(Stated in Rupiah, unless otherwise stated)

**2. INFORMASI KEBIJAKAN AKUNTANSI
MATERIAL (Lanjutan)**

**a. Dasar Penyajian Laporan Keuangan
(lanjutan)**

Seluruh angka dalam laporan keuangan ini, kecuali dinyatakan secara khusus, dinyatakan dalam Rupiah penuh, yang juga merupakan mata uang fungsional Reksa Dana.

Penyusunan laporan keuangan sesuai dengan Standar Akuntansi Keuangan di Indonesia mengharuskan Manajer Investasi membuat estimasi dan asumsi yang mempengaruhi kebijakan akuntansi dan jumlah yang dilaporkan atas aset, liabilitas, pendapatan dan beban.

Walaupun estimasi dibuat berdasarkan pengetahuan terbaik Manajer Investasi atas kejadian dan tindakan saat ini, realisasi mungkin berbeda dengan jumlah yang diestimasi semula.

b. Nilai Aset Bersih Reksa Dana

Nilai Aset Bersih Reksa Dana dihitung dan ditentukan pada setiap akhir hari bursa dengan menggunakan nilai pasar wajar.

Nilai Aset Bersih per unit penyertaan dihitung berdasarkan Nilai Aset Bersih Reksa Dana pada setiap akhir hari bursa dibagi dengan jumlah unit penyertaan yang beredar.

c. Portofolio Efek

Portofolio efek terdiri dari efek bersifat ekuitas.

d. Instrumen Keuangan

Pengakuan

Reksa Dana mengakui aset keuangan dan liabilitas keuangan pada saat Reksa Dana menjadi salah satu pihak dalam ketentuan kontrak instrumen tersebut.

Pembelian aset keuangan yang lazim diakui menggunakan tanggal perdagangan. Sejak tanggal tersebut keuntungan dan kerugian atas perubahan dari nilai wajar diakui.

**2. MATERIAL ACCOUNTING POLICIES
INFORMATION (Continued)**

**a. Basis of Preparation of the Financial
Statements (continued)**

Figures in the financial statements are stated in Rupiah unless otherwise stated, which is also the functional currency of the Mutual Fund.

The preparation of the financial statements in conformity with Indonesian Financial Accounting Standards requires the Investment Manager to make estimates and assumptions that affect the application of accounting policies and the reported amounts of assets, liabilities, incomes and expenses.

Although the estimates are based on the best knowledge of the Investment Manager's for the events and activities, actual result may differ from those estimates.

b. Net Assets Value of the Mutual Fund

The Net Assets Value of the Mutual Fund is calculated and determined at the end of each bourse day by using the fair market value.

The Net Assets Value per investment unit is calculated by dividing the Net Assets Value of the Mutual Fund at the end of each bourse day by the total outstanding investment units.

c. Investment Portfolios

Investment portfolios consist of equity instruments.

d. Financial Instruments

Recognition

The Mutual Fund recognised financial assets and financial liabilities on the date it becomes a party to contractual provision of the instruments.

A regular way purchase of financial assets is recognised using trade date. From that date any gains and losses from changes in fair value of the financial assets or financial liabilities are recognised.

**REKSA DANA SYARIAH SUCORINVEST
SHARIA SUSTAINABILITY EQUITY FUND
CATATAN ATAS LAPORAN KEUANGAN
(Lanjutan)**

Untuk periode 9 Desember 2022 (tanggal efektif)
sampai dengan 31 Desember 2023

**REKSA DANA SYARIAH SUCORINVEST
SHARIA SUSTAINABILITY EQUITY FUND
NOTES TO THE FINANCIAL STATEMENTS
(Continued)**

For the periode December 9, 2022
(effective date) December 31, 2023

(Dalam Rupiah, kecuali dinyatakan lain)

(Stated in Rupiah, unless otherwise stated)

**2. INFORMASI KEBIJAKAN AKUNTANSI
MATERIAL (Lanjutan)**

d. Instrumen Keuangan

Pengukuran

Pada saat pengakuan awal aset keuangan atau liabilitas keuangan diukur pada nilai wajarnya.

Dalam hal aset keuangan atau liabilitas keuangan tidak diukur pada nilai wajar melalui laporan laba rugi, nilai wajar tersebut ditambah biaya transaksi yang dapat diatribusikan secara langsung dengan perolehan atau penerbitan aset keuangan atau liabilitas keuangan tersebut.

Penurunan Nilai

Aset keuangan yang disajikan sebesar biaya perolehan atau biaya perolehan yang diamortisasi, dievaluasi setiap tanggal laporan posisi keuangan, untuk menentukan apakah terdapat bukti objektif atas penurunan nilai.

Aset keuangan atau kelompok aset keuangan diturunkan nilainya dan kerugian penurunan nilai telah terjadi, jika dan hanya jika, terdapat bukti objektif mengenai penurunan nilai tersebut sebagai akibat dari satu atau lebih peristiwa yang terjadi setelah pengakuan awal aset tersebut ("peristiwa yang merugikan"), dan peristiwa yang merugikan tersebut berdampak pada estimasi arus kas masa depan atas aset keuangan atau kelompok aset keuangan yang dapat diestimasi secara handal.

Pada tanggal 31 Desember 2023, Reksa Dana hanya memiliki aset keuangan yang diukur dengan nilai wajar melalui laba rugi.

Penghentian Pengakuan

Reksa Dana menghentikan pengakuan aset keuangan pada saat hak kontraktual untuk menerima arus kas dari aset keuangan berakhir atau aset keuangan tersebut ditransfer, dan transfer tersebut memenuhi kriteria penghentian pengakuan.

**2. MATERIAL ACCOUNTING POLICIES
INFORMATION (Continued)**

d. Financial Instruments

Measurement

A financial assets or financial liabilities is measured initially at its fair value.

In the case of a financial assets or financial liabilities is not measured at fair value through profit or loss, the fair value plus transaction costs those are directly attributable to the acquisition or issuance of the financial assets or financial liabilities.

Impairment

Financial assets that are stated at cost or at amortised cost are reviewed at each statements offinancial position date to determine whether there is objective evidence of impairment.

Impairment losses are incurred only if there is objective evidence of impairment as a result of one or more events that occurred after the initial recognition of the asset (a "loss event") and that loss event (or events) has an impact on the estimated future cash flows of the financial asset or group of financial assets that can be reliably estimated.

As at December 31, 2023, the Mutual Fund only has financial assets that are held at fair value through profit or loss.

Derecognition

The Mutual Fund derecognised a financial assets when the contractual rights to the cash flows from the financial assets expire or it transfers the financial asset, and the transfer qualifies for derecognition.

**REKSA DANA SYARIAH SUCORINVEST
SHARIA SUSTAINABILITY EQUITY FUND
CATATAN ATAS LAPORAN KEUANGAN
(Lanjutan)**

Untuk periode 9 Desember 2022 (tanggal efektif)
sampai dengan 31 Desember 2023

**REKSA DANA SYARIAH SUCORINVEST
SHARIA SUSTAINABILITY EQUITY FUND
NOTES TO THE FINANCIAL STATEMENTS
(Continued)**

For the periode December 9, 2022
(effective date) December 31, 2023

(Dalam Rupiah, kecuali dinyatakan lain)

(Stated in Rupiah, unless otherwise stated)

**2. INFORMASI KEBIJAKAN AKUNTANSI
MATERIAL (Lanjutan)**

d. Instrumen Keuangan (lanjutan)

Penghentian Pengakuan (lanjutan)

Reksa Dana menggunakan metode rata-rata tertimbang dalam menentukan keuntungan (kerugian) yang direalisasi pada saat penghentian pengakuan.

Liabilitas keuangan dihentikan pengakuannya ketika liabilitas keuangan yang ditetapkan dalam kontrak dihentikan, dibatalkan, atau kadaluarsa.

Penentuan Nilai Wajar

Nilai wajar instrumen keuangan pada tanggal laporan posisi keuangan adalah berdasarkan harga kuotasi di pasar aktif.

Apabila pasar untuk suatu instrumen keuangan tidak aktif, Manajer Investasi menetapkan nilai wajar dengan menggunakan teknik penilaian. Teknik penilaian meliputi penggunaan transaksi-transaksi pasar yang wajar terkini antara pihak-pihak yang mengerti, berkeinginan, jika tersedia, referensi atas nilai wajar terkini dari instrumen lain yang secara substansial sama, analisis arus kas yang didiskonto dan model harga opsi.

Reksa Dana mengklasifikasikan pengukuran nilai wajar dengan menggunakan hierarki nilai wajar yang mencerminkan signifikansi input yang digunakan untuk melakukan pengukuran. Hierarki pengukuran nilai wajar memiliki tingkat sebagai berikut:

1. Harga kuotasian (tidak disesuaikan) dalam pasar aktif untuk aset atau liabilitas yang identik (*Level 1*);
2. *Input* selain kuotasian yang termasuk dalam *level 1* yang dapat diobservasi untuk aset atau liabilitas, baik secara langsung (misalnya harga) atau secara tidak langsung (misalnya derivasi dari harga) (*Level 2*);
3. *Input* untuk aset atau liabilitas yang bukan berdasarkan data pasar yang dapat diobservasi (*Level 3*).

**2. MATERIAL ACCOUNTING POLICIES
INFORMATION (Continued)**

d. Financial Instruments (continued)

Derecognition (continued)

The Mutual Fund uses the weighted average method to determine realized gains (losses) on derecognition.

A financial liability is derecognised when the obligation specified in the contract is discharged, cancelled, or expired.

Determination of Fair Value

The fair value of financial instruments at the statements of financial positions date is based on their quoted market price traded in active markets.

If the market for a financial instrument is not active, Investment Manager establishes fair value by using a valuation technique. Valuation techniques include using recent arm's length market transactions between knowledgeable, willing parties, if available, reference to the current fair value of another instrument that is substantially the same, discounted cash flow analysis and option pricing model.

The Mutual Fund classifies measurement of fair value by using fair value hierarchy which reflects significance of inputs used to measure the fair value. The fair value hierarchy is as follows:

1. Quoted prices (not adjustable) in active market for identical assets or liabilities (*Level 1*);
2. *Inputs* other than quoted prices included within *level 1* that are either directly (eg price) or indirectly observable (eg the derivation of price) for assets or liabilities (*Level 2*);
3. *Inputs* for assets or liabilities that are not derived from observable market data (*Level 3*).

**REKSA DANA SYARIAH SUCORINVEST
SHARIA SUSTAINABILITY EQUITY FUND
CATATAN ATAS LAPORAN KEUANGAN
(Lanjutan)**

Untuk periode 9 Desember 2022 (tanggal efektif)
sampai dengan 31 Desember 2023

**REKSA DANA SYARIAH SUCORINVEST
SHARIA SUSTAINABILITY EQUITY FUND
NOTES TO THE FINANCIAL STATEMENTS
(Continued)**

For the periode December 9, 2022
(effective date) December 31, 2023

(Dalam Rupiah, kecuali dinyatakan lain)

(Stated in Rupiah, unless otherwise stated)

**2. INFORMASI KEBIJAKAN AKUNTANSI
MATERIAL (Lanjutan)**

d. Instrumen Keuangan (lanjutan)

Penentuan Nilai Wajar (lanjutan)

Level pada hierarki nilai wajar dimana pengukuran nilai wajar dikategorikan secara keseluruhan ditentukan berdasarkan *input* tingkat terendah yang signifikan terhadap pengukuran nilai wajar secara keseluruhan. Penilaian signifikansi suatu *input* tertentu dalam pengukuran nilai wajar secara keseluruhan memerlukan pertimbangan dengan memperhatikan faktor-faktor spesifik atas aset atau liabilitas tersebut.

Instrumen Keuangan Saling Hapus

Aset keuangan dan liabilitas keuangan saling hapus dan jumlah netonya dilaporkan pada laporan posisi keuangan ketika terdapat hak yang berkekuatan hukum untuk melakukan saling hapus atas jumlah yang telah diakui tersebut dan adanya niat untuk menyelesaikan secara neto, atau untuk merealisasikan aset dan menyelesaikan liabilitas secara simultan.

Hak saling hapus tidak kontingen atas peristiwa di masa depan dan dapat dipaksakan secara hukum dalam situasi bisnis yang normal dan dalam peristiwa gagal bayar, atau peristiwa kepailitan atau kebangkrutan Reksa Dana atau pihak lawan.

e. Pengakuan Pendapatan dan Beban

Sesuai dengan Fatwa Dewan Syariah Nasional Majelis Ulama Indonesia (DSN-MUI) No. 20/DSN-MUI/IV/2001 tanggal 18 April 2001 pasal 11, perihal pemisahan bagian pendapatan yang mengandung unsur non halal dari pendapatan yang diyakini halal (*tafriq al-halal min al-haram*) dimana hasil pemisahan tersebut selanjutnya akan dipergunakan untuk kemaslahatan umat.

Pendapatan bagi hasil dari instrumen keuangan diakui secara akrual berdasarkan proporsi waktu, nilai nominal dan tingkat bagi hasil yang berlaku.

**2. MATERIAL ACCOUNTING POLICIES
INFORMATION (Continued)**

d. Financial Instruments (continued)

Determination of Fair Value (continued)

The level in the fair value hierarchy to categorize the measurement or fair value as a whole is determined based on the lowest level of input which is significance of an input to the measurement of fair value as a whole requires judgments by considering specific factors of the assets or liabilities.

Offsetting of Financial Instruments

Financial assets and financial liabilities are offset and the net amount reported in the statement of financial position when there is a legally enforceable right to offset the recognised amounts and the intention is to settle on a net basis, or to realize the asset and settle the liability simultaneously.

The legally enforceable right must not be contingent on future events and must be enforceable in the normal course of business and in the event of default in solvency or bankruptcy of the Mutual Fund or the counterparty.

e. Income and Expenses Recognition

In accordance the National Sharia Board Fatwa Indonesian Ulama Council (DSN-MUI) No. 20/DSN-MUI/IV/2001 dated April 18, 2001 article 11, concerning the separation of income which contain elements of non-halal of income that are believed halal (tafriq al-halal min al-haram) in which the separation results will used for the benefit of people.

Profit sharing income of financial instruments is recognised on an accrual basis, by reference to the time, the nominal value and the related of profit-sharing.

**REKSA DANA SYARIAH SUCORINVEST
SHARIA SUSTAINABILITY EQUITY FUND
CATATAN ATAS LAPORAN KEUANGAN
(Lanjutan)**

Untuk periode 9 Desember 2022 (tanggal efektif)
sampai dengan 31 Desember 2023

**REKSA DANA SYARIAH SUCORINVEST
SHARIA SUSTAINABILITY EQUITY FUND
NOTES TO THE FINANCIAL STATEMENTS
(Continued)**

For the periode December 9, 2022
(effective date) December 31, 2023

(Dalam Rupiah, kecuali dinyatakan lain)

(Stated in Rupiah, unless otherwise stated)

**2. INFORMASI KEBIJAKAN AKUNTANSI
MATERIAL (Lanjutan)**

**e. Pengakuan Pendapatan dan Beban
(lanjutan)**

Pendapatan dividen diakui bila hak untuk menerima pembayaran ditetapkan. Dalam hal investasi saham di pasar aktif, hak tersebut biasanya ditetapkan pada tanggal eks (*ex-date*).

Beban yang berhubungan dengan jasa pengelolaan investasi, jasa kustodian dihitung dan diakui secara akrual setiap hari. Sedangkan beban lainnya merupakan beban yang tidak terkait dengan kegiatan investasi dan biaya keuangan, termasuk di dalamnya beban atas pajak penghasilan final dari pendapatan bunga atas jasa giro yang timbul dari kegiatan di luar investasi.

Keuntungan atau kerugian yang belum direalisasi akibat kenaikan atau penurunan harga pasar (nilai wajar) serta keuntungan atau kerugian investasi yang telah direalisasi disajikan dalam laporan laba rugi dan penghasilan komprehensif lain tahun berjalan. Keuntungan dan kerugian yang telah direalisasi atas penjualan portofolio efek dihitung berdasarkan harga pokok yang menggunakan metode rata-rata tertimbang.

f. Pajak Penghasilan

Beban pajak terdiri dari pajak kini dan pajak tangguhan. Pajak diakui dalam laporan laba rugi dan penghasilan komprehensif lain, kecuali jika pajak tersebut terkait dengan transaksi atau kejadian yang diakui di pendapatan komprehensif lain atau langsung diakui ke ekuitas. Dalam hal ini, pajak tersebut masing-masing diakui dalam pendapatan komprehensif lain atau ekuitas.

Sesuai dengan peraturan pajak yang berlaku, pendapatan yang telah dikenakan pajak penghasilan final tidak lagi dilaporkan sebagai pendapatan kena pajak, dan semua beban sehubungan dengan pendapatan yang telah dikenakan pajak penghasilan final tidak dapat dikurangkan. Tetapi, baik pendapatan maupun beban tersebut dipakai dalam perhitungan laba rugi menurut akuntansi.

**2. MATERIAL ACCOUNTING POLICIES
INFORMATION (Continued)**

**e. Income and Expenses Recognition
(continued)**

Dividends are recognized when the right to received payment is established. In the case of quoted equity investments, the right to receive payment is normally established on the security's ex-dividend date.

Expenses related to investment management fee and custodian fee is calculated and accrued on daily basis. While other expenses are expenses unrelated to investment activities and financial costs, including final income tax on interest income on current accounts arising from activities outside of investment.

Unrealized gains or losses from the increase or decrease in the market price (fair value) as well as investment gains or losses that have been realized are presented in the statement of profit or loss and others comprehensive income for the year. Gains and losses that have been realized on the sale of investment portfolios are calculated based on the cost of using the weighted average method.

f. Income Tax

The tax expense comprises current and deferred tax. Tax is recognized in the profit or loss and others comprehensive income, except to the extent that it relates to items recognized in other comprehensive income or directly in equity. In this case, the tax are recognized in other comprehensive income or equity.

In accordance with prevailing tax law, income subject to final income tax shall not be reported as taxable income, and all expenses related to income subject to final income tax are not deductible. However, such income and expenses are included in the profit and loss calculation for accounting purposes.

**REKSA DANA SYARIAH SUCORINVEST
SHARIA SUSTAINABILITY EQUITY FUND
CATATAN ATAS LAPORAN KEUANGAN
(Lanjutan)**

Untuk periode 9 Desember 2022 (tanggal efektif)
sampai dengan 31 Desember 2023

**REKSA DANA SYARIAH SUCORINVEST
SHARIA SUSTAINABILITY EQUITY FUND
NOTES TO THE FINANCIAL STATEMENTS
(Continued)**

For the periode December 9, 2022
(effective date) December 31, 2023

(Dalam Rupiah, kecuali dinyatakan lain)

(Stated in Rupiah, unless otherwise stated)

**2. INFORMASI KEBIJAKAN AKUNTANSI
MATERIAL (Lanjutan)**

f. Pajak Penghasilan (lanjutan)

Untuk pajak penghasilan yang tidak bersifat final, beban pajak penghasilan tahun berjalan ditentukan berdasarkan laba kena pajak dalam tahun yang bersangkutan yang dihitung berdasarkan tarif pajak yang berlaku.

Aset dan liabilitas pajak tangguhan diakui atas konsekuensi pajak tahun mendatang yang timbul dari perbedaan jumlah tercatat aset dan liabilitas menurut laporan keuangan dengan dasar pengenaan pajak aset dan liabilitas. Liabilitas pajak tangguhan diakui untuk semua perbedaan temporer kena pajak dan aset pajak tangguhan diakui untuk perbedaan temporer yang boleh dikurangkan serta rugi fiskal yang belum terkompensasi, sepanjang besar kemungkinan dapat dimanfaatkan untuk mengurangi laba kena pajak masa datang.

Aset dan liabilitas pajak tangguhan dapat saling hapus apabila terdapat hak yang berkekuatan hukum untuk melakukan saling hapus antara aset pajak kini dengan liabilitas pajak kini dan apabila aset dan liabilitas pajak penghasilan tangguhan dikenakan oleh otoritas perpajakan yang sama. Aset pajak kini dan liabilitas pajak kini akan saling hapus ketika Reksa Dana memiliki hak yang berkekuatan hukum untuk melakukan saling hapus dan adanya niat untuk melakukan penyelesaian saldo-saldo tersebut secara neto atau untuk merealisasikan dan menyelesaikan liabilitas secara bersamaan.

g. Transaksi dengan Pihak Berelasi

Reksa Dana melakukan transaksi dengan pihak berelasi sebagaimana didefinisikan dalam PSAK 7 "Pengungkapan Pihak-Pihak Berelasi". Jenis transaksi dan saldo dengan pihak berelasi diungkapkan dalam catatan atas laporan keuangan.

**2. MATERIAL ACCOUNTING POLICIES
INFORMATION (Continued)**

f. Income Tax (continued)

For non-final income tax, current year income tax is calculated based on any increase in taxable profit for the year calculated based on applicable tax rates.

Deferred tax asset and liabilities are recognized for the future tax consequences attributable to difference between the financial statement carrying amounts of existing assets and liabilities and their respective tax bases. Deferred tax liabilities are recognized for all taxable temporary differences and deferred tax assets are recognized for deductible temporary differences and the carry forward tax benefit of fiscal losses to the extent that it is probable future periods against which the deductible temporary differences and the carry forward tax benefit of fiscal losses can be utilized.

Deferred tax assets and liabilities are offset when there is a legally enforceable right to offset current tax assets against current tax liabilities and when the deferred income taxes assets and liabilities relate to the same taxation authority. Current tax assets and tax liabilities are offset where the Mutual Fund has a legally enforceable right to offset and intends either to settle on a net basis, or to realise the asset and settle the liability simultaneously.

g. Transactions with Related Parties

The Mutual Fund transactions with its related parties as defined in the SFAS 7 "Related Parties Disclosures". Type of transactions and balances with related parties are disclosed in the notes to the financial statements.

**REKSA DANA SYARIAH SUCORINVEST
SHARIA SUSTAINABILITY EQUITY FUND
CATATAN ATAS LAPORAN KEUANGAN
(Lanjutan)**

Untuk periode 9 Desember 2022 (tanggal efektif)
sampai dengan 31 Desember 2023

(Dalam Rupiah, kecuali dinyatakan lain)

**REKSA DANA SYARIAH SUCORINVEST
SHARIA SUSTAINABILITY EQUITY FUND
NOTES TO THE FINANCIAL STATEMENTS
(Continued)**

For the periode December 9, 2022
(effective date) December 31, 2023

(Stated in Rupiah, unless otherwise stated)

**2. INFORMASI KEBIJAKAN AKUNTANSI
MATERIAL (Lanjutan)**

- h. Perubahan Pernyataan Standar Akuntansi Keuangan (PSAK) dan Interpretasi Standar Akuntansi Keuangan (ISAK)

Dewan Standar Akuntansi Keuangan Ikatan Akuntan Indonesia (DSAK-IAI) telah menerbitkan standar baru, revisi dan interpretasi yang berlaku efektif pada atau setelah tanggal 1 Januari 2023, diantaranya sebagai berikut:

- Amendemen PSAK 1 "Penyajian Laporan Keuangan"
- Amendemen PSAK 46 "Pajak Penghasilan"
- Amendemen PSAK 25 "Kebijakan Akuntansi, Perubahan Estimasi Akuntansi dan Kesalahan"

Standar baru dan amendemen standar yang telah diterbitkan yang wajib diterapkan untuk tahun buku yang dimulai pada atau setelah tanggal 1 Januari 2024 dan belum diterapkan secara dini oleh Reksa Dana, adalah sebagai berikut:

- Amendemen PSAK 1 "Penyajian Laporan Keuangan" tentang kewajiban diklasifikasikan sebagai lancar atau tidak lancar
- Amendemen PSAK 1 "Penyajian Laporan Keuangan" tentang liabilitas jangka Panjang dengan kovenan.

Pada saat penerbitan laporan keuangan, Reksa Dana masih mengevaluasi dampak yang mungkin timbul dari penerapan standar baru dan revisi tersebut serta pengaruhnya pada laporan keuangan Reksa Dana.

**2. MATERIAL ACCOUNTING POLICIES
INFORMATION (Continued)**

- h. Changes to the Statements of Financial Accounting Standards (SFAS) and Interpretations of Financial Accounting Standards (IFAS)

Financial Accounting Standard Board of Indonesia Institute of Accounting ("DSAK-IAI") has issued new standard, revision and interpretations which are effective as at or after January 1, 2023, are as follows:

- Amendment of SFAS 1 "Presentation of Financial Statements"
- Amendment of SFAS 46 "Income Taxes"
- Amendment of SFAS 25 "Accounting Policies, Changes in Accounting Estimates and Errors"

New standards and amendments to published standards that must be applied for financial statements years beginning on or after January 1, 2024 and have not been implemented early by the Mutual Fund are as follows:

- Amendments of SFAS 1 "Presentation of Financial Statements" about the classification of liabilities as current or non-current.
- Amendments of SFAS 1 "Presentation of Financial Statements" about Long Term Liabilities with Covenants.

As at the authorization date of this financial statements, the Mutual Fund is still evaluating the potential impact of these new and revised standards to the Mutual Fund's financial statements.

**REKSA DANA SYARIAH SUCORINVEST
SHARIA SUSTAINABILITY EQUITY FUND
CATATAN ATAS LAPORAN KEUANGAN
(Lanjutan)**

Untuk periode 9 Desember 2022 (tanggal efektif)
sampai dengan 31 Desember 2023

**REKSA DANA SYARIAH SUCORINVEST
SHARIA SUSTAINABILITY EQUITY FUND
NOTES TO THE FINANCIAL STATEMENTS
(Continued)**

For the periode December 9, 2022
(effective date) December 31, 2023

(Dalam Rupiah, kecuali dinyatakan lain)

(Stated in Rupiah, unless otherwise stated)

3. PORTOFOLIO EFEK

Ikhtisar portofolio efek

Saldo portofolio efek pada tanggal
31 Desember 2023 adalah sebagai berikut:

3. INVESTMENT PORTFOLIOS

Summary of investment portfolios

Balance of investment portfolios as at
December 31, 2023 is as follows:

2023					
Jenis efek/ <i>Type of investments</i>	Total saham/ <i>Total shares</i>	Harga perolehan rata-rata/ <i>Average cost</i>	Nilai wajar/ <i>Fair value</i>	Level hierarki/ <i>Hierarchy level</i>	Persentase (%) terhadap total portofolio efek/ <i>Percentage (%) of total investment portfolios</i>
Efek bersifat ekuitas/<i>Equity instruments</i>					
Saham/<i>shares</i>					
PT Indofood Sukses Makmur Tbk	1.000.000	7.028.657.706	6.450.000.000	1	13,66
PT Japfa Comfeed Indonesia Tbk	4.000.000	4.981.977.089	4.720.000.000	1	10,00
PT Harum Energy Tbk	3.300.000	5.672.286.000	4.405.500.000	1	9,33
PT Erajaya Swasembada Tbk	8.881.000	3.955.629.370	3.783.306.000	1	8,01
PT Adaro Minerals Indonesia Tbk	2.393.000	2.866.741.327	3.254.480.000	1	6,89
PT Bank BTPN Syariah Tbk	1.900.000	3.625.974.030	3.211.000.000	1	6,80
PT Adaro Energy Indonesia Tbk	900.000	2.339.843.751	2.142.000.000	1	4,54
PT Ciputra Development Tbk	1.500.000	1.559.729.624	1.755.000.000	1	3,72
PT Bumi Serpong Damai Tbk	1.543.400	1.712.277.250	1.666.872.000	1	3,53
PT Sinar Eka Selaras Tbk	5.000.000	1.622.077.000	1.600.000.000	1	3,39
PT Ultrajaya Milk Industry & Trading Company Tbk	1.000.000	1.649.930.000	1.600.000.000	1	3,39
PT Triputra Agro Persada Tbk	2.909.900	1.629.454.589	1.585.895.500	1	3,36
PT Pertamina Gas Negara Tbk	1.400.000	1.955.868.845	1.582.000.000	1	3,35
PT Elnusa Tbk	4.000.000	1.545.600.000	1.552.000.000	1	3,29
PT Astra International Tbk	262.300	1.788.640.000	1.481.995.000	1	3,14
PT Dharma Satya Nusantara Tbk	2.475.100	1.415.558.000	1.373.680.500	1	2,90
PT Bank BRISyariah Tbk	700.000	1.107.837.360	1.218.000.000	1	2,58
PT Media Nusantara Citra Tbk	3.000.000	1.607.538.462	1.158.000.000	1	2,45
PT Indah Kiat Pulp & Paper Tbk	120.000	1.008.500.000	999.000.000	1	2,12
PT United Tractors Tbk	43.000	977.700.000	972.875.000	1	2,06
PT Trans Power Marine Tbk	1.000.000	662.433.982	705.000.000	1	1,49
Total saham/ <i>Total shares</i>	<u>47.327.700</u>	<u>50.714.254.385</u>	<u>47.216.604.000</u>		<u>100,00</u>
Total portofolio efek/ <i>Total investment portfolios</i>			<u>47.216.604.000</u>		<u>100,00</u>

4. KAS

Akun ini merupakan rekening giro Rupiah pada Bank Kustodian Standard Chartered Bank, Jakarta.

Saldo kas pada tanggal 31 Desember 2023 adalah sebesar Rp 200.368.148.

4. CASH

This account represents Rupiah current account at the custodian bank Standard Chartered Bank, Jakarta.

Balance of cash as at December 31, 2023 was amounted to Rp 200,368,148.

**REKSA DANA SYARIAH SUCORINVEST
SHARIA SUSTAINABILITY EQUITY FUND
CATATAN ATAS LAPORAN KEUANGAN
(Lanjutan)**

Untuk periode 9 Desember 2022 (tanggal efektif)
sampai dengan 31 Desember 2023

**REKSA DANA SYARIAH SUCORINVEST
SHARIA SUSTAINABILITY EQUITY FUND
NOTES TO THE FINANCIAL STATEMENTS
(Continued)**

For the periode December 9, 2022
(effective date) December 31, 2023

(Dalam Rupiah, kecuali dinyatakan lain)

(Stated in Rupiah, unless otherwise stated)

5. PIUTANG DIVIDEN

Akun ini merupakan piutang atas dividen yang belum terselesaikan pada tanggal laporan posisi keuangan.

Saldo piutang dividen pada tanggal 31 Desember 2023 adalah sebesar Rp 179.982.000.

5. DIVIDEND RECEIVABLES

This account represents dividend receivable which have not been settled at the statements of financial position date.

Balance of dividend receivable as at December 31, 2023 was amounted to Rp 179,982,000.

6. UANG MUKA DITERIMA ATAS PEMESANAN UNIT PENYERTAAN

Akun ini merupakan piutang atas uang muka pemesanan unit penyertaan yang akan diterima pada tanggal penyelesaian transaksi. Pada tanggal laporan posisi keuangan, Reksa Dana telah menerbitkan dan mencatat unit penyertaan dan penyerahan unit penyertaan kepada pemesan akan dilakukan pada tanggal penyelesaian transaksi. Saldo uang muka diterima atas pemesanan unit penyertaan pada tanggal 31 Desember 2023 adalah sebesar Rp 1.008.844.

6. ADVANCE ON SUBSCRIPTION OF INVESTMENT UNITS

This account represents receivables of advance for investment units subscription which will be received on the transaction completion date. On the date of the statement of financial position, the Mutual Fund has issued and recorded investment units and delivery of investment units to the subscriber will be carried out on the transaction completion date. The balance of advance on subscription of investment units as at December 31, 2023 was amounted to Rp 1,008,844.

7. PIUTANG LAIN-LAIN

Akun ini merupakan piutang atas pengalihan sebagian atau seluruh investasi pemegang unit penyertaan dari Reksa Dana yang dikelola oleh Manajer Investasi yang memiliki fasilitas pengalihan unit penyertaan ke dalam unit penyertaan Reksa Dana yang dimilikinya dan piutang lainnya.

7. OTHER RECEIVABLES

This account represents receivable for the transfer of part or all of the investment unit holders from the Mutual Funds managed by the Investment Manager which has the facility to transfer the investment unit into the Mutual Fund investment units and other receivables.

8. BEBAN AKRUAL

8. ACCRUED EXPENSES

	<u>2023</u>	
Jasa pengelolaan investasi (catatan 13)	44.207.147	<i>Investment management fees (note 13)</i>
Jasa kustodian (catatan 14)	5.218.848	<i>Custodian fees (note 14)</i>
Jasa sponsorship (catatan 15)	25.772.832	<i>Sponsorship fees (note 15)</i>
Lain-lain	19.970.029	<i>Others</i>
Total	<u><u>95.168.856</u></u>	Total

**REKSA DANA SYARIAH SUCORINVEST
SHARIA SUSTAINABILITY EQUITY FUND
CATATAN ATAS LAPORAN KEUANGAN
(Lanjutan)**

Untuk periode 9 Desember 2022 (tanggal efektif)
sampai dengan 31 Desember 2023

**REKSA DANA SYARIAH SUCORINVEST
SHARIA SUSTAINABILITY EQUITY FUND
NOTES TO THE FINANCIAL STATEMENTS
(Continued)**

For the periode December 9, 2022
(effective date) December 31, 2023

(Dalam Rupiah, kecuali dinyatakan lain)

(Stated in Rupiah, unless otherwise stated)

**9. LIABILITAS ATAS BIAYA PEMBELIAN
KEMBALI UNIT PENYERTAAN**

Akun ini merupakan lialibitas atas biaya pembelian kembali unit penyertaan yang belum terselesaikan pada tanggal laporan posisi keuangan.

Saldo liabilitas atas biaya pembelian kembali unit penyertaan yang belum terselesaikan pada tanggal 31 Desember 2023 sebesar adalah Rp 10.000.

**9. LIABILITIES FOR REDEMPTION FEE OF
INVESTMENT UNITS**

This account is liabilities for redemption fee of investment unit which have not been settled at the statements of financial position date.

The balance of liabilities for redemption fee of investment unit which have not been settled as at December 31, 2023 was amounted to Rp 10,000.

10. PENGUKURAN NILAI WAJAR

Nilai wajar instrumen keuangan yang tidak diperdagangkan di pasar aktif ditentukan menggunakan teknik penilaian. Teknik penilaian ini memaksimalkan penggunaan data pasar yang dapat diobservasi yang tersedia dan sesedikit mungkin mengandalkan estimasi spesifik yang dibuat oleh Manajer Investasi. Karena seluruh *input* signifikan yang dibutuhkan untuk menentukan nilai wajar dapat diobservasi, maka instrumen tersebut termasuk dalam hierarki *level 1*.

Nilai tercatat dan pengukuran nilai wajar menggunakan *level 1* pada tanggal 31 Desember 2023 adalah sebesar Rp 47.216.604.000.

10. MEASUREMENT OF FAIR VALUE

The fair value of financial instruments that are not traded in active markets is determined using valuation techniques. This valuation technique maximizes the use of observable market data available and relies as little as possible on the specific estimates made by the Investment Manager. Because all significant inputs required to determine fair value are observable, these instruments fall into the level 1 hierarchy.

The carrying value and the fair value measurement uses level 1 as at December 31, 2023 was amounted to Rp 47,216,604,000.

11. PERPAJAKAN

a. Pajak penghasilan

Reksa Dana berbentuk Kontrak Investasi Kolektif adalah subjek pajak. Objek pajak penghasilan terbatas hanya pada penghasilan yang diterima oleh Reksa Dana, sedangkan pembagian laba yang dibayarkan Reksa Dana kepada pemegang unit penyertaan, termasuk keuntungan atas pelunasan kembali unit penyertaan bukan merupakan objek pajak penghasilan.

11. TAXATION

a. Income tax

The Mutual Fund in the form of a Collective Investment Contract is subject to tax. Income tax is limited to taxable income received by the Mutual Fund, whilst income distributable from the Mutual Fund to unit holder, including any gain on the redemption of investment units is not taxable income.

**REKSA DANA SYARIAH SUCORINVEST
SHARIA SUSTAINABILITY EQUITY FUND
CATATAN ATAS LAPORAN KEUANGAN
(Lanjutan)**

Untuk periode 9 Desember 2022 (tanggal efektif)
sampai dengan 31 Desember 2023

(Dalam Rupiah, kecuali dinyatakan lain)

**REKSA DANA SYARIAH SUCORINVEST
SHARIA SUSTAINABILITY EQUITY FUND
NOTES TO THE FINANCIAL STATEMENTS
(Continued)**

For the periode December 9, 2022
(effective date) December 31, 2023

(Stated in Rupiah, unless otherwise stated)

11. PERPAJAKAN (Lanjutan)

a. Pajak penghasilan (lanjutan)

Berdasarkan Undang-Undang Republik Indonesia No. 36/2008 tentang Perubahan Keempat atas Undang-Undang No. 7 Tahun 1983 tentang Pajak Penghasilan, Reksa Dana dikenakan pajak penghasilan final sebesar 5% sejak 1 Januari 2014 hingga 31 Desember 2020; dan 10% untuk tahun 2021 dan seterusnya.

Pada tanggal 5 Oktober 2020, Pemerintah telah mengesahkan Undang-Undang No. 11 tahun 2020 tentang Cipta Kerja (UU Omnibus Law) yang mulai berlaku efektif sejak tanggal 2 November 2020. Dengan berlakunya Undang-Undang ini, penghasilan dividen yang berasal dari dalam negeri yang diterima atau diperoleh Wajib Pajak badan dalam negeri dikecualikan dari objek Pajak Penghasilan pasal 23.

Pada tanggal 29 Oktober 2021, Pemerintah menerbitkan Undang-Undang Republik Indonesia No. 7 Tahun 2021 tentang Harmonisasi Peraturan Perpajakan. Aturan tersebut menetapkan tarif pajak penghasilan wajib pajak dalam negeri dan bentuk usaha tetap sebesar 22% yang mulai berlaku pada tahun pajak 2022 dan seterusnya, serta mengatur tentang kenaikan tarif PPN umum secara bertahap, kenaikan dari 10% menjadi 11% mulai berlaku pada tanggal 1 April 2022 dan 12% mulai berlaku pada tanggal 1 Januari 2025.

Pendapatan investasi Reksa Dana yang merupakan objek pajak penghasilan final disajikan dalam jumlah bruto sebelum pajak penghasilan final. Taksiran pajak penghasilan ditentukan berdasarkan penghasilan kena pajak dalam tahun yang bersangkutan berdasarkan tarif pajak yang berlaku.

Rekonsiliasi antara laba (rugi) sebelum pajak menurut laporan laba rugi dan penghasilan komprehensif lain dengan laba (rugi) kena pajak yang dihitung oleh Reksa Dana untuk periode 9 Desember 2022 (tanggal efektif) sampai dengan tahun yang berakhir tanggal 31 Desember 2023 adalah sebagai berikut:

11. TAXATION (Continued)

a. Income tax (continued)

According to the Law of the Republic of Indonesia No. 36/2008 concerning the Fourth Amendment to Law no. 7 of 1983 concerning Income Tax, Mutual Funds are subject to a final income tax of 5% since January 1, 2014 to December 31, 2020; and 10% for the year 2021 and onwards.

On October 5, 2020, the Government has issued regulation for Law No. 11 of 2020 concerning Job Creation ("the Job Creation Law") which effective on November 2, 2020. With the enactment of this Law, dividend income derived from domestically received or obtained by domestic corporate Tax is excluded from the object of Income Tax article 23.

On 29 October 2021, the Government issued Law of the Republic of Indonesia No.7 year 2021 concerning Harmonization of Tax Regulations. The regulation has stipulated the income tax rate for domestic taxpayers and business establishments of 22% which will be effective from the Fiscal Year 2022 onwards, and regulates the gradual increase in the general VAT rate, the increasing from 10% to 11% starting April 1, 2022 and 12% starting January 1, 2025.

The Mutual Fund's investment income which is subject to final income tax is represent on a gross before final income tax. The provision for income tax is determined on the basis of estimated taxable income for the year subject to tax at statutory tax rates.

The reconciliation between the profit (loss) before tax, as shown in the statements of profit or loss and other comprehensive income with taxable profit (loss) calculated by the Mutual Fund for the period December 9, 2022 (effective date) to the year ended December 31, 2023 is as follows:

**REKSA DANA SYARIAH SUCORINVEST
SHARIA SUSTAINABILITY EQUITY FUND
CATATAN ATAS LAPORAN KEUANGAN
(Lanjutan)**

Untuk periode 9 Desember 2022 (tanggal efektif)
sampai dengan 31 Desember 2023

**REKSA DANA SYARIAH SUCORINVEST
SHARIA SUSTAINABILITY EQUITY FUND
NOTES TO THE FINANCIAL STATEMENTS
(Continued)**

For the periode December 9, 2022
(effective date) December 31, 2023

(Dalam Rupiah, kecuali dinyatakan lain)

(Stated in Rupiah, unless otherwise stated)

11. PERPAJAKAN (Lanjutan)

11. TAXATION (Continued)

a. Pajak penghasilan (lanjutan)

a. Income tax (continued)

	2023 (258 hari/days)	
Rugi sebelum pajak	(612.077.763)	(Loss) profit before tax
Ditambah (dikurangi):		Add (less):
Beban yang tidak dapat dikurangkan	790.749.809	Non deductible expenses
Pendapatan yang pajaknya bersifat final		Income subject to final tax
- Pendapatan dividen	(754.552.262)	Dividend income -
- (Keuntungan) yang telah direalisasi atas efek bersifat ekuitas	(2.921.770.170)	Realized (gain) on -
- Kerugian yang belum direalisasi atas efek bersifat ekuitas	3.497.650.386	Unrealized loss -
	<u>-</u>	on equity instruments
Laba kena pajak	<u>-</u>	Taxable profit
Pajak penghasilan	-	Income tax
Pajak dibayar dimuka pasal 25	-	Prepaid taxes art 25
Lebi bayar pajak tahun berjalan	<u>-</u>	Tax over payment current year

Lebih bayar pajak penghasilan disajikan sebagai pajak dibayar di muka.

Overpayments of income tax are presented as prepaid tax.

Dalam laporan keuangan ini, total penghasilan kena pajak didasarkan atas perhitungan sementara, karena Reksa Dana belum menyampaikan SPT pajak penghasilan badan.

In these financial statements, the amount of taxable income is based on preliminary calculations, as the Mutual Fund has not yet submitted its corporate income tax return.

b. Utang pajak lainnya

b. Other tax payable

	2023	
Pajak penghasilan Pasal 23	19.085	Tax article 23
Total	<u>19.085</u>	Total

c. Beban pajak

c. Tax expenses

	2023 (258 hari/days)	
Pajak kini	-	Current tax
Pajak tangguhan	-	Deffered tax
Total	<u>-</u>	Total

**REKSA DANA SYARIAH SUCORINVEST
SHARIA SUSTAINABILITY EQUITY FUND
CATATAN ATAS LAPORAN KEUANGAN
(Lanjutan)**

Untuk periode 9 Desember 2022 (tanggal efektif)
sampai dengan 31 Desember 2023

**REKSA DANA SYARIAH SUCORINVEST
SHARIA SUSTAINABILITY EQUITY FUND
NOTES TO THE FINANCIAL STATEMENTS
(Continued)**

For the periode December 9, 2022
(effective date) December 31, 2023

(Dalam Rupiah, kecuali dinyatakan lain)

(Stated in Rupiah, unless otherwise stated)

11. PERPAJAKAN (Lanjutan)

11. TAXATION (Continued)

d. Administrasi

d. Administration

Berdasarkan peraturan perpajakan Indonesia, Reksa Dana menghitung, menetapkan, dan membayar sendiri jumlah pajak yang terhutang. Direktorat Jenderal Pajak dapat menetapkan dan mengubah liabilitas pajak dalam batas waktu 5 (lima) tahun sejak tanggal terutangnya pajak.

Under the taxation laws in Indonesia, the Mutual Fund calculates, determines and submits tax returns on the basis of self-assessment. The Director General of Taxes may assess and amend taxes within 5 (five) years from the date the tax became due.

12. UNIT PENYERTAAN BEREDAR

12. OUTSTANDING INVESTMENT UNITS

Jumlah Unit Penyertaan yang dimiliki oleh Pemodal dan Manajer Investasi pada tanggal 31 Desember 2023 adalah sebagai berikut:

Investment Units owned by the Investors and the Investment Manager on December 31, 2023 are as follows:

	2023		
	Unit/ Units	Persentase (%)/ Percentage (%)	
Pemodal	45.802.435,6540	100,00	Investors
Manajer Investasi	-	-	Investment Manager
Total	<u>45.802.435,6540</u>	<u>100,00</u>	Total

13. BEBAN PENGELOLAAN INVESTASI

13. INVESTASI MANAGEMENT FEES

Beban ini merupakan imbalan kepada Manajer Investasi, maksimum sebesar 4% (empat persen) per tahun, dihitung secara harian dari Nilai Aset Bersih Reksa Dana berdasarkan 365 (tiga ratus enam puluh lima) hari per tahun atau 366 (tiga ratus enam puluh enam) hari per tahun untuk tahun kabisat dan dibayarkan setiap bulan. Pemberian imbalan tersebut diatur berdasarkan ketentuan Kontrak Investasi Kolektif. Beban pengelolaan investasi yang belum dibayarkan dicatat pada beban akrual (Catatan 8). Beban pengelolaan investasi untuk periode 9 Desember 2022 (tanggal efektif) sampai dengan 31 Desember 2023 adalah sebesar Rp 274.925.287 yang dicatat dalam laporan laba rugi dan penghasilan komprehensif lain.

This expense represents fee to the Investment Manager, maximum is 4% (four percent) per annum which calculated daily basis of the Net Asset Value based on 365 (three hundred sixty five) calendar days per year or 366 (three hundred sixty six) calendar days per year leap and be paid monthly. It is in accordance with the Collective Investment Contract. The management fees payable recorded as accrued expenses (Note 8). Management fees for the periode December 9, 2022 (effective date) December 31, 2023 was amounted to Rp 274,925,287 which is recorded in the statement of profit or loss and other comprehensif income.

**REKSA DANA SYARIAH SUCORINVEST
SHARIA SUSTAINABILITY EQUITY FUND
CATATAN ATAS LAPORAN KEUANGAN
(Lanjutan)**

Untuk periode 9 Desember 2022 (tanggal efektif)
sampai dengan 31 Desember 2023

**REKSA DANA SYARIAH SUCORINVEST
SHARIA SUSTAINABILITY EQUITY FUND
NOTES TO THE FINANCIAL STATEMENTS
(Continued)**

For the periode December 9, 2022
(effective date) December 31, 2023

(Dalam Rupiah, kecuali dinyatakan lain)

(Stated in Rupiah, unless otherwise stated)

14. BEBAN KUSTODIAN

Beban ini merupakan imbalan kepada Bank Kustodian. Kontrak Investasi Kolektif Reksa Dana menetapkan bahwa imbalan jasa ini maksimum sebesar 0.25% (nol koma dua puluh lima persen) per tahun, dihitung secara harian dari Nilai Aset Bersih Reksa Dana berdasarkan 365 (tiga ratus enam puluh lima) hari per tahun atau 366 (tiga ratus enam puluh enam) hari per tahun untuk tahun kabisat dan dibayarkan setiap bulan. Pemberian imbalan tersebut diatur berdasarkan ketentuan Kontrak Investasi Kolektif. Beban kustodian yang belum dibayarkan dicatat pada beban akrual (Catatan 8). Beban kustodian untuk periode 9 Desember 2022 (tanggal efektif) sampai dengan 31 Desember 2023 adalah sebesar Rp 31.919.955 yang dicatat dalam laporan laba rugi dan penghasilan komprehensif lain.

14. CUSTODIAN FEES

This expense represents fees for administrative services and custodial services of the Mutual Fund assets to the Custodian Bank, maximum is 0.25% (zero point twenty five percent) per annum which calculated daily basis of the Net Asset Value based on 365 (three hundred sixty five) calendar days per year or 366 (three hundred sixty six) calendar days per year leap and be paid monthly. It is in accordance with the Collective Investment Contract. The custodian fees payable recorded as accrued expenses (Note 8). Custodian fees for the periode December 9, 2022 (effective date) December 31, 2023 was amounted to Rp 31,919,955 which is recorded in the statement of profit or loss and other comprehensif income.

15. BEBAN SPONSORSHIP

Beban ini merupakan dana donasi yang disalurkan kepada Yayasan Kehati untuk mendukung Tujuan Pembangunan Berkelanjutan (Sustainable Development Goals (SDGs)), maksimum sebesar 1% (satu persen) per tahun dihitung secara harian dari Nilai Aset Bersih Reksa Dana berdasarkan 365 (tiga ratus enam puluh lima) hari per tahun atau 366 (tiga ratus enam puluh enam) hari per tahun untuk tahun kabisat dan dibayarkan setiap bulan. Pemberian imbalan tersebut diatur berdasarkan ketentuan Kontrak Investasi Kolektif. Beban sponsorship yang belum dibayarkan dicatat pada beban akrual (Catatan 8). Beban sponsorship untuk untuk periode 9 Desember 2022 (tanggal efektif) sampai dengan 31 Desember 2023 adalah sebesar Rp 49.536.088 yang dicatat dalam laporan laba rugi dan penghasilan komprehensif lain.

15. SPONSORSHIP FEES

This burden is a donation fund distributed to the Kehati Foundation to support the (Sustainable Development Goals (SDGs)), maximum is 1% (one percent) per annum which calculated daily basis of the Net Asset Value based on 365 (three hundred sixty five) calendar days per year or 366 (three hundred sixty six) calendar days per year leap and be paid monthly. It is in accordance with the Collective Investment Contract. The sponsorship fees payable recorded as accrual expenses (Note 8). Sponsorship fees the periode December 9, 2022 (effective date) December 31, 2023 was amounted to Rp 49,536,088 which is recorded in the statement of profit or loss and other comprehensif income.

16. BEBAN LAIN-LAIN

16. OTHER EXPENSES

	2023 (258 hari/days)	
Biaya transaksi	386.666.290	Transaction fees
Lain-lain	47.702.189	Others
Total	434.368.479	Total

**REKSA DANA SYARIAH SUCORINVEST
SHARIA SUSTAINABILITY EQUITY FUND
CATATAN ATAS LAPORAN KEUANGAN
(Lanjutan)**

Untuk periode 9 Desember 2022 (tanggal efektif)
sampai dengan 31 Desember 2023

**REKSA DANA SYARIAH SUCORINVEST
SHARIA SUSTAINABILITY EQUITY FUND
NOTES TO THE FINANCIAL STATEMENTS
(Continued)**

For the periode December 9, 2022
(effective date) December 31, 2023

(Dalam Rupiah, kecuali dinyatakan lain)

(Stated in Rupiah, unless otherwise stated)

17. SIFAT DAN TRANSAKSI PIHAK-PIHAK BERELASI

Sifat Pihak-Pihak Berelasi

Pihak berelasi adalah perusahaan yang mempunyai keterkaitan kepengurusan secara langsung maupun tidak langsung dengan Reksa dana.

Manajer Investasi adalah pihak berelasi dengan Reksa Dana dan Bank Kustodian bukan merupakan pihak berelasi sesuai dengan Surat Keputusan Kepala Departemen Pengawas Pasar Modal 2A No. KEP-04/PM.21/2014 tanggal 7 Oktober 2014.

Transaksi Pihak-Pihak Berelasi

Dalam kegiatan operasionalnya, Reksa Dana melakukan transaksi pembelian dan penjualan efek dengan pihak-pihak yang berelasi. Transaksi-transaksi dengan pihak-pihak berelasi dilakukan dengan persyaratan dan kondisi normal sebagaimana halnya bila dilakukan dengan pihak ketiga.

- a. Rincian pembelian dan penjualan dengan pihak-pihak berelasi untuk periode 9 Desember 2022 (tanggal efektif) sampai dengan tahun yang berakhir tanggal 31 Desember 2023 adalah sebagai berikut:

17. NATURE OF RELATIONSHIP AND TRANSACTION WITH RELATED PARTIES

The Nature of Relationship

Related parties are companies who directly or indirectly have relationships with the Mutual Fund through management.

Investment Manager is related parties with the Mutual Fund and Custodian Bank is not related parties based on the decision letter from Capital Market Supervisory Department Head 2A No.KEP-04/PM.21/2014 dated October 7, 2014.

Transactions with Related Parties

The Mutual Fund, in its operations, entered into purchase and sale transactions of securities with its related parties. The transactions with related parties were done under similar terms and conditions as those done with third parties.

- a. *Details of purchase and sale with the related parties for the period December 9, 2022 (effective date) to the year ended December 31, 2023 are as follows :*

	2023 (258 hari/days)		
	Total/Total	Persentase (%) terhadap total pembelian/penjualan portofolio efek/Percentage (%) of total purchase/sales of portfolio	
Pembelian	4.703.215.000	6,44	<i>Purchase</i>
Penjualan	1.256.981.990	2,35	<i>Sale</i>

**REKSA DANA SYARIAH SUCORINVEST
SHARIA SUSTAINABILITY EQUITY FUND
CATATAN ATAS LAPORAN KEUANGAN
(Lanjutan)**

Untuk periode 9 Desember 2022 (tanggal efektif)
sampai dengan 31 Desember 2023

**REKSA DANA SYARIAH SUCORINVEST
SHARIA SUSTAINABILITY EQUITY FUND
NOTES TO THE FINANCIAL STATEMENTS
(Continued)**

For the periode December 9, 2022
(effective date) December 31, 2023

(Dalam Rupiah, kecuali dinyatakan lain)

(Stated in Rupiah, unless otherwise stated)

**17. SIFAT DAN TRANSAKSI PIHAK-PIHAK
BERELASI (Lanjutan)**

Transaksi Pihak-Pihak Berelasi (lanjutan)

- b. Transaksi Reksa Dana dengan Manajer Investasi untuk periode 9 Desember 2022 (tanggal efektif) sampai dengan tahun yang berakhir tanggal 31 Desember 2023 adalah sebagai berikut :

**17. NATURE OF RELATIONSHIP AND
TRANSACTION WITH RELATED PARTIES
(Continued)**

**Transactions with Related Parties
(continued)**

- b. The Mutual Fund transactions with Investment for the period December 9, 2022 (effective date) to the year ended December 31, 2023 are as follows :

2023

		<u>Jasa Pengelolaan Investasi/ Investment Management Fee</u>			
<u>Saldo Unit Penyertaan/ Unit balanced amount</u>	<u>Total/Total</u>	<u>Persentase fee (%)/Percentage fee (%)</u>	<u>Total keuntungan (kerugian) atas kepemilikan Unit Penyertaan untuk masing-masing transaksi pembelian kembali/Realized gain (loss) of unit holder from respective redemption transactions</u>	<u>Total pendapatan lainnya/ Total other income</u>	
-	274.925.287	4,00	-	-	

**18. PERTIMBANGAN, ESTIMASI DAN ASUMSI
AKUNTANSI MATERIAL**

Penyusunan laporan keuangan Reksa Dana mengharuskan Manajer Investasi membuat pertimbangan, estimasi dan asumsi yang mempengaruhi jumlah dan pengungkapan yang disajikan dalam laporan keuangan. Namun demikian, ketidakpastian atas estimasi dan asumsi ini mungkin dapat menyebabkan penyesuaian yang material atas nilai tercatat aset dan liabilitas dimasa yang akan datang.

Pajak Penghasilan

Pertimbangan yang signifikan dibutuhkan untuk menentukan jumlah pajak penghasilan. Manajer Investasi dapat membentuk pencadangan terhadap liabilitas pajak dimasa depan sebesar jumlah yang diestimasi akan dibayarkan ke kantor pajak jika berdasarkan evaluasi pada tanggal laporan posisi keuangan terdapat risiko pajak yang *probable*. Asumsi dan estimasi yang digunakan dalam perhitungan pembentukan cadangan tersebut memiliki unsur ketidakpastian.

**18. MATERIAL ACCOUNTING JUDGEMENTS,
ESTIMATES AND ASSUMPTIONS**

The preparation of the Mutual Fund's financial statements requires Investment Manager to make judgements, estimates and assumptions that affect the reported amounts and disclosures recognized in the financial statements. However, uncertainty about these assumptions and estimates probably could result its outcomes that could require a material adjustment to the carrying amount of the asset and liability affected in future periods.

Income Tax

Significant judgement is needed to determine the amount income tax. The Investment Manager may establish reserves the future tax liability by an amount estimated to be paid to the tax office if the evaluation is based on the statement of financial position are probable tax risk. The assumptions and estimates used in the calculation of the reserve establishment has an element of uncertainty.

**REKSA DANA SYARIAH SUCORINVEST
SHARIA SUSTAINABILITY EQUITY FUND
CATATAN ATAS LAPORAN KEUANGAN
(Lanjutan)**

Untuk periode 9 Desember 2022 (tanggal efektif)
sampai dengan 31 Desember 2023

(Dalam Rupiah, kecuali dinyatakan lain)

**REKSA DANA SYARIAH SUCORINVEST
SHARIA SUSTAINABILITY EQUITY FUND
NOTES TO THE FINANCIAL STATEMENTS
(Continued)**

For the periode December 9, 2022
(effective date) December 31, 2023

(Stated in Rupiah, unless otherwise stated)

19. MANAJEMEN RISIKO KEUANGAN

Manajer Investasi mengelola instrumen keuangannya sesuai dengan komposisi yang disajikan dalam kebijakan investasi. Aktivitas investasi Reksa Dana terpengaruh oleh berbagai jenis risiko yang berkaitan dengan instrumen keuangan dan risiko pasar di mana Reksa Dana berinvestasi.

Risiko utama yang timbul dari instrumen keuangan Reksa Dana adalah risiko kredit, risiko pasar, risiko likuiditas dan manajemen risiko permodalan. Tujuan manajemen risiko Reksa Dana secara keseluruhan adalah untuk secara efektif mengelola risiko-risiko tersebut dan meminimalkan dampak yang tidak diharapkan pada kinerja keuangan Reksa Dana. Manajer Investasi dan Bank Kustodian mereviu dan menyetujui semua kebijakan untuk mengelola setiap risiko, termasuk juga risiko ekonomi dan risiko usaha Reksa Dana, yang dirangkum di bawah ini, dan juga memantau risiko harga pasar yang timbul dari semua instrumen keuangan.

a. Risiko Kredit

Reksa Dana terekspos risiko kredit, yaitu risiko bahwa *counterparty* tidak akan mampu membayar jumlah kewajiban secara penuh pada saat jatuh tempo, termasuk transaksi dengan pihak-pihak seperti emiten, broker, Bank Kustodian dan bank.

Risiko kredit dikelola melalui kebijakan seperti: Manajer Investasi menghindari penyelesaian perdagangan dengan metode *Free of Payment* ("FOP"); pelaksanaan pembayaran dan penerimaan efek dipantau oleh tim operasional melalui prosedur rekonsiliasi kas dan efek secara teratur; transaksi dilakukan dengan *counterparty* yang telah disetujui terlebih dahulu oleh komite kredit Manajer Investasi.

Terhadap setiap *counterparty* dilakukan analisis kelayakan kredit setiap hari. Saldo kas hanya ditempatkan pada bank terkemuka dengan peringkat kredit yang baik.

19. FINANCIAL RISK MANAGEMENT

The Investment Manager maintains position in a variety of financial instruments as dictated by its investment management strategy. The Mutual Fund's investing activities expose it to various types of risk that are associated with the financial instruments and markets in which it invests.

The main risks arising from Mutual Fund financial instruments are credit risk, market risk, liquidity risk and capital risk management. The overall objective of Mutual Fund risk management is to effectively manage these risks and minimize unintended impacts on the Mutual Fund's financial performance. The Investment Manager and Custodian Bank reviewing and agree on all policies to manage each risk, including economic risk and Mutual Fund business risk, which are summarized below, and also monitoring market price risk that arising from all financial instruments.

a. Credit Risk

The Mutual Fund takes on exposure to credit risk which is the risk that a counterparty will be unable to pay amounts in full when due, including transactions with counterparties such as issuers, brokers, Custodian Bank and banks.

Credit risk are managed through policies such as: Investment Manager avoid trade settlements through Free of Payment ("FOP") method; the execution of cash payment and receipt of the securities are monitored by operation team through the regular cash and securities reconciliation procedures; transactions conducted with counterparties must be pre-approved by the Investment Manager's credit committee.

Counterparties are subject to daily credit feasibility analysis. Cash balance will only be placed in reputable banks with high quality credit ratings.

**REKSA DANA SYARIAH SUCORINVEST
SHARIA SUSTAINABILITY EQUITY FUND
CATATAN ATAS LAPORAN KEUANGAN
(Lanjutan)**

Untuk periode 9 Desember 2022 (tanggal efektif)
sampai dengan 31 Desember 2023

**REKSA DANA SYARIAH SUCORINVEST
SHARIA SUSTAINABILITY EQUITY FUND
NOTES TO THE FINANCIAL STATEMENTS
(Continued)**

For the periode December 9, 2022
(effective date) December 31, 2023

(Dalam Rupiah, kecuali dinyatakan lain)

(Stated in Rupiah, unless otherwise stated)

19. MANAJEMEN RISIKO KEUANGAN (Lanjutan)

19. FINANCIAL RISK MANAGEMENT (Continued)

a. Risiko Kredit (lanjutan)

a. Credit Risk (continued)

(i) Eksposur maksimum terhadap risiko kredit

(i) Maximum exposure to credit risk

Tabel berikut adalah eksposur maksimum terhadap risiko kredit untuk aset keuangan pada laporan posisi keuangan:

The following table is the maximum exposure to credit risk of financial assets in the statements of financial position:

	<u>2023</u>	
Kas	200.368.148	Cash
Piutang transaksi efek	1.008.844	Securities transaction receivable
Piutang dividen	179.982.000	Dividend receivable
Piutang lain-lain	4.617.895	Other receivables
Total	<u>385.976.887</u>	Total

(ii) Kualitas kredit

(ii) Credit quality

Pada tanggal 31 Desember 2023, aset-aset keuangan Reksa Dana dikategorikan sebagai belum jatuh tempo dan tidak mengalami penurunan nilai.

As at December 31, 2023 the Mutual Fund's financial assets are categorized as neither past due nor impaired.

b. Risiko Pasar

b. Market Risk

Nilai wajar arus kas masa depan dari suatu instrumen keuangan yang dimiliki oleh Reksa Dana dapat berfluktuasi karena perubahan harga pasar. Risiko pasar ini terdiri dari dua elemen: risiko suku bunga dan risiko harga.

The fair value of future cash flows of a financial instruments held by the Mutual Fund may fluctuate because of changes in market prices. This market risk comprises two elements: interest rate risk and price risk.

(i) Risiko suku bunga

(i) Interest rate risk

a) Eksposur Reksa Dana terhadap risiko suku bunga

a) The Mutual Fund's exposure to interest rate risk

Mayoritas aset maupun liabilitas keuangan Reksa Dana tidak dikenakan bunga, oleh karenanya Reksa Dana tidak menghadapi risiko secara signifikan yang diakibatkan fluktuasi suku bunga pasar yang berlaku.

The majority of the Mutual Fund's financial assets and liabilities are non-interest bearing; as the result, the Mutual Fund is not subject to significant amounts of risk due to fluctuations in the prevailing levels of market interest rates.

**REKSA DANA SYARIAH SUCORINVEST
SHARIA SUSTAINABILITY EQUITY FUND
CATATAN ATAS LAPORAN KEUANGAN
(Lanjutan)**

Untuk periode 9 Desember 2022 (tanggal efektif)
sampai dengan 31 Desember 2023

**REKSA DANA SYARIAH SUCORINVEST
SHARIA SUSTAINABILITY EQUITY FUND
NOTES TO THE FINANCIAL STATEMENTS
(Continued)**

For the periode December 9, 2022
(effective date) December 31, 2023

(Dalam Rupiah, kecuali dinyatakan lain)

(Stated in Rupiah, unless otherwise stated)

**19. MANAJEMEN RISIKO KEUANGAN
(Lanjutan)**

19. FINANCIAL RISK MANAGEMENT (Continued)

b. Risiko Pasar (lanjutan)

b. Market Risk (continued)

(i) Risiko suku bunga (lanjutan)

(i) Interest rate risk (continued)

a) Eksposur Reksa Dana terhadap risiko suku bunga (lanjutan)

a) The Mutual Fund's exposure to interest rate risk (continued)

Reksa Dana dilarang terlibat dalam berbagai bentuk pinjaman, kecuali pinjaman jangka pendek yang berkaitan dengan penyelesaian transaksi.

The Mutual Fund is prohibited from engaging in various forms of borrowing, except short term borrowing related to the settlement of the transaction.

Tabel berikut ini menyajikan aset dan liabilitas keuangan Reksa Dana pada nilai tercatat, yang dipisahkan menjadi aset/liabilitas dengan tidak dikenakan bunga:

The following tables summarise the Mutual Fund's financial assets and liabilities at carrying value, divided into assets/liabilities with non-interest bearing:

	2023			
	Bagi hasil/Profit sharing	Tidak dikenakan bunga/ Non-interest bearing	Total/ Total	
Aset keuangan				Financial assets
Portofolio efek				Instrument portfolio
- Efek bersifat ekuitas	-	47.216.604.000	47.216.604.000	Equity instruments -
Kas di bank	-	200.368.148	200.368.148	Cash in bank
Piutang atas pemesanan unit penyertaan	-	1.008.844	1.008.844	Receivable on subscription of investment units
Piutang dividen	-	179.982.000	179.982.000	Dividend receivable
Piutang lain-lain	-	4.617.895	4.617.895	Other receivable
Jumlah aset keuangan	-	47.602.580.887	47.602.580.887	Total financial assets
Liabilitas keuangan				Financial liabilities
Beban akrual	-	95.168.856	95.168.856	Accrued expenses
Liabilitas atas biaya pembelian kembali unit penyertaan	-	10.000	10.000	Liabilitas for redemption fee of investment unit
Jumlah liabilitas keuangan	-	95.178.856	95.178.856	Total financial liabilities
Jumlah repricing gap - bunga	-	-	-	Total interest repricing gap

**REKSA DANA SYARIAH SUCORINVEST
SHARIA SUSTAINABILITY EQUITY FUND
CATATAN ATAS LAPORAN KEUANGAN
(Lanjutan)**

Untuk periode 9 Desember 2022 (tanggal efektif)
sampai dengan 31 Desember 2023

**REKSA DANA SYARIAH SUCORINVEST
SHARIA SUSTAINABILITY EQUITY FUND
NOTES TO THE FINANCIAL STATEMENTS
(Continued)**

For the periode December 9, 2022
(effective date) December 31, 2023

(Dalam Rupiah, kecuali dinyatakan lain)

(Stated in Rupiah, unless otherwise stated)

19. MANAJEMEN RISIKO KEUANGAN (Lanjutan)

19. FINANCIAL RISK MANAGEMENT (Continued)

b. Risiko Pasar (lanjutan)

b. Market Risk (continued)

(i) Risiko suku bunga (lanjutan)

(i) Interest rate risk (continued)

b) Sensitivitas terhadap laba tahun berjalan

b) Sensitivity to profit for the year

Pada tanggal 31 Desember 2023, risiko suku bunga dianggap tidak signifikan terhadap Reksa Dana karena sebagian besar aset dan liabilitas keuangan merupakan aset dan liabilitas keuangan yang dikenakan bunga tetap atau tidak dikenakan bunga.

As at December 31, 2023 interest rate risk is not considered significant on the Mutual Fund since the majority of financial assets and liabilities are fixed rate or non interest-bearing.

(ii) Risiko harga

(ii) Price risk

Instrumen investasi dalam portofolio Reksa Dana diukur dengan harga pasar wajar sehingga risiko fluktuasi harga adalah salah satu risiko yang dihadapi oleh Reksa Dana.

Instruments in the securities portfolio of the Mutual Fund are measured at their fair market prices and therefore fluctuations in price are one of the risks faced by the Mutual Fund.

Risiko harga termasuk fluktuasi harga pasar yang dapat mempengaruhi nilai investasi.

Price risk includes changes in market prices which may effect the value of investments.

Untuk mengelola risiko harga yang timbul dari investasi pada efek utang dan sukuk, Reksa Dana melakukan diversifikasi portofolionya. Diversifikasi portofolio dilakukan sesuai dengan batasan yang ditentukan oleh kebijakan investasi Reksa Dana serta ketentuan yang berlaku.

To manage price risk arising from investment in debt instrument and sukuk, the Mutual Fund diversifies its portfolio. The diversification of the portfolio is conducted in accordance with the limits determined by the Mutual Fund's investment policy and the prevailing regulations.

Sensitivitas harga menunjukkan dampak perubahan yang wajar dari harga pasar efek dalam portofolio Reksa Dana terhadap jumlah aset bersih yang dapat diatribusikan kepada pemegang unit, jumlah aset keuangan, dan liabilitas keuangan Reksa Dana. Sensitivitas suku bunga menunjukkan dampak perubahan yang wajar dari suku bunga pasar, termasuk *yield* dari efek dalam portofolio Reksa Dana, terhadap jumlah aset bersih yang dapat diatribusikan kepada pemegang unit, jumlah aset keuangan, dan liabilitas keuangan Reksa Dana.

The prices sensitivity shows the impact of the reasonable changes in the market value of instruments in the investment portfolios of the Mutual Funds to total net assets attributable to unit holders, total financial assets, and financial liabilities of the Mutual Funds. The interest rate sensitivity shows the impact of reasonable changes in market interest rates, including the yield of the instruments in the investments portfolio of the Mutual Funds to total net assets attributable to unit holders, total financial assets, and financial liabilities of the Mutual Funds.

**REKSA DANA SYARIAH SUCORINVEST
SHARIA SUSTAINABILITY EQUITY FUND
CATATAN ATAS LAPORAN KEUANGAN
(Lanjutan)**

Untuk periode 9 Desember 2022 (tanggal efektif)
sampai dengan 31 Desember 2023

**REKSA DANA SYARIAH SUCORINVEST
SHARIA SUSTAINABILITY EQUITY FUND
NOTES TO THE FINANCIAL STATEMENTS
(Continued)**

For the periode December 9, 2022
(effective date) December 31, 2023

(Dalam Rupiah, kecuali dinyatakan lain)

(Stated in Rupiah, unless otherwise stated)

19. MANAJEMEN RISIKO KEUANGAN (Lanjutan)

19. FINANCIAL RISK MANAGEMENT (Continued)

b. Risiko Pasar (lanjutan)

b. Market Risk (continued)

(ii) Risiko harga (lanjutan)

(ii) Price risk (continued)

Sesuai dengan kebijakan Reksa Dana, Manajer Investasi melakukan analisis dan memantau sensitivitas harga dan suku bunga secara *regular*.

In accordance with the Mutual Fund's policy, the Investment Managers analyze and monitor the price and the interest rate's sensitivities on a regular basis.

c. Risiko Likuiditas

c. Liquidity Risk

Nilai portofolio Reksa Dana pada tanggal dilakukannya penjualan kembali dan likuidasi Reksa Dana dipengaruhi oleh likuiditas pasar efek-efek dalam portofolio Reksa Dana. Efek-efek yang tidak likuid dapat memiliki nilai pasar wajar yang lebih rendah dari pada nilai efek-efek tersebut.

The value of the Mutual Fund portfolio on the date of the resale and liquidation of the Mutual Fund is affected by the market liquidity of the securities in the Mutual Fund portfolio. Securities that are illiquid can have a lower fair market value than the value of these securities.

Jadwal jatuh tempo portofolio efek diungkapkan pada Catatan 3, sedangkan aset keuangan lainnya dan liabilitas keuangan akan jatuh tempo dalam waktu kurang dari 1 (satu) tahun.

The maturity schedule for instrument portfolios is disclosed in Note 3, while other financial assets and financial liabilities are due in less than 1 (one) year.

Tabel berikut ini menggambarkan analisis liabilitas keuangan Reksa Dana ke dalam kelompok jatuh tempo yang relevan berdasarkan periode yang tersisa pada tanggal posisi keuangan sampai dengan tanggal jatuh tempo kontrak. Total dalam tabel adalah arus kas kontraktual yang tidak didiskontokan.

The following table describes the analysis of the Mutual Funds financial liabilities into the relevant maturity groups based on the remaining period from the financial position date to the contract maturity date. The amounts in the table are the contractual undiscounted cash flows.

	2023			Total/Total	
	Kurang dari 1 bulan/less than 1 month	1-3 bulan/ 1-3 month	Lebih dari 3 bulan/more than 3 month		
Liabilitas keuangan					<i>Financial liabilities</i>
Beban akrual	95.168.856	-	-	95.168.856	<i>Accrued expenses</i>
Liabilitas atas biaya pembelian kembali unit penyertaan	10.000	-	-	10.000	<i>Liabilities for redemption fee of investment unit</i>
Total liabilitas keuangan	<u>95.178.856</u>	<u>-</u>	<u>-</u>	<u>95.178.856</u>	<i>Total financial liabilities</i>

**REKSA DANA SYARIAH SUCORINVEST
SHARIA SUSTAINABILITY EQUITY FUND
CATATAN ATAS LAPORAN KEUANGAN
(Lanjutan)**

Untuk periode 9 Desember 2022 (tanggal efektif)
sampai dengan 31 Desember 2023

**REKSA DANA SYARIAH SUCORINVEST
SHARIA SUSTAINABILITY EQUITY FUND
NOTES TO THE FINANCIAL STATEMENTS
(Continued)**

For the periode December 9, 2022
(effective date) December 31, 2023

(Dalam Rupiah, kecuali dinyatakan lain)

(Stated in Rupiah, unless otherwise stated)

19. MANAJEMEN RISIKO KEUANGAN (Lanjutan)

d. Manajemen risiko permodalan

Manajer Investasi memonitor modal atas dasar nilai aset bersih yang diatribusikan kepada pemegang unit penyertaan. Jumlah aset bersih yang diatribusikan kepada pemegang unit penyertaan dapat berubah secara signifikan secara harian, dimana Reksa Dana bergantung kepada pembelian kembali dan penjualan unit penyertaan atas kebijaksanaan dari pemegang unit penyertaan secara harian. Tujuan Manajer Investasi ketika mengelola modal adalah untuk menjaga kemampuan Reksa Dana untuk melanjutkan kelangsungan hidup dalam rangka memberikan keuntungan bagi pemegang unit penyertaan dan mempertahankan basis modal yang kuat untuk mendukung pengembangan kegiatan investasi Reksa Dana secara efisien.

19. FINANCIAL RISK MANAGEMENT (Continued)

d. Capital risk management

The Investment Manager monitors the capital of the Mutual Fund based on the net assets attributable to holders of investment unit. The total net assets attributable to holders of investment unit may significantly change on a daily basis, as subscriptions and redemptions to/from the Mutual Fund are at the discretion of the holders of investment unit. The Investment Manager's objectives when managing capital are to maintain the Mutual Fund's ability to continue as a going concern in order to generate returns to holders of investment unit and to maintain a strong capital base to support the development of the investment activities of the Mutual Fund efficiently.

20. RASIO-RASIO KEUANGAN

Berikut ini adalah ikhtisar rasio-rasio keuangan Reksa Dana. Rasio-rasio ini dihitung berdasarkan Surat Keputusan Ketua Badan Pengawas Pasar Modal dan Lembaga Keuangan No. KEP-99/PM/1996 tanggal 28 Mei 1996.

Rasio-rasio keuangan untuk periode 9 Desember 2022 sampai dengan tahun yang berakhir 31 Desember 2023 (tidak diaudit) adalah sebagai berikut:

20. FINANCIAL RATIOS

Following is a summary of the Mutual Fund's financial ratios. These ratios are calculated in accordance with the Decree of the Chairman of Capital Market Supervisory Board and Financial Institution No. KEP-99/PM/1996 dated May 28, 1996.

Financial ratios for the period December 9, 2022 to the year ended December 31, 2023 (unaudited) is as follows:

	2023	
Total hasil investasi (%)	7,16	Total investment return (%)
Hasil investasi setelah memperhitungkan beban pemasaran (%)	4,04	Investment return after taking into account marketing expenses (%)
Beban operasi (%)	3,13	Operating expenses (%)
Perputaran portofolio	2,11	Portfolio turnover
Penghasilan kena pajak (%)	-	Taxable income (%)

Tujuan penyajian ikhtisar rasio keuangan Reksa Dana ini adalah semata-mata untuk membantu memahami kinerja masa lalu dari Reksa Dana. Rasio-rasio ini seharusnya tidak dipertimbangkan sebagai indikasi bahwa kinerja masa depan Reksa Dana akan sama dengan kinerja masa lalu.

The purpose of the disclosure of the above financial ratios of the Mutual Fund is solely to provide easier understanding on the past performance of the Mutual Fund. These ratios should not be considered as an indication that the future performance would be the same as in the past.